

МІНІСТЕРСТВО ОСВІТИ І НАУКИ УКРАЇНИ
ДЕРЖАВНИЙ ЗАКЛАД «ПІВДЕННОУКРАЇНСЬКИЙ НАЦІОНАЛЬНИЙ
ПЕДАГОГІЧНИЙ УНІВЕРСИТЕТ ІМЕНІ К. Д. УШИНСЬКОГО»
ПІВДЕННО-УКРАЇНСЬКЕ ВІДДІЛЕННЯ СОЦІОЛОГІЧНОЇ АСОЦІАЦІЇ
УКРАЇНИ
АНЬХОЙСЬКИЙ УНІВЕРСИТЕТ ФІНАНСІВ ТА ЕКОНОМІКИ (КИТАЙ)



*IV Всеукраїнська науково-практична конференція
студентів та молодих вчених
із міжнародною участю*

**ПІВДЕННОУКРАЇНСЬКІ
НАУКОВІ СТУДІЇ**

УДК: 1+316 (062.552)

*Затверджено вченою радою Державного закладу «Південноукраїнський
національний педагогічний університет імені К. Д. Ушинського»*

Рецензенти:

Пальчинська М. В., доктор філософських наук, професор, завідувачка кафедри філософії, психології та педагогіки Державного університету інтелектуальних технологій і зв'язку

Рибка Н. М., кандидат філософських наук, доцент кафедри філософії та методології науки Національного університету «Одеська політехніка»

Південноукраїнські наукові студії : Матеріали IV Всеукраїнської науково-практичної конференції студентів та молодих вчених з міжнародною участю, (Одеса, 15 грудня, 2021 р.). – Одеса, 2022. – 161 с.

Науковий редактор та укладач: О. Б. Петінова

15 грудня 2021 року відбулася IV Всеукраїнська науково-практична конференція студентів та молодих вчених із міжнародною участю «Південноукраїнські наукові студії», організаторами якої виступили кафедра філософії, соціології та менеджменту соціокультурної діяльності Університету Ушинського та Південно-Українське відділення Соціологічної асоціації України. В рамках україно-китайського освітньо-наукового проєкту «Освіта в глобалізованому суспільстві: філософія, менеджмент, культура (сучасні тенденції, економічні опції та міжнародні практики)» (Університет Ушинського – Аньхойський університет фінансів та економіки) до заходу долучились студенти КНР. Наукова комунікація проходила у змішаній формі – онлайн та офлайн форматах. Із доповідями, яскравими презентаціями, власними коментарями виступили студенти факультету іноземних мов, початкового навчання, історико-філологічного та соціально-гуманітарного факультетів як Університету Ушинського, так і ЗВО-партнерів. У конференції також узяли участь члени наукових гуртків кафедри філософії, соціології та менеджменту соціокультурної діяльності та аспіранти спеціальності 033 «Філософія».

*IV Всеукраїнська науково-практична конференція з міжнародною участю
«Південноукраїнські наукові студії»*

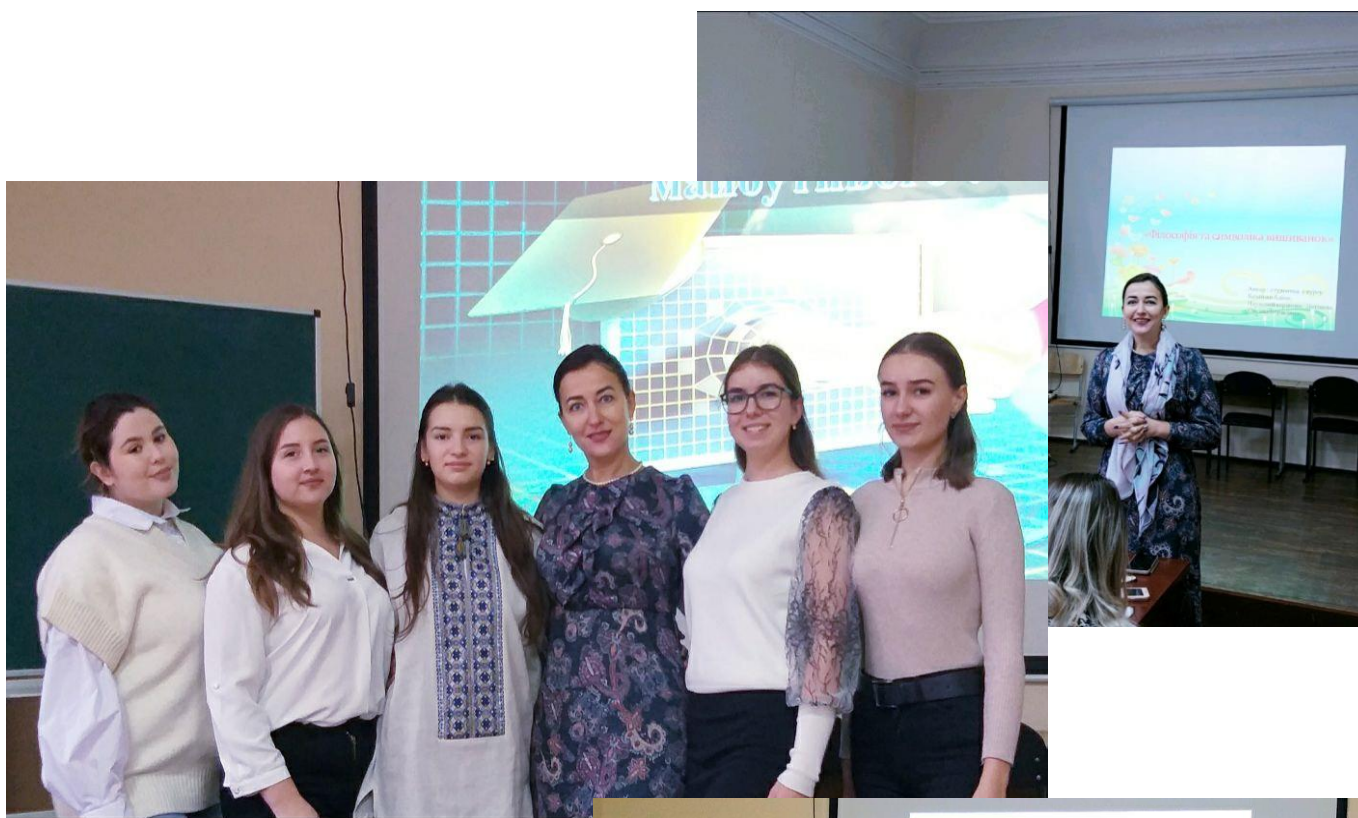

ЗМІСТ

**ХРОНІКИ ВИСТУПІВ СТУДЕНТІВ АНЬХОЙСЬКОГО УНІВЕРСИТЕТУ
ФІНАНСІВ ТА ЕКОНОМІКИ, КИТАЙ
(CHRONICLES OF SPEECHES OF STUDENTS OF ANKHOI UNIVERSITY OF
FINANCE AND ECONOMICS, CHINA)..... 9**

МАТЕРІАЛИ ДОПОВІДЕЙ УЧАСНИКІВ КОНФЕРЕНЦІЇ

Довгаль А. В. **КОМП'ЮТЕРИЗАЦІЯ ОБЛІКУ РОЗРАХУНКІВ З ОПЛАТИ
ПРАЦІ..... 12**

Кривуля Ю. П. **ДЕСКРИПТИВНО-ПОРІВНЯЛЬНИЙ АНАЛІЗ МЕТОДІВ
ЕСТЕТИЧНОГО ВИХОВАННЯ З ОГЛЯДУ ЇХ
ВИКОРИСТАННЯ В ЕПОХУ ЗНАНЬ..... 14**

Кулаков Є.В. **ПОРІВНЯЛЬНИЙ АНАЛІЗ ІСНУЮЧИХ МЕТОДИК
ПІДРАХУНКУ ІНТЕГРАЛЬНОГО ПОКАЗНИКА
СЕРЕДНЬОЇ ЗАРОБОТНОЇ ПЛАТИ, ЇХНІ ПЕРЕВАГИ І
НЕДОЛІКИ..... 18**

Невідома К. О. **ПАРНЕ ПОРІВНЯННЯ КОРИСНОСТІ ХАРАКТЕРИСТИК
УМОВ ВИЗНАЧЕННЯ ПРІОРИТЕТУ ТЕОРЕТИЧНИХ
НАПРЯМКІВ ЕКОНОМІЧНИХ ДОСЛІДЖЕНЬ ДЛЯ
РІЗНИХ ГРУП ЕКОНОМІЧНИХ АКТОРІВ..... 21**

*Сафонова К. Я.
Кривуля П. В.* **ФАЗИ-НЕВИЗНАЧЕНІСТЬ У СТРУКТУРІ ПІРАМІДИ
КОМУНІКАЦІЙНИХ РИЗИКІВ..... 24**

*Старокожева А. С.
Кривуля П.В.* **ЧОТИРИ ПРАВИЛА ВИБОРУ З БІНАРНИМИ ОЦІНКАМИ,
ЩО ВРАХОВУЮТЬ ПОРІВНЯЛЬНУ ПРИВАБЛИВІСТЬ
ОКРЕМИХ ЕФЕКТІВ..... 28**

Сибіна В. О. **ПРОЯВ ДИЛЕМИ "ЗАРОБІТНА ПЛАТА – ОБОРОТНІ
КОШТИ" У ЗАХОДАХ РАЦІОНАЛІЗАЦІЇ
НЕСИНХРОНІЗОВАНИХ ПОТОКОВИХ ЛІНІЯХ..... 32**

Білоусенко М.І. **ЕКОНОМІЧНА НЕРІВНІСТЬ В СУЧАСНІЙ УКРАЇНІ ТА ЇЇ
НАСЛІДКИ..... 35**

Васильєва Л. Ю. **ФІЛОСОФІЯ МАРКЕТИНГУ В СОЦІАЛЬНО-
ЕКОНОМІЧНОМУ ПРОСТОРІ СЬОГОДЕННЯ..... 37**

<i>Донцов І. В.</i>	ПОРІВНЯЛЬНА ХАРАКТЕРИСТИКА ОСОБЛИВОСТЕЙ ОБЛІКУ ЗАПАСІВ З ВИКОРИСТАННЯМ ПРОГРАМНОГО ПРОДУКТУ «1С: БУХГАЛТЕРІЯ» ВЕРСІЙ 7.7 ТА 8.3.....	39
<i>Махно С. В.</i>	ПРОБЛЕМИ ТА ПЕРСПЕКТИВИ ЦИФРОВІЗАЦІ.....	41
<i>Ніколаєва І. Б.</i>	ЕКЗИСТЕНЦІЙНА СТОРОНА ДУХОВНОСТІ ЛЮДИНИ У ТВОРЧОСТІ М. КОЦЮБІНСЬКОГО.....	43
<i>Раскатова В. І. Щепковська Л. В.</i>	ІНКЛЮЗИВНО-РЕСУРСНІ ЦЕНТРИ: РІВНИЙ ДОСТУП ДО ОСВІТИ ДІТЕЙ З ОСОБЛИВИМИ ОСВІТНИМИ ПОТРЕБАМИ.....	45
<i>Рилова О. Ю.</i>	ДИНАМІКА СИСТЕМИ ВИЩОЇ ОСВІТИ ЗА ЧАСІВ НЕЗАЛЕЖНОСТІ УКРАЇНИ.....	48
<i>Старовойтова І. І.</i>	ФІЛОСОФІЇ ОСВІТИ В СУЧАСНОМУ УКРАЇНСЬКОМУ СОЦІУМІ: МЕТОДОЛОГІЧНІ ПІДХОДИ ДО ДОСЛІДЖЕННЯ.....	50
<i>Вовкозуб О.Г.</i>	РОЗВИТОК КОНСТРУКТИВНО-МОДЕЛЮВАЛЬНОЇ ДІЯЛЬНОСТІ ДІТЕЙ ДОШКІЛЬНОГО ВІКУ ЗАСОБОМ РОБОТИ З LEGO.....	52
<i>Штельмах П. О.</i>	СТРУКТУРНО-ФУНКЦІОНАЛЬНІ ОСОБЛИВОСТІ СОЦІАЛЬНОЇ МЕРЕЖІ TELEGRAM.....	55
<i>Тарасова Н.Ю.</i>	СОЦІОКУЛЬТУРНА ІДЕНТИФІКАЦІЯ ОСОБИСТОСТІ В ПАРАДОКСАЛЬНОМУ ЧАСОВО-ПРОСТОРОВОМУ РЕГЛАМЕНТІ КУЛЬТУРИ ІНФОРМАЦІЙНОГО СУСПІЛЬСТВА.....	57
<i>Міхальова Ю. О.</i>	ФІЛОСОФСЬКЕ-РЕФЛЕКСИВНЕ ОСМИСЛЕННЯ СЕНСУ ЛЮБОВІ.....	60
<i>Чезлова Я.Я.</i>	ІНКЛЮЗИВНО-РЕСУРСНІ ЦЕНТРИ: РІВНИЙ ДОСТУП ДО ЯКІСНОЇ ІНКЛЮЗИВНОЇ ОСВІТИ.....	62
<i>Парадюк О. О.</i>	ТРАНСФОРМАЦІЯ СОЦІАЛЬНОГО МІФУ В УМОВАХ СУСПІЛЬСТВА РИЗИКУ.....	64
<i>Полторак В.А. Зоська Я.В. Стадник А.Г.</i>	ПОЛІТИЧНА ЕФЕКТИВНІСТЬ ОСОБИСТОСТІ ЯК ПОКАЗНИК СПЕЦИФІКИ ЇЇ ПОЛІТИЧНОЇ ПОВЕДІНКИ.....	67
<i>Білоусова К. О.</i>	ОСНОВНІ НАПРЯМИ НАПИСАННЯ ЗНАЧЕННЯ КОХАННЯ В ФІЛОСОФІЇ.....	70

<i>Васюков О. Д.</i>	МОВНА АСИМІЛЯЦІЯ ТА ЛІНГВІСТИЧНІ ІДЕОЛОГІЇ: ДОСВІД ВИВЧЕННЯ КАШУБСЬКОГО ЕТНІЧНОГО АКТИВІЗМУ.....	72
<i>Давиденко А.</i>	ТІКТОК: ПЛАТФОРМА ДЛЯ РОЗВИТКУ ЧИ «ІМПЕРІЯ ДЕГРАДАЦІЇ».....	75
<i>Ковінько Т. М. Гобела В. В.</i>	СОЦІАЛЬНА ІНКЛЮЗІЯ В УКРАЇНІ: СТАН ТА ПЕРСПЕКТИВИ.....	78
<i>Таран Д. Ю. Гонсьор В. І.</i>	НАПРЯМИ ЗАБЕЗПЕЧЕННЯ ФІНАНСОВОЇ БЕЗПЕКИ АКЦІОНЕРНИХ ТОВАРИСТВ.....	80
<i>Толпеко О. Токар А.</i>	ПРАВОВЕ ЗАБЕЗПЕЧЕННЯ СОЦІАЛЬНОЇ ТРАНСФОРМАЦІЇ НА ОСНОВІ ВИКОРИСТАННЯ ЦИФРОВИХ ТЕХНОЛОГІЙ.....	81
<i>Галигін О. С.</i>	ФОРМУВАННЯ СУЧАСНОГО УКРАЇНСЬКОГО СУСПІЛЬСТВА. ЕТНОГЕНЕЗ УКРАЇНСЬКОГО НАРОДУ. ХТО ТАКИЙ СУЧАСНИЙ УКРАЇНЕЦЬ?.....	83
<i>Цевух Ю. О. Бобрішева В. В.</i>	ІСТОРИЧНІ АСПЕКТИ ДОСЛІДЖЕННЯ РИНКУ ПРАЦІ.....	86
<i>Пономаренко Г.</i>	ПОНЯТТЯ ІДЕОЛОГІЇ, ЇЇ РОЛЬ У СУСПІЛЬСТВІ.....	89
<i>Крутієнко І.</i>	СЕНС ЛЮДСЬКОГО ЖИТТЯ.....	91
<i>Серветник К.</i>	РОЗВИТОК ЯК СОЦІАЛЬНА ЦІННІСТЬ.....	92
<i>Йорж Є.</i>	СЕНС ЖИТТЯ – В ЧОМУ ВІН?	93
<i>Шелуханова А.</i>	ПРОБЛЕМА СМЕРТІ В ІСТОРІЇ КУЛЬТУРИ.....	94
<i>Рудяк С.</i>	ВІКОВІ СПІЛЬНОСТІ В СОЦІУМІ. ПРОБЛЕМА «БАТЬКІВ І ДІТЕЙ».....	97
<i>Лі Єлизавета</i>	ЛЮДСТВО ПЕРЕД ЛИЦЕМ ГЛОБАЛЬНИХ ПРОБЛЕМ.....	98
<i>Савічева О.</i>	РОЛЬ ЕЛІТИ В СУСПІЛЬНОМУ ЖИТТІ.....	100
<i>Мансурова С.</i>	РОЛЬ НАСИЛЬСТВА В ІСТОРІЇ.....	101
<i>Ісрофілова Ш.</i>	ФОРМИ НАУКОВОГО ПІЗНАННЯ.....	102
<i>Бальбуза О. М.</i>	ВИКОРИСТАННЯ НЕТРАДИЦІЙНИХ ТЕХНІК МАЛЮВАННЯ ДІТЕЙ З ОСОБЛИВИМИ ОСВІТНИМИ	

	ПОТРЕБАМИ.....	103
<i>Гюльхан Ю. Б.</i>	НАЦІОНАЛЬНА МЕНТАЛЬНІСТЬ ЯК ФОРМА САМОІДЕНТИФІКАЦІЇ НАРОДУ.....	106
<i>Д'ячук В. М. Бальбуза О. М.</i>	ОРГАНІЗАЦІЯ ПСИХОЛОГІЧНОГО СУПРОВОДУ СІМ'Ї ЯКА ВИХОВУЄ ДИТИНУ З ОСОБЛИВИМИ ОСВІТНИМИ ПОТРЕБАМИ.....	107
<i>Рибак О.</i>	ЩАСТЯ ЯК СОЦІОЛОГІЧНИЙ КОНЦЕПТ.....	110
<i>Солнцева О. А.</i>	ВИХОВАННЯ ТОЛЕРАНТНОСТІ В ІНКЛЮЗИВНОМУ ОСВІТНЬОМУ ПРОСТОРІ.....	113
<i>Богуславська Ю. Ю.</i>	ОСОБЛИВОСТІ ВИБУДОВУВАННЯ ДИТЯЧО- БАТЬКІВСЬКИХ СТОСУНКІВ В СІМЯХ, ЯКІ ВИХОВУЮТЬ ДИТИНУ З ООП.....	115
<i>Онищенко І. О.</i>	ЛОГОПЕДИЧНИЙ СУПРОВІД ДІТЕЙ З ООП В ІНКЛЮЗИВНІЙ ОСВІТІ.....	117
<i>Орленко І. М.</i>	ВИКОРИСТАННЯ СУЧАСНИХ МІЖНАРОДНИХ МЕТОДІВ ДОСЛІДЖЕННЯ ПСИХІЧНИХ СТАНІВ ДІТЕЙ ТА ПІДЛІТКІВ В УКРАЇНІ.....	119
<i>Раскатова В. І. Щепковська Л. В.</i>	ІНКЛЮЗИВНО-РЕСУРСНІ ЦЕНТРИ: РІВНИЙ ДОСТУП ДО ОСВІТИ ДІТЕЙ З ОСОБЛИВИМИ ОСВІТНИМИ ПОТРЕБАМИ.....	122
<i>Рибак О. І.</i>	ФІЗИЧНА РЕАБІЛІТАЦІЯ.....	125
<i>Харитонов О. О.</i>	ВПЛИВ СУЧАСНИХ ІНФОРМАЦІЙНО- КОМУНІКАТИВНИХ ТЕХНОЛОГІЙ НА СВІДОМІСТЬ ЛЮДИНИ.....	127
<i>Холопов Д. О.</i>	КОНЦЕПЦІЯ КРЕАТИВНОГО КЛАСУ РІЧАРДА ФЛОРИДИ.....	129
<i>Шепелева В. С. Бальбуза О. М.</i>	МОТИВАЦІЯ ТА ПРОБЛЕМИ У НАВЧАННІ ДІТЕЙ З ОСОБЛИВИМИ ОСВІТНИМИ ПОТРЕБАМИ.....	131
<i>Бабіна М. С.</i>	ФІЛОСОФСЬКІ ІДЕАЛИ ЦИЦЕРОНА НА ОСНОВІ ЙОГО ТРАКТАТІВ.....	134
<i>Можейко С. О.</i>	СУТЬ ТА ЗНАЧЕННЯ АБСУРДУ.....	137

*IV Всеукраїнська науково-практична конференція з міжнародною участю
«Південноукраїнські наукові студії»*

<i>Стороженко Ю. С.</i>	АФОРИЗМИ К. ГЕЛЬВЕЦЯ ЯК ФІЛОСОФСЬКІ ІСТИНИ: АНАЛІЗ ТА ІНТЕРПРЕТАЦІЯ.....	139
<i>Мусяца Н. Ю.</i>	ПСИХОАНАЛІЗ З. ФРЕЙДА ЯК НАУКОВИЙ ПІДХІД.....	142
<i>Васильєва О. О.</i>	ПРО ВЕЛИЧ І ЖАЛЮГІДНЕ СТАНОВИЩЕ ЛЮДИНИ (НА ПРИКЛАДІ ВИБРАНИХ СТАТЕЙ З «ДУМОК» Б. ПАСКАЛЯ).....	143
<i>Рибка Н. М. Зеленчикова Є.В.</i>	ІТ СФЕРА – ПЕРСПЕКТИВА ДЛЯ ЖІНОК.....	145
<i>莉娅</i>	关于“但丁是该国民族语言之父，作为其统一的先行者”的报道	148
<i>Пех А. В. Начев А. П.</i>	ГРИГОРІЙ СКОВОРОДА - ВЧЕННЯ ПРО ЩАСТЯ.....	149
<i>周祥</i>	CHINESE MODERN LIFE.....	153
<i>孔令媛</i>	TRAVEL AROUND ANHUI PROVINCE.....	154
<i>Тkachenko К. V. Ретінова О. В.</i>	PHILOSOPHICAL UNDERSTANDING OF MARGINALITY...	156
<i>Грушко Г. О.</i>	ФІЛОСОФСЬКЕ ОСМИСЛЕННЯ НАУКИ ЯК ОСОБЛИВОЇ ФОРМИ ПІЗНАННЯ	157
<i>Чабан Є. В.</i>	ЧИННИКИ УСПІШНОГО ВПРОВАДЖЕННЯ ІНКЛЮЗИВНОЇ ОСВІТИ.....	158

**ВИСТУПИ ЧЛЕНІВ НАУКОВОГО ГУРТКА «ПІВДЕННОУКРАЇНСЬКІ
НАУКОВІ СТУДІЇ»**

<i>Секція: Поліфонія філософського знання та проблеми сучасності у дискурсі філософії.....</i>	160
---	-----

НАУКОВИЙ ДЕБЮТ ПЕРШОКУРСНИКА

<i>Секція: Менеджмент СКД: теорія, історія та перспективи розвитку в Україні.....</i>	161
--	-----

**ХРОНІКИ ВИСТУПІВ СТУДЕНТІВ АНЬХОЙСЬКОГО УНІВЕРСИТЕТУ
ФІНАНСІВ ТА ЕКОНОМІКИ, КИТАЙ**

**CHRONICLES OF SPEECHES OF STUDENTS OF ANKHOI UNIVERSITY
OF FINANCE AND ECONOMICS, CHINA**

发言名单：卞俊杰, 曲竹君, 于维桐, 叶尚东, 钟长宇, 王道磊, 卢思安, 王静, 马婷, 韦启木, 洪雨轩, 鄢兰, 李玉雪, 王家婧, 张琦

听众名单：张思怡, 王筱雨, 刘莎莎, 方欣悦, 陈宏荣, 程美华, 胡玮凌., 王乐怡, 张楚婷, 曹金娣



*IV Всеукраїнська науково-практична конференція з міжнародною участю
«Південноукраїнські наукові студії»*

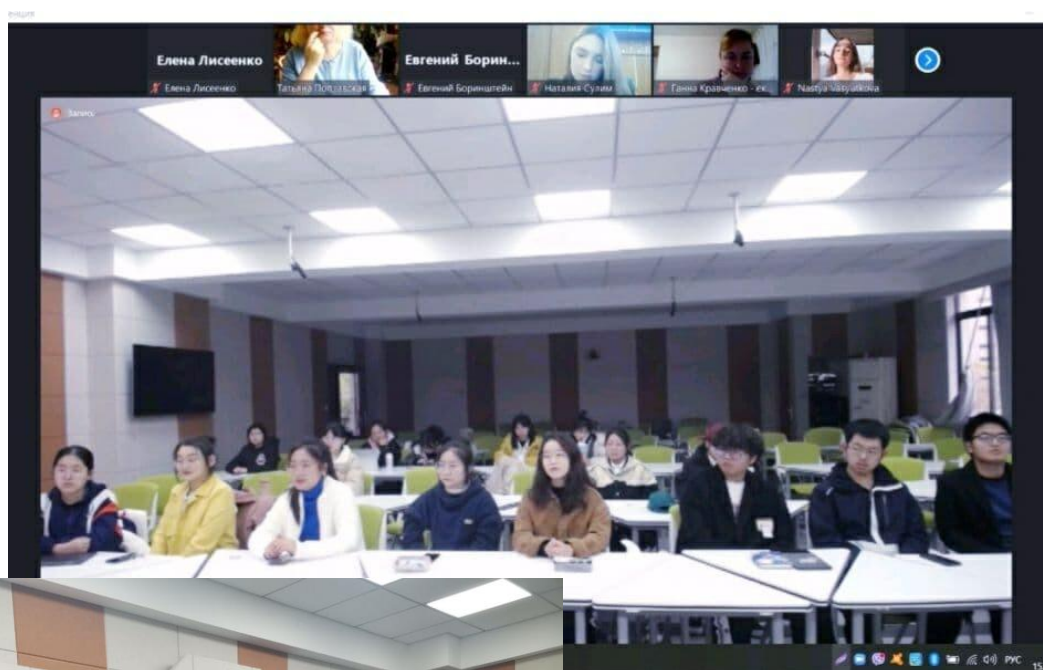

*IV Всеукраїнська науково-практична конференція з міжнародною участю
«Південноукраїнські наукові студії»*



МАТЕРІАЛИ ДОПОВІДЕЙ УЧАСНИКІВ КОНФЕРЕНЦІЇ

*Довгаль А. В., СВО Бакалавр
Полтавський державний аграрний університет
Науковий керівник: к.е.н., доцент кафедри бухгалтерського обліку
та економічного контролю Черненко К. В.*

КОМП'ЮТЕРИЗАЦІЯ ОБЛІКУ РОЗРАХУНКІВ З ОПЛАТИ ПРАЦІ

Велика кількість змін та нагромаджень як на законодавчому рівні, так і на підприємствах впливає на збільшення обсягів інформації, яку повинна обробляти система обліку.

В період сьогодення бухгалтеру недостатньо всього лише знань про бухгалтерський облік та фінансову звітність. Окрім цього, посадова особа «бухгалтер» має бути досить впевненим користувачем необхідних для роботи програмних продуктів, володіти іноземними мовами задля вдалого співробітництва з міжнародними компаніями, мати розуміння та хист до швидкого ознайомлення та розуміння із законодавчими актами та їх змінами. Саме тому комп'ютеризація – загально визнана система оброблення інформації в обліку, яка впливає на полегшення та швидкість роботи бухгалтерів.

Враховуючи те, що оплата праці займає, мабуть, одне з найвагоміших місць у процесі діяльності підприємства, можна сказати, що дана ланка є важливим компонентом у процесі автоматизації, а також вимагає оперативних та точних даних в таких проявах:

- витрати робочого часу,
- чисельність працівників,
- категорії працюючих,
- розмір заробітної плати,
- правильність проведення її нарахувань,
- своєчасність виплати сум заробітної плати, тощо.

Згідно із Законом України «Про оплату праці», заробітна плата – це сума винагороди, що розрахована у грошовому виразі та яку роботодавець виплачує працівнику відповідно до трудового договору [1].

Вибір програмного модуля, що буде використовуватись під час автоматизації обліку оплати праці, має залежність від вибраного програмного продукту, що застосовується на підприємства для автоматизації всього облікового процесу.

Серед найбільш поширених програмних продуктів для автоматизації бухгалтерського обліку розрахунків з працівниками за заробітною платою виділяють:

1. BAS Бухгалтерія – використовується для автоматизації як бухгалтерського, так і податкового обліку, підготовки регламентованої звітності на підприємствах, що здійснюють будь-який напрямок комерційної діяльності;

2. Zarplata 24 – online платформа, що використовується як калькулятор для розрахунку сум заробітної плати;

3. BookKeeper – програмний продукт, що дає змогу вести облік діяльності підприємства, складати та подавати звітність підприємств та фізичних осіб-підприємців на всіх системах оподаткування, а також для неприбуткових організацій;

4. Хепі-Бух – бухгалтерська програма, що може використовуватись підприємствами різних форм власності та містить низку типових конфігурацій;

5. Універсал – програмний бухгалтерський продукт, що містить різні варіації (Універсал 7 ERP, Універсал МВЕ, Універсал SBE, Advantage Database Server), що використовуються як для бухгалтерського, так і податкового обліку, для ведення кадрового обліку, нарахування та розрахунку заробітної плати при різних формах її нарахування;

6. УкрЗарплата – програма для нарахування заробітної плати підприємства та підприємця, де передбачена робота з декількома підприємствами з різними формами власності та системами оподаткування одночасно, містить повний пакет звітності;

7. АКЦЕНТ-БУХГАЛТЕРІЯ – універсальна автоматизована бухгалтерська програма для ведення бухгалтерського, управлінського та фінансового обліку на підприємствах;

8. 1С: Зарплата та управління персоналом – інструмент для реалізації кадрового обліку підприємства, а також автоматизації різноманітних служб підприємства.

Незважаючи на те, що важливість автоматизації обліку оплати праці є високою, вона все ж містить в собі такі проблеми:

1. Постійна зміна нормативно-правових актів, що стосуються порядку проведення нарахування та виплати заробітної плати.

2. Можливість різного трактування чинного законодавства.

3. Складність під час проведення розрахунку заробітної плати, утримань та нарахувань.

4. Розбіжності між періодами нарахувань та виплат винагороди, що залежить від особливостей роботи організацій.

5. Різниця в порядку утримань та нарахувань до фондів соціального страхування та до пенсійного фонду з різних видів виплат [2, с. 260].

Незважаючи на різноманіття програмних продуктів для ведення автоматизованого обліку на підприємствах, найпоширенішими є програмні продукти фірми 1С. Для обліку заробітної плати поширеною є, як було зазначено вище, «1С: Зарплата і управління персоналом». Дана програма дозволяє здійснювати такі операції:

- планування потреби у кадрах;
- забезпечення підприємства необхідним персоналом;
- управління атестацією та навчанням працівників;
- ефективне проведення планування зайнятості працівників;
- здійснення обліку та аналізу кадрового складу;
- проведення розрахунку заробітної плати працюючих;
- здійснення кадрового діловодства;
- управління проведеними грошовими розрахунками з працівниками, в тому числі депонування;
- розрахунок податків та внесків, згідно з чинним законодавством України;
- висвітлення сум нарахованої заробітної плати та утриманих податків з неї у складі витрат підприємства [3].

Підсумовуючи вище сказане, варто зазначити, що для проведення ефективного, повного, зручного та правильного автоматизованого обліку заробітної плати на підприємствах існує значне різноманіття спеціалізованого програмного забезпечення, що безперервно оновлюється, удосконалюється та розвивається. Проте для кращого введення автоматизації в роботу бухгалтерських служб підприємств, необхідно звернути увагу також і на кваліфікацію самих бухгалтерів.

Отже, комп'ютеризація обліку розрахунків з заробітної плати дасть змогу вирішити проблеми не лише удосконалення самого бухгалтерського обліку, а й покращення своєчасності здійснення закриття боргів перед персоналом, які пов'язані з оплатою праці.

Література:

1. Закон України «Про оплату праці» від 24.03.1995 р. №108/95-ВР. URL: <https://zakon.rada.gov.ua/laws/show/108/95-вр> (дата звернення 17.11.2021).
2. Клименко О.В. К 49 Інформаційні системи і технології в обліку. Навчальний посібник. – К.: Центр учбової літератури, 2008. – 320 с. URL: <https://www.twirpx.com/file/249290/grant/> (дата звернення 17.11.2021).
3. Крутова А. С. Облік праці та її оплати в інформаційній системі підприємства торгівлі. 2015. Вип. 2. С. 174-187. URL: http://www.irbis-nbuv.gov.ua/cgi-bin/irbis_nbuv/cgiirbis_64.exe?I21DBN=LINK&P21DBN=UJRN&Z21ID=&S21REF=10&S21CN R=20&S21STN=1&S21FMT=ASP_meta&C21COM=S&2_S21P03=FILE=&2_S21STR=ptmbo_2015_2_16 (дата звернення 17.11.2021).

Кривуля Ю. П.

*Харківський національний педагогічний університет імені Г. С. Сковороди
Науковий керівник: к.пед.н., доцент Зозуля К. В.*

**ДЕСКРИПТИВНО-ПОРІВНЯЛЬНИЙ АНАЛІЗ МЕТОДІВ ЕСТЕТИЧНОГО
ВИХОВАННЯ З ОГЛЯДУ ЇХ ВИКОРИСТАННЯ В ЕПОХУ ЗНАНЬ**

Естетичне виховання займає важливу частину навчання, оскільки закладає основні поняття та формує почуття прекрасного, процес формування якого розпочався ще до молодшої школи. Особливо це стає більш актуальним в епоху знань, коли в педагогіку приходять натхненні вчителя, які мають нові ідеї та бажання покращувати освітній процес, але освіта стає більш диференційованою, спрямована на виявлення особливих рис учня та за таких умов єдине естетичне почуття має бути базисом такої освіти. Для здійснення естетичного виховання вченими і педагогами були виявлені методи, які є раціональними при використанні у виховному процесі та дають позитивні результати. Методи використовуються у залежності від навчальних ситуацій і по-різному впливають на учня, тому не гарантують рівний результат. За умов сучасного світу, коли науково-технічний прогрес висуває підвищені вимоги до повноти всебічного розвитку особистості, яка полягає не тільки в розвитку інтелектуальних здібностей, але й у здатності до забезпечення психологічної стійкості в умовах підвищеної напруженості інтелектуальної праці, до стресостійкості, до продуктивної комунікації у творчих колективах, до формування і розвитку емоційного інтелекту, який забезпечує реалізацію інтелектуальних здібностей. Підвищення інтелектуального навантаження на представника сучасного суспільства проявляється звичайно ж й у процесі формування особистості в школі. Така ситуація певною мірою стає у протиріччі з завданнями естетичного виховання. Л. Г. Коваль [2], наприклад, відокремлює основними завданнями естетичного виховання вважає розуміння краси в навколишній дійсності, природі, трудовій діяльності, як у школі так і за її межами; елементарне тлумачення змісту творів мистецтва, емоційне сприймання різних видовищ тем, кінофільмів, вистав, концертів, архітектури, пам'яток культури, вияв пошанного і дбайливого ставлення до них; розвиток нахилів до художньої творчості (виразне читання, малювання, ліплення, аплікація) творчої фантазії, гумору; додержання елементів культури поведінки, прагнення до охайного вигляду, художнє оформлення класної кімнати; уявлення про негарні вчинки, розв'язність, прийняття неохайності й нечепурності у зовнішньому вигляді. Щоб розуміти які методи за яких ситуацій має стати у нагоді слід їх порівнювати. У табл. 1 наведено результати дескриптивного аналізу методів естетичного виховання, який було виконано за однаковим набором ознак, щоб забезпечити порівняльність цих методів.

*IV Всеукраїнська науково-практична конференція з міжнародною участю
«Південноукраїнські наукові студії»*

Таблиця 1

Дескриптивно-порівняльний аналіз методів естетичного виховання

Методи	<i>Склад дій</i>	<i>Спосіб урядкування</i>	<i>Ціль</i>	<i>Залучені у процес використання методу засоби</i>	<i>Залучені учасники</i>
Бесіда	Добір теми Пошук відповідного матеріалу Адаптація матеріалу під вік учнів Вичитування матеріалу Виклад матеріалу дітям Обговорення матеріалу	Як описано у складі дій.	Ознайомити дітей з новою інформацією, навчити дитину відповідати, розвинути мовлення.	Презентація, наочне приладдя.	Факультативно.
Розповідь	Добір теми Пошук відповідного матеріалу Адаптація матеріалу під вік учнів Вичитування матеріалу Виклад матеріалу дітям	Як описано у складі дій.	Вивчити нову інформацією.	Презентація, наочне приладдя.	Необов'язково.
Роз'яснення	Визначення в темі, що дітям не зрозуміло Виявлення адекватного визначення Адаптація визначення під вік учнів Виклад матеріалу	Як описано у складі дій.	Упевнитися, що діти засвоїли нову інформацію, закріпити її або уточнити нову інформацію.	Презентація, наочне приладдя.	Необов'язково.
Навіювання	Визначення того, що в темі діти засвоїли неправильно або чи мають вони невірне уявлення про тему Пошук адекватного визначення Бесіда з дитиною	Як описано у складі дій.	Упевнитися, що діти правильно засвоїли дану їм інформацію, коригування знань.	Презентація, наочне приладдя.	Необов'язково.
Дискусія	Вибір теми Вибір формату роботи: група учнів проти групи або учень проти учня Підготовка матеріалу та ролей Організаційний етап Проведення Проведення корективів у роботі учнів, доповнення інформації, якщо це буде потрібно	Деякі пункти можуть бути пропущені.	Розвиток мовлення учнів молодшого шкільного віку, розкриття теми з різних сторін.	Презентація, наочне приладдя.	Судді, оцінювачі, асистенти, помічники, батьки та інші.
Вправа	Вибір теми Підбір відповідного матеріалу, який враховував би вік і особливості учнів Проведення вправи	Як описано у складі дій.	Практичне закріплення нового або вивченого раніше матеріалу.	Презентація, наочне приладдя.	Факультативно.
Вимога	Продумати вимоги до учнів спочатку Оголосити список вимог у зрозумілій для дітей формі	Як описано у складі дій.	Налагодити робочу атмосферу у класі, привчити дітей до дисципліни.	Може бути презентація.	Не потрібні.

Продовження табл. 1

Методи	<i>Склад дії</i>	<i>Спосіб упорядкування</i>	<i>Ціль</i>	<i>Засоби</i>	<i>Залучені учасники</i>
Доручення	Продумати формулювання доручення Оголосити мотивацію Оголосити в зрозумілій для дітей формі саме доручення Подякувати або похвалити виконуючого	Як описано у складі дій.	Навчити дитину бути самостійною.	Не потрібні.	Не потрібні.
Виховуючи ситуації	Визначення того, що в темі діти засвоїли неправильно або чи мають вони невірне уявлення про тему Розробити з даної проблеми виховує ситуацію Уявити її у вигляді відеозапису або розіграти її разом з дітьми Перевірка засвоєного	Як описано у складі дій.	Упевнитися, що діти засвоїли нову інформацію, закріпити її або уточнити нову інформацію.	Презентація, наочне приладдя.	Факультативно.
Приклад	Визначення того, що в темі діти засвоїли неправильно або чи мають вони невірне уявлення про тему Пошук адекватного прикладу (людина, ситуація і так далі) Демонстрація прикладу Перевірка засвоєного	Як описано у складі дій.	Упевнитися, що діти засвоїли нову інформацію, закріпити її або уточнити нову інформацію.	Презентація, наочне приладдя.	Людина-приклад або група-приклад.
Заохочення	Продумати види заохочень Мотивація дитини за допомогою заохочення за виконання будь-якого завдання	Як описано у складі дій.	Мотивація учнів до вивчення нового матеріалу.	Може бути матеріальне заохочення.	Не потрібно.
Покарання	Підбір видів покарань заздалегідь Пояснення учневі за що він завинив Постановка покарання Перевірка засвоєння того, за що він був покараний, виправлення дитини	Як описано у складі дій.	Налагодити робочу атмосферу в класі, привчити дітей до дисципліни.	Невідомо.	Факультативно.
Змагання	Вибір теми Вибір формату роботи: це буде група учнів проти групи або учень проти учня Підготовка сценарію змагання Організаційний етап Проведення Проведення корективів в роботі учнів, доповнення інформації, якщо це буде потрібно	Деякі пункти можуть бути пропущені.	Розвиток практичних умінь учнів молодшого шкільного віку, розкриття теми з різних сторін, створення додаткової мотивації для освоєння матеріалу.	Презентація, наочне приладдя і так далі, спортивний інвентар.	Судді, оцінювачі, асистенти, помічники, батьки і так далі.

Окінчення табл. 1

Методи	Склад дій	Спосіб упорядкування	Ціль	Засоби	Залучені учасники
<i>Гра</i>	Вибір теми Підготовка матеріалу, підготовка ролей, якщо це того вимагає сценарій Організаційний етап Проведення Проведення корективів в роботі учнів, доповнення інформації, якщо це буде потрібно	Як описано у складі дій.	Розвиток практичних умінь учнів молодшого шкільного віку, створення додаткової мотивації для освоєння матеріалу в незвичайній формі.	Презентація, наочне приладдя і так далі, спортивний інвентар.	Асистенти, помічники, батьки і так далі, але не обов'язково.
<i>Громадська думка</i>	Визначення того, що в темі діти засвоїли неправильно або чи мають вони невірне уявлення про тему Пошук адекватного визначення Формування групи, яка так само буде присутній на виховній бесіді Бесіда з дитиною або з групою учнів	Як описано у складі дій.	Упевнитися, що діти правильно засвоїли дану їм інформацію, коригування знань.	Презентація, наочне приладдя.	Група, яка відповідає за громадську думку.

Представлені методи мають і схожі, і різні риси, але при цьому абсолютно усі є самостійними методами, які не можна абсолютно виключити з процесу естетичного виховання. Наприклад такі методи, як виховуючі ситуації і приклад, мають схожі риси: і там, і там йде демонстрація прикладу або ситуації відповідно, вони мають схожу мету і спрямовані на краще засвоєння дітьми матеріалу. Однак при цьому виховну ситуацію вчитель розробляє самостійно, яку може переказати, розіграти з учнями, а приклад може приймати різні форми: від однієї людини до відеозапису, в якій присутня група людей. Виховуючі ситуації можуть бути частиною прикладу, а може бути частиною і гри, і змагання, і приймати самостійний характер. Вправа, як метод, також може бути як самостійним, так і частиною інших методів, таких як гра, змагання, дискусія і так далі. Самостійним він стає, коли використовується для закріплення вивченого матеріалу після інших методів, таких як, наприклад, бесіда і роз'яснення.

У подальшому дослідженні маємо на меті розглянути можливість раціонального та гармонійного поєднання методів естетичного виховання та методів формування емоційного інтелекту, що стає актуальним завдання у епоху знань.

Література:

1. Блонский П.П. Задачи и методы народной школы. Москва, 1916. 80 с.
2. Коваль Л.Г. Виховання почуття прекрасного. К.: Радянська школа, 1983. 120 с.
3. Шацкий С.Т., Шацкая В.Н. Сохраним то, что есть в детях. Карапуз, Москва, 2011. 307 с.
4. Щукина Г.И. Вопросы методики воспитательной работы в школе: Сборник статей. Ленинград, 1964. 299 с.

Кулаков Є. В.

*Східноукраїнський національний університет імені Володимира Даля
Науковий керівник: к.е.н., доцент Кривуля П. В.*

ПОРІВНЯЛЬНИЙ АНАЛІЗ ІСНУЮЧИХ МЕТОДИК ПІДРАХУНКУ ІНТЕГРАЛЬНОГО ПОКАЗНИКА СЕРЕДНЬОЇ ЗАРОБІТНОЇ ПЛАТИ, ЇХНІ ПЕРЕВАГИ І НЕДОЛІКИ

Показник середньої заробітної плати є одним з найбільш затребуваним економічним інтегральним показником, який використовують усі сфери економіки (його соціально-економічне значення було розібрано в [2]). Він, як і всі інтегральні показники, доносить кінцевому користувачеві певну інформацію з вибірки значень, яка потім використовується користувачем надалі. У деяких країнах орієнтуються на такі інтегральні показники, як: прожитковий мінімум, загальні показники економіки чи рівень інфляції, в інших – на рівень цін та середню заробітну плату [1]. За час свого існування підрахунок заробітної плати еволюціонував і знайшов різні модифікації, що у свою чергу породило кілька методів його розрахунку. Метою розпочатого дослідження є порівняння, пошук переваг та недоліків у використовуваних методиках підрахунку показника середньої заробітної плати, шляхи їх перетину один з одним та розробка системи показників, яка б витримувала експертизу якості на засадах рефлексивної економічної семіотики, що викладено у [3-6] та які використано у дослідженні.

Першою та найпоширенішою моделлю підрахунку усередненої заробітної плати на пострадянському просторі є подача даних за допомогою середньої арифметичної вибірки, дана модель використовується в Україні і на сьогоднішній день. Його сутність полягає у простоті отримання значення з вибірки будь-якого розміру: державного, регіонального, підприємства.

Однак її проблематика полягає в тому, щоб виміряти усереднену заробітну плату або доходи населення чи підприємства практично завжди необхідно опустити точність та достовірність підсумкової інформації. Суть моделі полягає в тому, що вона може використовуватися, для отримання усередненої заробітної плати тільки в тому випадку, коли всі інтервали між показниками вибірки, яка відсортована в порядку зростання чи спадання, або рівні між собою, або різняться настільки незначно, що це можна проігнорувати. У більшості випадків, коли інтервали досить сильно різняться між собою, кінцеве значення втрачає свою функцію інформативності.

Для наочної демонстрації роботи моделі необхідно використати примітивний абстрактний приклад. Припустимо, що на певному підприємстві працює 5 осіб, двоє одержують заробітну плату рівну 1 тисячі доларів, третя особа – 3 тисячі доларів, четверта – 5 тисяч, п'ята – 100 тисяч. У цій вибірці зарплата останнього працівника тягтиме всю вибірку на себе, як результат, середня заробітна плата – 22 тисячі доларів. Очевидно, що отриманий результат доводить неефективність моделі, оскільки в даному прикладі 80% працівників отримують більш ніж у 4 рази менше за заявлену цифру середньої заробітної плати, а 40% отримують у 22 рази менше.

Ця модель досі використовується в багатьох країнах, у тому числі Держстатом України [8], що говорить про неефективний метод надання інформації населенню та самому уряду, оскільки цей показник використовується для розрахунків та прогнозування інших показників, у тому числі мінімальної заробітної плати, різних пільг та виплат населенню, тарифікації певних послуг, що надаються державними установами та ін. Як результат, цей показник зачіпає практично весь економічний простір держави, бо надає не повністю правильну інформацію, а значить і наслідки використання даної інформації можуть бути

критичними, оскільки використовують недостовірні розрахунки. Проте, варто зауважити, що офіційне використання даної моделі має кілька переваг, проте не статистичних, а політичних та інфляційно-регулюючих, що було розглянуто у [7]. Коли вибірка має надмірно сильну пайову перевагу у бік багатого населення, як у прикладі вище, уряд може це використовувати для штучного завищення показника середньої заробітної плати, який демонструється громадськості. Так, це може залучити населення інших країн до отримання громадянства або регулювати темпи інфляції, оскільки довіра до національної валюти зростатиме.

Наступною, найпоширенішою у країнах ЄС та Північної Америки моделлю є медіанна модель. Вона полягає в тому, що поділяє вибірку навпіл, показник, що стоїть між ними – медіана, і є середня заробітна плата. На відміну від середнього арифметичного, медіанна модель більш справедливо виражає середню заробітну плату, оскільки буквально вказує на значення, що знаходиться у середині вибірки і може ігнорувати недоліки середньоарифметичної моделі.

У медіанній моделі існує набагато менше проблем, ніж у попередньої, тому вона більш затребувана у розвинених економіках. Серед переваг можна виділити простоту підрахунку, в даній моделі необхідно просто відсортувати вибірку за зростанням або спаданням і вибрати те, що знаходиться посередині, якщо ж вибірка парна, то вибираються два числа і з них знаходиться середнє, тобто якщо вибірка складається з великої кількості чисел їх пайове значення не відіграє ролі в загальному результаті, а тільки сама кількість чисел у вибірці. Також перевагою є те, що медіанну модель важче використовувати для штучного завищення показника середньої заробітної плати, оскільки при збільшенні заробітної плати найбагатшого населення або працівників показник не зміниться. Недоліком моделі є те, що вона не враховує частоту повторюваних чисел у вибірці і, якщо вибірка перекошена в одну із сторін (майже у всіх країнах, інтервали між значеннями у вибірці переважають у бік багатих, ніж бідних), то це не йдеться до кінцевого показника і, відповідно, ігнорується, при наданні показником інформації користувачеві.

Якщо взяти за основу той самий приклад, що був використаний при розгляді попередньої моделі, то середня заробітна плата дорівнюватиме 3 тисячам доларів, оскільки це медіана вибірки. Це частково справедлива оцінка ситуації, оскільки 80% співробітників мають відхилення 0-2 тисячі доларів, співробітник, що залишився, отримує на 97 тисяч більше. Проте, лише 20% отримують заявлену цифру, що все одно не є ідеальним результатом.

Ще однією моделлю постає модальне рішення вибірки. Цю модель не застосовують як основний метод підрахунку, а лише іноді для порівняння з іншими середніми числами. На це існує низка причин, – наприклад, якщо застосовувати модальну зарплату аж до копійок, то показник не правдиво показуватиме інформацію через те, що у вибірці можуть з'явитися кілька частих індивідуальних випадків повторень, тоді як маса чисел буде далекою від цього показника, але не буде врахована в кінцевому показнику через сильний розкид значень. Щоб цього уникнути, модальну зарплату зазвичай рахують за тисячами грошових одиниць, відкидаючи все, що менше. Однак це означає, що кінцевий результат не враховує всю інформацію з вибірки.

Також, модальна заробітна плата найчастіше менша за середньоарифметичну та медіанну, оскільки саме у низькооплачуваних працівників найчастіше повторюється показник заробітної плати і тому вони «тягнуть» вибірку вниз, що змушує засумніватися в правдивості показника, як середнього для вибірки. На тому ж абстрактному прикладі, що було використано у попередніх двох прикладах, модальна зарплата складе всього 1 тисячу доларів, та таку зарплату отримують 40% населення, але населення, що залишилося, отримує як мінімум у 3 рази більше.

Іноді, у статистиці використовуються децилі, які поділяють вибірку на 10 рівних частин, при цьому відкидаються верхній і нижній децилі, щоб виключити вплив надто великих чи надто низьких чисел на результат, а вже після, з вибірки, що вийшла, вважають необхідний показник. Підрахунок заробітної плати при такому методі нараховується поверх отриманої вибірки, однак, варто зауважити, що медіанна заробітна плата при цьому залишається тим самим показником. Порівняння усіх методів підрахунку середньої заробітної плати наведено у табл. 1.

Таблиця 1

Порівняння існуючих методів підрахунку середньої заробітної плати

Метод розрахунку	Переваги	Недоліки
Середньо-арифметичний	простота підрахунку; поширене використання схожого методу у різних сферах діяльності.	сильно залежний від інтервалів значень вибірки; найчастіше використовується як штучне завищення показника; показник може бути «перетягнутий» в одну із сторін.
Медіанний	найбільш проста методика підрахунку – значення посередині вибірки; рівно половина отримує більш за цього показника, рівно половина – менш; при використанні децильного методу результат не змінюється; важко використовувати для штучного завищення вибірки.	методика враховує бере до уваги тільки кількість значень, а не їх значення; не враховує «перетягнутість» вибірки; не враховує частоту повторюваних чисел.
Модальний	практично неможливе штучне завищення показника; враховує частоту повторів значень.	у великих вибірках дуже складно рахувати без допомоги комп'ютера; може виникнути мультимодальна ситуація; проблема при розрахунках до дрібних значень; у наступному звітному періоді мода може кардинально зміниться.
Децильний	модифікація вибірки для використання коїться з іншими методами; відрізає найбільш радикальні значення, які можуть «перетягувати» вибірку.	відсутність граничних даних у вибірці робить її трохи іншим набором значень; ускладнення загального розрахунку; може призвести до викривлення результату.

З проведеного аналізу можна дійти висновку про недосконалість існуючих методів підрахунку середньої зарплати населення. Кожен метод несе в собі певну мету отримання кінцевого результату, який відрізняється від інших.. Існуючі методики надають певну інформацію кінцевому користувачеві, однак їх алгоритм розрахунку не зовсім підходить під визначення показника, який може видати інформацію про справді усереднену заробітну

плату населення певного кластера вибірки, супроводжуючи розрахунок зі своїми перевагами та недоліками. Пошук оптимального рішення для інтегрального показника середньої заробітної плати населення є темою для майбутніх досліджень у цьому напрямку.

Література:

1. Єсінова Н.І. Аспекти державного регулювання заробітної плати / Н.І. Єсінова // Економічна стратегія і перспективи розвитку сфери торгівлі та послуг: зб. наук. пр. / відпов. ред. В.А. Гросул. – Харків: ХДУХТ, 2021. – Вип. 1 (33). – С. 63-69.
2. Кривуля П. В. Купівельна платоспроможність у системі показників сфери обміну та у оцінюванні стану регіональних економік / П. В. Кривуля, Є. В. Кулаков // Підприємництво і торгівля: тенденції розвитку : матеріали IV Міжн. наук.-практ. конф. 20-21 травня 2021 р. – Одеса: Держ. ун-т «Одеська політехніка», 2021. – С. 227-229.
3. Кривуля П. В. Показатели качества информационного обеспечения принятия решений как коммуникации / П. В. Кривуля, М. В. Дорошко // Вісник Східноукраїнського національного університету ім. В. Даля. — 2008. — № 4 (122). — С. 107-115.
4. Кривуля П. В. Родовая категория видового разнообразия систем показателей / П. В. Кривуля // Економіка. Менеджмент. Підприємництво. Зб. наук. праць Східноукраїнського національного університету імені Володимира Даля. Вип. 19 (II). – Луганськ: СНУ ім. В. Даля, 2008. – С. 52-81.
5. Кривуля П. В. Система показателей оценки капитализации: достоверность альтернативных порядков информационной свёртки / П. В. Кривуля, М. В. Дорошко // Економіка. Менеджмент. Підприємництво. Зб. наук. праць Східноукр. нац. ун-ту ім. Володимира Даля. Вип. 18 (II). – Луганськ: СНУ ім. В. Даля, 2007. – С. 70-85.
6. Кривуля, П. В. Рефлексивная экономическая семиотика: система показателей ситуационной диагностики управления предприятием : монографія / П. В. Кривуля. – Луганськ: Вид-во «Віртуальна реальність», 2013. – 562 с.
7. Кулаков Є. В. Проблеми використання у оцінюванні стану національної економіки інтегральних показників як джерела кінцевої інформації: недосконалості і відмінності від інших країн / Є. В. Кулаков // Проблеми розвитку циркулярної економіки : тези доповідей II Міжнародної студентської наук.-практ. конф. до 50-річчя кафедри економіки під-приємства та інвестицій. 20–21 травня 2021 року, м. Львів, 20-21 травня 2021 р. / М-во освіти і науки України, Нац. ун-т «Львівська політехніка». – Львів: Видавництво Львівської політехніки, 2021. – С. 35-36.
8. Ринок праці: заробітна плата. [Електронний ресурс] – Режим доступу: <http://www.ukrstat.gov.ua/imf/meta/Zarpl.html>

Невідома К. О.

*Східноукраїнський національний університет імені Володимира Даля
Науковий керівник: к.е.н., доцент **Кривуля П.В.***

ПАРНЕ ПОРІВНЯННЯ КОРИСНОСТІ ХАРАКТЕРИСТИК УМОВ ВИЗНАЧЕННЯ ПРІОРИТЕТУ ТЕОРЕТИЧНИХ НАПРЯМКІВ ЕКОНОМІЧНИХ ДОСЛІДЖЕНЬ ДЛЯ РІЗНИХ ГРУП ЕКОНОМІЧНИХ АКТОРІВ

Метою дослідження є обґрунтування спроможності та доцільності використання методу парних порівнянь у визначеності рівню корисності характеристик теоретичних напрямків для різних економічних акторів. Метод парних порівнянь у версії, що використовує шкалу Сааті, отримав поширення завдяки роботам про метод аналізу ієрархій

[10, 11]. За положеннями цього методу таку проблему, як корисність характеристик умов визначення параметра теоретичних напрямків можна розбити на частини та розглядати окремо, саме як рівні побудови ієрархії. Для порівняльного аналізу у межах рівня ієрархії за відношенням до рівня вище саме й використовують метод парних порівнянь, у якому елементи завдання порівнюються попарно по відношенню до їхньої загальної характеристики. Коло вирішуваних методом завдань дуже широке, але є підходи до вирішення завдань, які становляться до відносної значущості з кваліфікаційських позицій (як, наприклад, у роботах [6-9]), а є підходи ординалістські (як, наприклад, у [1, 5]). У випадку цього дослідження вважаємо, що використання методу з ординалістських позицій позбавить тих недоліків методу, які визначено у роботах [2-4].

У табл. 1-4 надано експертні оцінки парних порівнянь за ознакою корисності акторам-інтересантам характеристик умов визначення пріоритету теоретичних напрямків економічних досліджень. У таблицях використано таку нумерацію: {1} – актуальність досліджень за конкретним предметним науковим напрямом; {2} – фактичний ступінь теоретичного опрацювання досліджень за конкретним науковим напрямом; {3} – спрямованість на впровадження положень конкретного предметного наукового напрямку; {4} – спрямованість на формування громадського економічного мислення; X – характеристики визначення параметра теоретичних напрямків економічних досліджень. Надані експертні оцінки ступеню значущості використання напрямків економічних досліджень виставлено за шкалою Сааті: основні (1, 3, 5, 7, 9), допоміжні (2, 4, ...), та зворотні значення ($\frac{1}{2}$, $\frac{1}{3}$, $\frac{1}{4}$, ...).

Крім того, вважаємо, що кожний актор-інтересант має власне ставлення до значущості напрямків економічних досліджень, бо використовує так чи інакше ці напрямки у своїй роботі або житті, тому таке оцінювання може узагальнювати міркування багатьох експертів.

Таблиця 1

Парне порівняння корисності характеристик умов визначення пріоритету теоретичних напрямків економічних досліджень для науковців та прикладними дослідниками

X	{1}	{2}	{3}	{4}	Серед. геометр.	Власн. вектор
{1}	1	4	1/3	4	1,519291311	0,285592341
{2}	1/4	1	1/5	1/3	0,359304112	0,067541032
{3}	3	5	1	4	2,783157684	0,523170581
{4}	1/4	3	1/4	1	0,658037006	0,123696047
					5,319790113	1

Таблиця 3

Парне порівняння корисності характеристик умов визначення пріоритету теоретичних напрямків економічних досліджень для представників владних структур

X	{1}	{2}	{3}	{4}	Серед. геометр.	Власн. вектор
{1}	1	1/4	4	3	0,668740305	0,120225015
{2}	4	1	4	4	3,16227766	0,568508997
{3}	1/4	1/4	1	1/3	0,339808849	0,061090267
{4}	1/3	1/4	3	1	1,391578842	0,25017572
					5,562405656	1

Таблиця 2

Парне порівняння корисності характеристик умов визначення пріоритету теоретичних напрямків економічних досліджень для представників бізнесу

X	{1}	{2}	{3}	{4}	Серед. геометр.	Власн. вектор
{1}	1	1/4	4	3	1,316074013	0,251566001
{2}	4	1	4	4	2,828427125	0,54065052
{3}	1/4	1/4	1	1/3	0,379917843	0,072620849
{4}	1/3	1/4	3	1	0,707106781	0,13516263
					5,231525762	1

Таблиця 4

Парне порівняння корисності характеристик умов визначення пріоритету теоретичних напрямків економічних досліджень для громадських організацій

X	{1}	{2}	{3}	{4}	Серед. геометр.	Власн. вектор
{1}	1	1/4	4	3	1,428720215	0,248704585
{2}	4	1	4	4	0,299069756	0,052060592
{3}	1/4	1/4	1	1/3	0,707106781	0,123089669
{4}	1/3	1/4	3	1	3,30975092	0,576145154
					5,744647672	1

За виконаною обробкою експертних парних порівнянь можна дійти таких висновків щодо характеристик оцінювання напрямків економічних досліджень.

Щодо оцінок відносних пріоритетів, що надано для групи науковців, то можна сміливо зазначити, що саме актуальність на впровадження положень конкретного предметного наукового аналізу є найкориснішою характеристикою теоретичних напрямків. У свою чергу для представників бізнесу більш корисним буде актуальність на фактичний ступінь опрацювання наукових напрямків, оскільки це все має характер стабільності та можливості реалізовувати у житті наукові набутки. Для владних структур корисніші характеристики фактичного ступеню опрацювання досліджень та спрямованість на формування громадського економічного мислення. Спрямованість на формування громадського економічного мислення є самим корисним також і для громадських організацій, а наступними за пріоритетом йдуть актуальність та спрямованість на впровадження положень.

Наступним кроком дослідження буде встановлення пріоритетів між конкретними напрямками економічних досліджень.

Література:

1. Буракова Е. В. Общая модель составления программ повышения репутации предприятия и порядок выявления детерминант для частных моделей / Е. В. Буракова, П. В. Кривуля // Экономика. Менеджмент. Підприємництво. Зб. наук. праць Східноукраїнського національного університету імені Володимира Даля. Вип. 19 (II). – Луганськ: СХУ ім. В. Даля, 2008. – С. 92-106.
2. Кобцева Д. А. Експериментальне оцінювання методом бутстреп-аналізу впливу розміру матриці парних порівнянь на рівень узгодженості оцінок відносної значущості цілей

- надскладних програм та проектів. Наукові вісті Далівського університету. 2020. № 18. DOI: 10.33216/2222-3428-2020-18-5
3. Кобцева Д. А., Кривуля П. В. Використання бутстреп-методу для оцінювання впевненості у результатах оцінювання відносної значущості за шкалою Саати. Південноукраїнські наукові студії : матеріали всеукр. наук.-практ. конф. студентів та молодих вчених. 19 груд. 2019 р., м. Одеса / Наук. ред.: О. Б. Пегінова. Одеса: ПНПУ ім. К. Д. Ушинського, 2020. С. 28-31.
4. Кривуля П. В. Кобцева Д. А. Когнітивні ризики у оцінюванні відносної значущості складових комплексу цілей мегапроектів: абераційний ризик інтуїтивних переваг та консолідаційно-наведений ризик довільних порядків згортки [Електронний ресурс] / П. В. Кривуля, // Наукові Вісті Далівського університету. 2019. № 17. DOI: 10.33216/2222-3428-2019-17-12.
5. Кривуля П. В. О синтезе методов анализа иерархий и фаззи-вычислений в целях развития ситуационной диагностики. Економіка. Менеджмент. Підприємництво. Зб. наук. праць Східноукраїнського національного університету імені Володимира Даля. Вип. 16 (II). Луганськ: СНУ ім. В. Даля, 2006. С. 181-195.
6. Кривуля П. В. Метод поприоритетных расходов – частная реализация общего метода лимитирования риска. Модернізація фінансово-кредитної системи: досвід та перспективи : Матеріали II-ї Міжн. наук.-практ. інтернет-конф. 27-29 квітня 2015 р. Северодонецьк: СНУ ім. В. Даля, 2015. С. 150-154.
7. Кривуля П. В., Ягодкіна О. В. Выявление и обзор возможных методов формирования целевой структуры использования денежных средств. Вісник Східноукраїнського національного університету імені Володимира Даля. 2005. №2(84). С. 116-123.
8. Кривуля П. В., Ягодкіна О. В. Методы сопоставления функциональности и стоимости элементов целевой структуры финансирования. Теоретичні та прикладні питання економіки. Зб. наук. праць Інституту конкурентного суспільства Київського національного університету імені Тараса Шевченка. Вип. 7. К.: ВПЦ „Київський університет”, 2005. С. 202-209.
9. Кривуля П. В., Ягодкіна О. В. Формирование целевой структуры использования денежных средств предприятия. Економіка. Менеджмент. Підприємництво. Зб. наук. праць Східноукраїнського національного університету імені Володимира Даля. Вип. 13. Ч.1. Луганськ: СНУ ім. В. Даля, 2005. С. 91-103.
10. Саати Т., Кернс К. Аналитическое планирование. Организация систем. М.: Радио и связь. 1991. 224 с.
11. Саати Т. Принятие решений. Метод анализа иерархий / Пер. с англ. Р. Г. Вачнадзе. М.: Радио и Связь, 1993. 278 с.

Сафонова К. Я., Кривуля П. В.

Східноукраїнський національний університет імені Володимира Даля

ФАЗЗИ-НЕВИЗНАЧЕНІСТЬ У СТРУКТУРІ ПРАМІДИ КОМУНІКАЦІЙНИХ РИЗИКІВ

Як показано у попередній роботі [8] існує декілька рівнів розмивання змісту інформаційного коду, що використовується в комунікації, які складають інтерпретації самої категорії, інтерпретація її виміру певною системою показників, та інтерпретації діапазонів кількісних значень, які ідентифікують як належні до певних нечітких термів лінгвістичних змінних. Таку концепцію висунуто у розвиток концепції конвенційності внутрішніх організаційних комунікацій [5] у рамках дослідження комунікаційних хиб [4, 6] та комунікаційних ризиків та їхньої діагностики на засадах ситуаційної та системної

діагностики [1-3, 7]. Але слід розвинути цю концепцію, продемонструвавши її на одній з категорій, яка належить предметному полю дослідження. У цій доповіді будуть розглянуті лише третій ярус піраміди комунікаційних ризиків.

Згідно до запропонованої концепції піраміди комунікаційних ризиків відбувається перекручення інформації на таких рівнях розуміння. По-перше, під час комунікації суб'єкти управлінського апарату можуть користуватися омонімічними, квазіомонімічними, полуомонімічними та власними (лексікодовими) інтерпретаційними конструкціями. По-друге, якщо явище представлене показниками та підлягає виміру, то парадигма цього вимірювання та оцінювання може відрізнитися, використовуватися різними спеціалістами на їхній власний розсуд. По-третє, якщо ці виміри використовуватимуться в рамках якісного аналізу, то таке неспівпадіння може викликати індивідуальну нечітку інтерпретацію діапазонів пропонованих значень, що також інколи називають фаззі (запропоновано Л. Заде, викладено, наприклад, у [11]). У попередніх дослідженнях найбільшої уваги було приділено саме першим двом ярусам піраміди комунікаційних ризиків (наприклад, у [8-10]), але рівень фаззі-невизначеності виглядає актуальним саме через свою недооціненість як джерела комунікаційних ризиків.

Розглянемо приклад з виникненням комунікаційних чинників ризику у разі використання терміну «ризик» та його оцінок. «Ризик» має певні тлумачення та виміри, з одного боку – це певна діяльність, яка спрямована на позитивний результат, але спирається на рішення, яке прийнято на вдачу; з іншого боку – це рівень ризику, який є свого роду вимірником тієї дії на вдачу. Також ризиком можуть називати ті фактори ризику (несприятливі фактори), які роблять дію невпевненою, та об'єкт дії факторів ризику (наприклад, майно або вартість, що під дією несприятливого фактору можуть зазнати шкоди). Ці різні тлумачення характеризують перший рівень, понятійний. На другому рівні можуть розумітися дві різні парадигми виміру рівня ризику: по-перше ймовірність недосагнення планованого результату, а по-друге рівень можливих відхилень від прогнозованого результату. Обидві парадигми оцінювання в своїй математичній складовій мають спільні основи, але рівень ризику та шляхи його визначення значно різняться. Тепер розглянемо лінгвістичну змінну «ризик» (маючи на увазі рівень ризику як означення) достатньо довільну, щоб показати склад нечітких змінних (термів) для обох парадигм на одній схемі: маємо 5 можливих термів, що його характеризують (рис. 1).



Рис. 1. Нечіткі терми лінгвістичної змінної «Ризик»: модель зображення впевненості у приналежності до терму за шкалою ризику, або ймовірності (P), або середньоквадратичного відхилення (σ)

Будь-який суб'єкт управлінської служби, користуючись даними термами, має можливість скласти універсальну шкалу впевненості в нечіткому визначенні рівнів ризику

від 0 до 1, наділяючи її власними характеристичними функціями, які вказують на те, що ризик є прийнятним, припустимим, компенсованим, критичним чи катастрофічним. Для планової моделі дану шкалу можна представити так: ось абсцис – ймовірність (P) досягнення планового параметру, ось ординат – впевненість від 0 до 1 у приналежності до конкретного терму (рис. 1, P). Для прогнозної моделі ось абсцис – це середньоквадратичне відхилення від математичного очікування (σ), а ось ординат теж впевненість від 0 до 1 у приналежності до терму (рис. 1, σ). Побудуємо такі системи окремо для обох парадигм, та окремо для трьох довільних суб'єктів управлінської служби, – отримаємо шість конкретних систем термів (рис. 2).

Системи характеристичних функцій нечітких термів на основі планової та прогнозної моделей вимірювання ризику суб'єкта №1

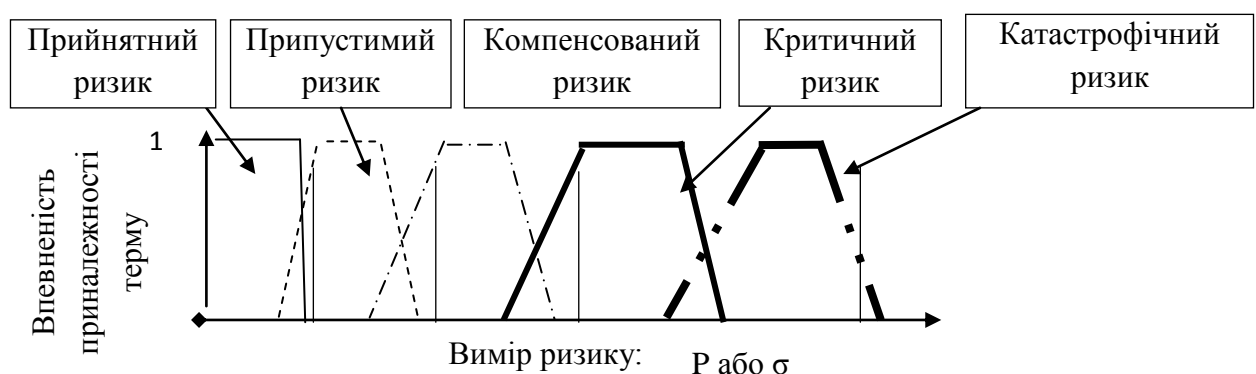
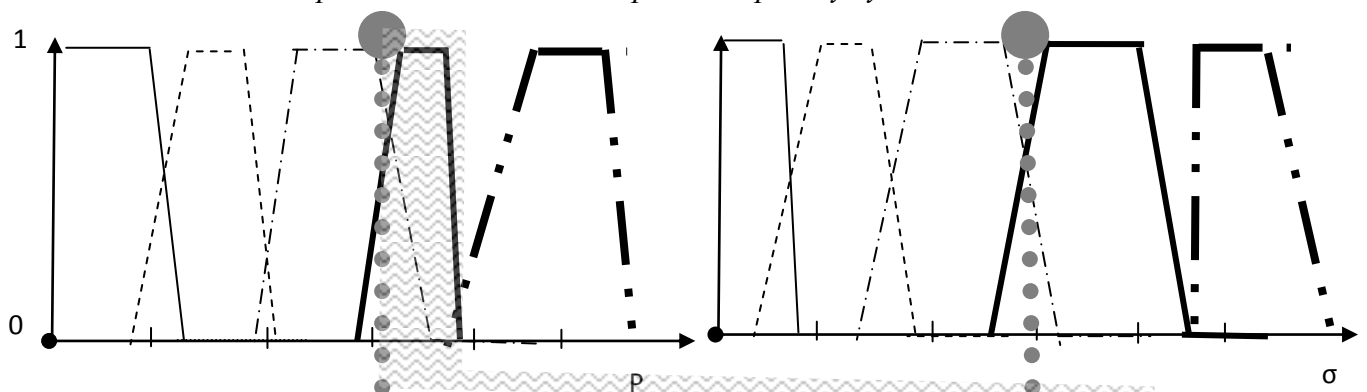

Системи характеристичних функцій нечітких термів на основі планової та прогнозної моделей вимірювання ризику суб'єкта №2

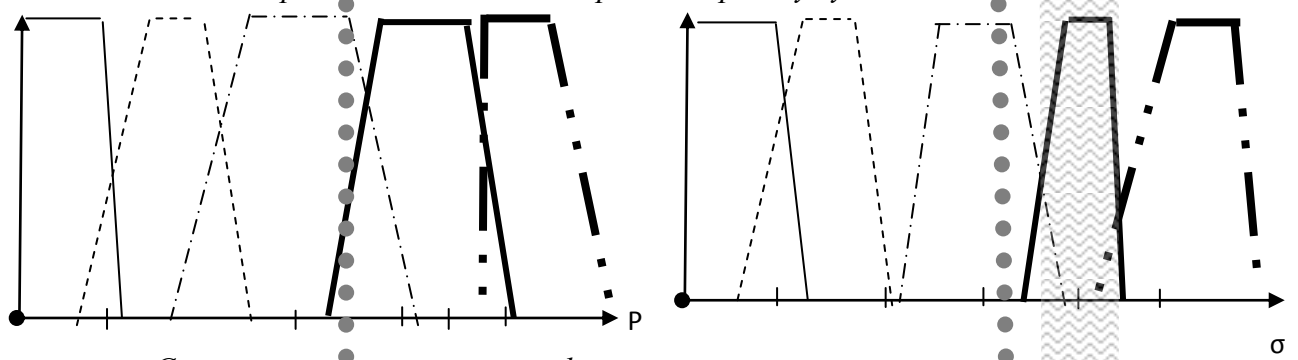

Системи характеристичних функцій нечітких термів на основі планової та прогнозної моделей вимірювання ризику суб'єкта №3



Рис. 2. Системи характеристичних функцій нечітких термів на основі планової та прогнозної моделей вимірювання ризику трьох комунікаційно пов'язаних агентів управлінської команди

Різні управлінські служби, які мають знання про обидві моделі вимірювання рівня ризику та користуються для означення цього рівня спільними нечіткими змінними (прийнятний, компенсований, критичний, катастрофічний) можуть отримати різні результати аналітичної роботи, як через специфіку свого методичного забезпечення та інших об'єктивних та когнітивних чинників, так і через пов'язані із прийняттям рішення комунікаційно-наведеними ризиками та законами сприйняття комунікантом отриманих від іншого відомостей. Наприклад, для одного суб'єкта може бути актуальною прогнозна модель, а для другого – планова, тоді вже на етапі початкової комунікації, вони будуть розмовляти про вимірювання одного показника (рівня ризику), але різними способами. Якщо мова буде йти про кількісний вимір, то непорозуміння швидко виявить себе та проблему у кодуванні буде усунено. Але якщо мова буде йти вже на рівні лінгвістичної змінної, то різниця у посилках оцінювання може зоставатися прихованою. Крім того, проте навіть якщо управлінці домовляться про конкретну модель вимірювання рівня ризику, характеристичні функції, якими вони наділятимуть цей ризик, все одно можуть відрізнятись. Наприклад, агенти мають базовий вимір (вертикальні лінії), але ідентифікують його різними термами, передаючи дані у термах. Або ще гірше: терми декодуються і знову кодуються (з можливою помилкою у парадигмі для однієї з ланок комунікації – це показано ломаною лінією, ширина якої дорівнює діапазону значень термів у різних суб'єктів). Як можна побачити на рисунках, кожен з акторів, маючи один і той самий обсяг інформації та спільну мету, має своє суб'єктивне уявлення інтерпретуючи набір інформаційних даних, а для результативної комунікації необхідно переконатися в однаковому сприйнятті значень термінів, що використовуються.

Даний приклад стосується лише застосування якісного аналізу під час прийняття рішень, бо виявити розбіжності в суб'єктивних судженнях окремих учасників, які до того ж користуються нечіткими термами лінгвістичної змінної, значно складніше, ніж побачити це в кількісних показниках. Знакові системи не є тотожними до розумових, якщо на обсяг значень введені регламенти, то розуміння один одного є більш визначеним, а якщо ці регламенти відсутні, воно є довільним, тому у ланцюгу акторів, що забезпечують інформацією особу, яка приймає рішення, можуть виникати комунікаційно-наведені хиби.

Література:

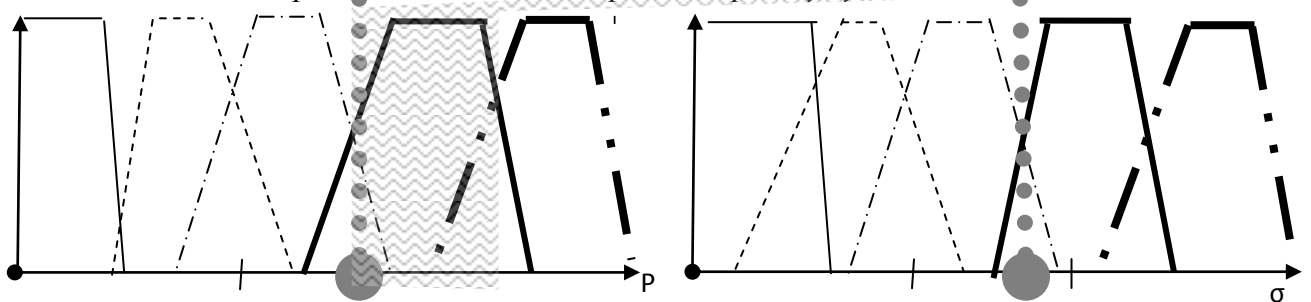
1. Дорошко М. В. Системна діагностика економічної безпеки процесу прийняття інвестиційних рішень на підприємстві. Вісник СХУ ім. В. Даля. 2013. № 10 (199), Ч. 1. С. 94-98.
2. Дорошко М. В. Ситуаційне діагностування економічної безпеки процесу прийняття інвестиційних рішень на підприємстві. Вісник СХУ ім. В. Даля. 2013. № 17 (206), Ч. 1. С. 53-58.
3. Дорошко М. В. Вплив розвантаження комунікацій на економічну безпеку процесу прийняття інвестиційних рішень. Вісник СХУ ім. В. Даля. 2013. № 1 (190), Ч. 1. С. 40-44.
4. Дорошко М. В. Комунікаційні хиби при консолідації інформації у проектних командах : монографія / М. В. Дорошко, П. В. Кривуля. Луганськ: Вид-во ЛДАКМ, 2014. 196 с.
5. Кривуля П. В., Дорошко М. В. Конвенции внутриорганизационных коммуникантов как условие информационного обеспечения принятия управленческих решений. Проблемы экономического и правового обеспечения менеджмента хозяйствующих субъектов. Донецк: ДонНТУ, 2008. С. 169-176.
6. Кривуля П. В., Дорошко М. В. Показатели качества информационного обеспечения принятия решений как коммуникации. Вісник СХУ ім. В. Даля. 2008. № 4 (122). С. 107-115.
7. Кривуля П. В. О синтезе методов анализа иерархий и фаззи-вычислений в целях развития ситуационной диагностики. Економіка. Менеджмент. Підприємництво. 2006. В.16 (II). С. 181-195.

8. Кривуля П. В., Сафонова К. Я. Ієрархія рівнів комунікаційної невизначеності як чиннику зниження комунікаційного потенціалу управлінської команди (на прикладі ситуацій вимірювання ризику). Інформаційно-аналітичне забезпечення управління фінансово-економічною безпекою держави, регіону, суб'єктів господарювання в умовах COVID-19: матеріали X Міжнар. наук.-практ. конф. Харків: ХНУМГ ім. О. М. Бекетова, 2021. С. 138-142.
9. Сафонова К. Я., Кривуля П. В. Обґрунтування пропозиції та завдання верифікації гіпотези профілю належної конотації термінів та терміноелементів. Південноукраїнські наукові студії : матеріали всеукр. наук.-практ. конф. студентів та молодих вчених. 19 груд. 2019 р. Одеса: ПНПУ ім. К. Д. Ушинського, 2020. С. 47-49.
10. Сафонова К. Я., Кривуля П. В. Пропозиція методу «ПУНКТ» і верифікація експертизи фонетичної якості термінів з використанням профілю належної конотації на прикладах з економічної термінології. Вісник Східноукраїнського національного університету імені Володимира Даля. 2020. № 2 (258). С. 68-81. DOI: 10.33216/1998-7927-2020-258-2-68-81.
11. Zadaeh L. A.. Fuzzy Sets, Information and kontrol. 1965. 8. P. 338–353.

Старокожева А. С., Кривуля П.В.

Східноукраїнський національний університет імені Володимира Даля

ЧОТИРИ ПРАВИЛА ВИБОРУ З БІНАРНИМИ ОЦІНКАМИ, ЩО ВРАХОВУЮТЬ ПОРІВНЯЛЬНУ ПРИВАБЛИВІСТЬ ОКРЕМИХ ЕФЕКТІВ

Існуюче різноманіття правил вибору показує невирішеність завдання вибору за умов невизначеності та можливість пошуку нових рішень у цій галузі. Як правило, прийняття рішення — це процес вибору одного з кількох варіантів і його реалізації, а різні методи, що базуються на різній інформації, відрізняються один від одного процесом та результатами цього вибору, та мають як сильні, так і слабкі сторони з огляду на специфіку різних проблемних ситуацій та різних типів осіб, що приймають рішення (ОПР), про що вказано у літературі з теорії прийняття рішень (наприклад, у [1, 6]), але ОПР не можуть позбавитись суб'єктивності (про що доведено у [3, 8, 9]). Тому завдяки поєднанню відповідних прийомів у теорії прийняття рішень та фактичного досвіду прийняття рішень окремих ОПР з'являється можливість покращити прийняття рішень на основі формалізованого збалансованого підходу до питань економіки і управління, зокрема на основі впровадження нових показників (що показано у [2, 5]). Особливістю саме економічних рішень є потреба у використанні концепції альтернативних затрат (вартості втрачених можливостей), що як показано у [4] підвищує роль правила Севіджу. Для всього комплексу таких правил вибору слід ввести окрему назву, — так, як це зроблено для критеріїв колективних рішень, про які мова йде у [7], бо там порядки колективного добробуту можуть бути визначені за функціями колективного добробуту та за функціями колективного вибору: критерій за правилом Севіджу би відносився до функцій колективного вибору, а усі інші базові критерії вибору — навпаки, до функцій колективного добробуту (такі назви для прийняття рішень за платіжними матрицями стратегічних ігор недоречні, звісно, але сама сутність згорток така ж сама, тому виокремлювати клас критеріїв прийняття рішень, які до розрахунку інтегрального показника для різних альтернатив дії виконують порівняння між векторами результатів або ефектів альтернатив дії, від критеріїв прийняття рішень, які виконують розрахунок інтегрального показника суто за власними значеннями вектора результатів або ефектів, — це доречно). На таких засадах використання середнього значення платіжної матриці розглянемо декілька подібних за характером дій (але не результативною рекомендацією) правил вибору. У

пропонованому ряді правил розвинемо цей напрям формування правил вибору, до якого з базисних поки що належить лише правило Севіджа (звісно у окремих дослідженнях, без поширення у ряді базисних правил, можуть зустрічатися також інші правила, які слід віднести до цього класу правил вибору).

Розглянемо ряд правил, що використовують перехід до матриць з бінарною оцінкою ефектів: 1 – позитивна оцінка, 0 – негативна. Для цього вводимо коефіцієнт **k**, який розраховується як сума всіх стратегій у платіжній матриці, що поділена на їхню кількість. Такий коефіцієнт слугуватиме альтернативним замінником першого етапу правила Севіджа, яке використовує порівняння векторів ефектів, що відповідають окремим альтернативам дії, між собою. Смісл порівняння дещо інший, оскільки за Севіджем порівняння відбувається суто для певної умови дії, а пропонований коефіцієнт стає загальною «ватерлінією» для всіх значень платіжної матриці.

Правило перше. Розраховане значення **k** порівнюємо з кожним значенням у матриці. Якщо число менше коефіцієнта, то воно замінюється на 0, а якщо більше, то – на 1. Потім знаходимо суму значень (як за правилом Лапласа) і вибираємо максимальне число для матриці призив або мінімальне для матриці штрафів.

Розглянемо на прикладі:

4	7	9	1
2	8	0	-1
3	1	5	0
6	-4	8	2

Послідовність дій:

1. Знаходимо рівень середнього значення платіжної матриці **k**:

$$k = (4+7+9+1+2+8+0-1+3+1+5+0+6-4+8+2)/16 = 3,19$$

2. Порівнюємо **k** з кожним числом у матриці (якщо **k** > число матриці, то число змінюється на 1; якщо **k** < число матриці, то число змінюється на 0).

1	1	1	0
0	1	0	0
0	0	1	0
1	0	1	0

3. Знаходимо суму альтернатив дій у кожному рядку: $1+1+1+0 = 3$; $0+1+0+0 = 1$; $0+0+1+1 = 1$; $1+0+1+0 = 2$.

4. Потім вибираємо максимальне число для матриці призив або мінімальне для матриці штрафів.

Можна зробити висновок, що для матриці призив найкраще значення – це перше (воно співпадає з рішенням за Лапласом та рішенням за Севіджем, але не співпадає з рішенням за Вальдом), а для матриці штрафів – друге і третє (співпадає з Лапласом, але лише частково співпадає Севіджем, за яким найкраща альтернатива третя).

Оскільки платіжну матрицю позбавлено диференціації значень ефектів, то може виникати невизначеність через наявність у векторі значень критерію (значень згортки, або інтегрального показника) еквівалентних чисел, тобто сума чисел може збігатися. Тому слід ускладнювати комплекс базових припущень побудови інтегрального показника, зокрема необхідно врахувати інтереси противника. Для цього вводимо інше правило.

Правило друге. Для складеної за першим правилом платіжної матриці підбиваємо кількість нулів у кожному стовпці, та відповідно найцікавішим для супротивника будуть стовпчики з найбільшою кількістю нулів, або з найменшою сумою по стовпцю. Далі вводим правило посилення (збільшення значень вектора з найбільшою кількістю нулів: всі значення вектору стають одиницею) або правило послаблення (зменшення значень вектора з найбільшою кількістю нулів: всі значення вектора стають нулем). Правило посилення будемо вважати *правилом другим*, а правило послаблення будемо вважати *правилом другім-біс*. Але у дослідженні доведено, що обидва правила, як посилення так і ослаблення повністю однаково впливають на вибір, тому немає сенсу виокремлювати одне від іншого: незалежно від того підсилюємо або послаблюємо вектор з найбільшою кількістю нулів, результат порівняння буде однаковим і не виражатиме іншу сутність вибору єдиного виграшного або програшного вектора, бо всі значення одного стовпчика при посиленні та послабленні відрізняються на одиницю, а тому всі суми теж відрізняються на одиницю. Можемо також дійти висновку, що правило друге та друге-біс не тільки еквівалентні, а й до того ж незадовільні у деяких конкретних випадках, коли на перетині стовпця, який мали посилити, вже була одиниця, тому всі ці дії як раз зменшують вагу тієї альтернативи дії, яку слід було обрати за Севіджевською думкою вгадати саме ті обставини, які стануть реальністю. Тому розглянемо ще одне правило посилення-ослаблення за яким вектор-стовпчик із найбільшою кількістю нулів посилюється або навпаки.

Правило третє. Щоб спробувати зробити альтернативне посилення або послаблення слід варіювати насамперед не саме посилення та послаблення, а вибір вектору результатів або ефектів альтернативних обставин (або альтернатив дії противника), тобто замість найкращого для противника вектор слід звернутися до найгіршого. В посиленні та послабленні такого вектору є сенс, бо саме цю альтернативу дії у противника є мотиви ігнорувати.

а) Вводимо правило посилення-ослаблення:

1	0	0	1
0	1	0	0
1	0	1	0
0	1	0	1

б) Підбиваємо кількість нулів у кожному стовпці, відповідно найгіршим вектором буде менше число: **2, 2, 3, 2.**

в) Послаблюємо найгірший вектор:

0	0	0	0
0	0	0	0
0	0	1	0
0	0	0	0

Вибір залишається недиференційованим та правило стає незадовільним навпаки у випадку нуля на перетині прогнозованої ситуації.

Правило четверте. Щоб спробувати довести посилення або послаблення до автоматизму, не обираючи яке саме, друге чи третє правило має бути використано, спробуємо ввести ще одне правило, яке буде послабляти всі значення матриці шляхом ділення на сумарні значення за стовпчиками. Експерименти з таким правилом надали змогу

встановити, що четверте правило досягає тієї мети, яку переслідували у правилах другому та третьому: значення критерію стають більш диференційованими та підсилюється та строчка, яку мали підсилювати попередні правила. Але кількість експериментів замала, щоб робити висновки про позитивну оцінку. Тому стає завдання виконання статистичного експерименту, щоб по-перше визначити, чи задовольняє правило більшості випадків, а по-друге, щоб встановити з якими базовими чи небазовими правилами збігається результат вибору частіше.

Отже можна зробити висновок, що за першим правилом отримуємо оригінальне правило, яке має риси правила Лапласа та правила Севіджа, але не співпадає з ними повністю. Але у цього правила є недолік: зменшується диференційованість інтегральних оцінок, тому можуть бути виділені як еквівалентні декілька альтернатив дії, хоча за іншими правилами ці альтернативи не еквівалентні та вибір з більшою вірогідністю однозначний.

Оскільки платіжну матрицю позбавлено диференціації значень ефектів, то може виникати невизначеність через наявність у векторі значень критерію еквівалентних чисел, тобто сума чисел може збігатися, як показано у другому прикладі. Тому необхідно посилювати припущення Севіджа про те, що насправді тільки одна з обставин об'єктивна, а інші всі – суб'єктивна неспроможність до точного прогнозування. Тому було виконано спробу враховувати інтереси іншої сторони (противника), що веде до введення правил другого та другого-біс, які однаково впливають на вибір (тому отримали однаковий номер), та до того ж їхній вплив був незадовільним у половині прикладі, а тому не відповідають призначенню. Тому було введено ще одне правило посилення-ослаблення в якому для послаблення чи посилення стовпця замість найкращого для противника вектор слід обрати найгірший. Таке посилення та послаблення вектору має сенс теж у половині прикладів та має схожі недоліки: вибір правил залежить від того, чи є у прогнозованих ситуаціях оцінки одиничними чи нульовими. Тому запропоновано четверте правило, як не замінює оцінки, а зменшує їх пропорційно привабливості стратегій противника. Доцільність використання цього правила має бути доведена статистичним експериментом.

Література:

1. Бутко І. Теорія прийняття рішень / за заг. ред. М. П. Бутка [Бутко М. П., Бутко І. М., Мащенко В. П. та ін.] К. : «Центр учбової літератури», 2015. 360 с.
2. Дорошко М. В. Перспективні напрями доповнення існуючого складу показників оцінки інформаційного забезпечення прийняття управлінських рішень. *Економіка. Менеджмент. Підприємство*. Зб. наук. праць Східноукраїнського національного університету імені Володимира Даля. 2008. Вип. 19 (II). С. 254-260.
3. Канеман Д. *Думай повільно..., роби швидко*. Москва, АСТ, 2013.
4. Кривуля П. В., Гостева І. С. Зіставлення втрати зиску альтернативних проектів згідно різних правил вибору. *Управління проектами та розвиток виробництва*. 2005. Вип. 4 (16). С. 114-125.
5. Кривуля П. В., Дорошко М. В. Показники якості інформаційного забезпечення прийняття рішень як комунікації. *Вісник Східноукраїнського національного університету ім. В. Даля*. 2008. № 4 (122). С. 107-115.
6. Ларичев О.І. Теорія і методи прийняття рішень, а також Хроніка подій в Волшебних країнах. М.: Логос, 2000. 296 с.
7. Мулен Э. Кооперативне прийняття рішень. Аксиоми і моделі. / Пер. с англ. О. Р. Меньшиковой під ред. И. С. Меньшикова. М.: Мир, 1991. 464 с.
8. Саймон Г. А. Адміністративна поведінка: Дослідження процесів прийняття рішень в організаціях, що виконують адміністративні функції : пер. с англ. Київ: АртЕк, 2001 . 392 с.
9. Kahneman D., Slovic P., Tversky. Judgment under Uncertainty: Heuristics and Biases. Published by the press syndicate of the university of cambridge the pitt building. 1982. 544 pages.

Сибіна В. О.

*Східноукраїнський національний університет імені Володимира Даля
Науковий керівник: к.е.н., доцент Кривуля П.В.*

ПРОЯВ ДИЛЕМИ "ЗАРОБІТНА ПЛАТА – ОБОРОТНІ КОШТИ" У ЗАХОДАХ РАЦІОНАЛІЗАЦІЇ НЕСИНХРОНІЗОВАНИХ ПОТОКОВИХ ЛІНІЯХ

У організації виробництва використовується комплекс заходів, що пов'язані з раціоналізацією виробництва. Організація виробництва охоплює всі аспекти діяльності, але у цій доповіді подано вплив зв'язку організації праці робітників та виробничих процесів на головні критерії економіки підприємства. Для того, щоб план організації виробництва задовольняв певні потреби організатора, тобто був найкращим з поміж інших варіантів, для оцінювання використовують показники економічної ефективності. Дослідження дилеми «заробітна плата – оборотні кошти» має на меті розкрити залежність величини оборотних коштів від кількісного показника робочого персоналу. При зміні одного аспекту організації виробництва треба слідкувати за змінами, які можуть виникнути внаслідок цього.

На підприємстві кожен відділ є компетентним у своєму питанні, а самі питання можуть конфліктувати за перевагами з погляду інтересів відділу, хоча мають стосуватися всього підприємства. Тому внесення корективів має узгоджуватися, а узгодження може виявляти конфлікти інтересів та супроводжуватися пошуком компромісів. Через вузьку спеціалізацію окремих відділів існує можливість упущення взаємозв'язків і їх зміни залежно один від одного. Одним з проявів таких конфліктів інтересів є дилема «заробітна плата – оборотні кошти».

Виявити дилему «заробітна плата – оборотні кошти» можна на певному прикладі, у якому розглядаються організаційні заходи щодо можливості скороченням робочого персоналу. Тоді виявлення такої можливості потребує перевірки, результат якої вплине на остаточне рішення організації виробництва. Такі завдання на підприємствах виникають, наприклад, при організації несинхронізованих поточкових ліній, і мають сенс, якщо з'являється така можливість в рамках часу, виділеного на операцію. Якщо ж суміщення професій відбудеться за рахунок перенавантаження станку, то це теж може сприйматися як варіант рішення, але чи буде належати до множини ефективних рішень, то це буде залежати від безлічі факторів.

Аби більш наглядно продемонструвати зв'язок між заробітною платою та оборотними коштами використаємо данні з попереднього дослідження [8]. В ньому показана залежність зміни рівня ризику рентабельності капіталу від зміни плану-графіка. В таких випадках окрім великої кількості протиріч увагу звертають також на певну дилему «заробітна плата – оборотні кошти», сутність якої зводиться до того, що економію за рахунок оплати праці можливо отримати тільки за рахунок додаткових матеріальних затрат. З одного боку, скорочення персоналу або перерозподіл працівників у плануванні, з максимальною їхньою занятістю має зменшити витрати на заробітну плату, з іншого боку, таке рішення може призвести до збільшення оборотних фондів через збільшення міжопераційних доробків. Також не слід забувати, що від оборотних фондів залежить фінансова стабільність та платоспроможність підприємства, тому будь який вплив може як збільшити так і зменшити потребу в оборотних коштах. І це тягне за собою потреби в додатковому фінансуванні оборотного капіталу різними методами, про що вказано і у літературі, – наприклад, у [1-6]. Але потреба у оборотних коштах не є кінцевим критерієм, вона впливає на рентабельність капіталу. Але зменшення собівартості також впливає на рентабельність капіталу, що показано через форму залежності однієї рентабельності від другої, яку подано прямою формулою

залежності у роботі [4], та в цілому є природною залежністю, хоча її і не завжди подають аналітично. Крім того, різні типи ресурсів (узагальнено ті, що формують: труд, засоби праці, предмети праці) є основою формування різних потенціалів підприємств та економічних об'єктів більшого масштабу, але існуючі дослідження зв'язку ефективності використання таких потенціалів (як наприклад, [5, 7]) ще є актуальними.

У якості прикладу використовуємо наскрізний приклад побудови прямої лінії який вже було використано експериментах з виявлення інших протиріч у цьому предметному полі. Для побудови прямої лінії треба показник такту, який визначає інтервал часу між послідовним запуском двох однойменних деталей з потокової лінії. Програма запуску виробів, як вихідний параметр становить $N_{зап} = 100000 \times 1,06 \times 1,15$; $N_{зап} = 121900$. Тоді такт по запуску буде таким: $r = (1990 \times 60) / 121900 = 0,979$. На основі цих показників та $t_{ум}$ по кожній операції складена табл. 1.

Таблиця 1

Приклад розрахунку потреби у обладнанні та періодів
обслуговування несинхронізованої поточкових ліній

№ операції	$t_{ум}$ хв.	c_p	c_{np}	K_z	Кзн	Період обслуговування недовантаженого обладнання, хв.	Період обслуговування перевантаженого обладнання, хв.
1	1.3	1.33	2	0.664	32.72	157.07	
2	2.6	2.65	3	0.885	65.44	314.13	
3	2	2.04	2	1.021			490.05
4	2.6	2.65	3	0.885	65.44	314.13	
5	6.8	6.94	7	0.992	94.24	452.34	
6	3	3.06	3	1.021			490.05
7	2.8	2.86	3	0.953	85.86	412.14	
8	3.7	3.78	4	0.944	77.75	373.19	

Як бачимо з рис. 2 та рис. 3, об'єднання працівника для робіт недовантажених станків на першій та другій операціях значно вплинули на міжопераційний та сумарний доробок. У випадку, коли зміщують недовантажену першу операцію на проміжок часу, який відповідає часу роботи недовантаженої другої операції, доробок збільшується вдвічі на першій фазі і відповідно в кінці операції. В іншому випадку, поданому на рис. 3, відображено зміщення роботи на другій операції, що хоч і збільшило міжопераційний доробок вдвічі, але є більш задовольняючим варіантом об'єднання професій працівника.

Обираючи між двома варіантами беремо до уваги сумарні доробки. У випадку, коли на виробництві немає достатніх за обсягом складських приміщень, а скоротити витрати на заробітну плату на одного робітника необхідно, кращим з двох варіантів буде останній, зображений на рис. 3. З сумарного доробку можна зрозуміти, що між змінами на складі буде лежати менше виробів, а отже і затрати на збільшення обсягу складських приміщень меншими, аніж на план-графіку рис. 2. Тоді стає зрозумілим, що при бажанні скоротити витрати на нарахування заробітної плати не можливо уникнути збільшення оборотних коштів.

Отже, через ігнорування наслідків, які виникають за бажання робітника з одного відділу підприємства, внести зміни при організації виробництва, відбуваються нестикування

у плануванні організації. Тому важливо вибудовувати горизонтальні зв'язки, таким чином, щоб їхня взаємодія сприяла ефективному взаємозв'язку відділів.



Рис. 1. План графік та епюри міжопераційних доробків та сукупного доробка потокової лінії з роботою всього обладнання з початку робочого дня



Рис. 2. План графік та епюри міжопераційних доробків та сукупного доробка потокової лінії зі зміною у плані-графіку на першій операції

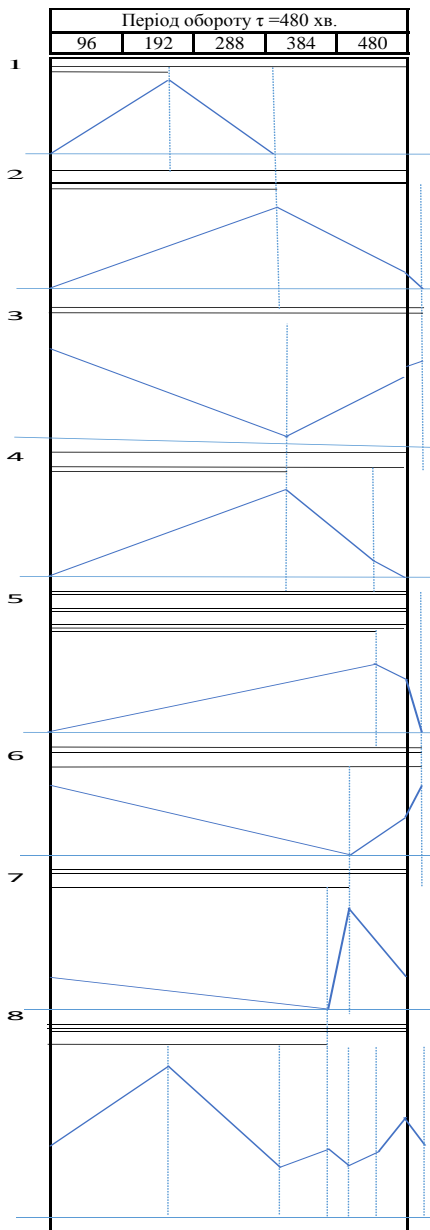

Рис. 3. План графік та епюри міжопераційних доробків та сукупного доробка потокової лінії зі зміною у плані-графіку на другій операції

В ході дослідження зменшення робочого персоналу на одного працівника призвело до збільшення внаслідок цього оборотних коштів. Вочевидь з'ясується, що варіантів суміщення професій може бути більше, ніж два, тому й дилема «заробітна плата – оборотні кошти» розкривається не в повній мірі, бо нібито ці рішення і не є конфліктуючими, а тому це нібито і не дилема. Це сталося через те, що неможливо знайти всю множину ефективних

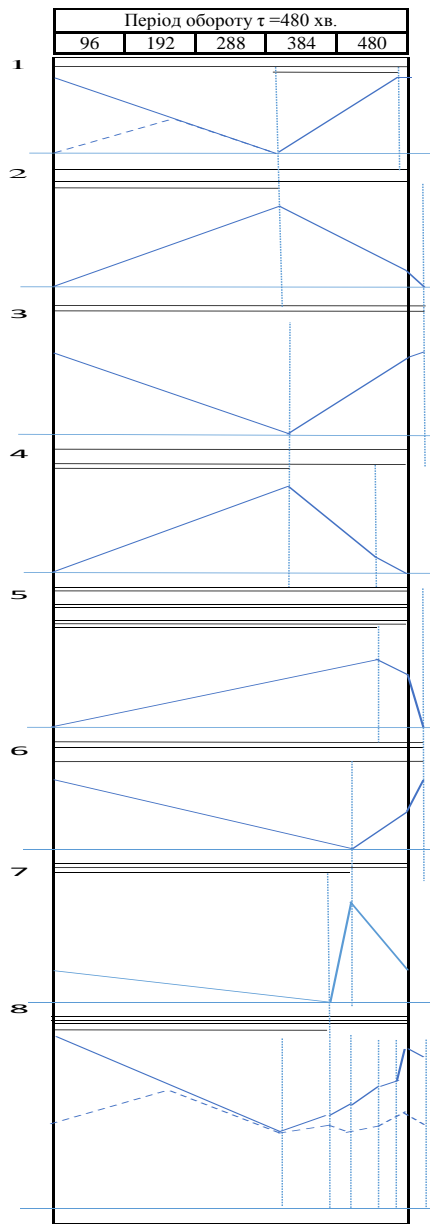
рішень для організаційних рішень, але можна дійти висновку, що є більш ефективні рішення, якщо розглянуті не проявляють цієї дилеми, – про це докладніше у [9]. Цей висновок логічно слідує з того, що дилеми такого рівня проявляють себе лише коли досліджують множину ефективних рішень, без врахування всієї взагалі множини рішень. Дане рішення показує часткову залежність показників, на основі якого можна дійти висновку, що при зменшенні витрат на заробітну плату, зростають витрати на оборотні засоби. Це значить, що не в усіх випадках зменшення затрат на заробітну плату підвищить рентабельність організаційних рішень. Питання виявлення ефективної множини організаційних рішень стає важливим завданням подальшого дослідження.

Література:

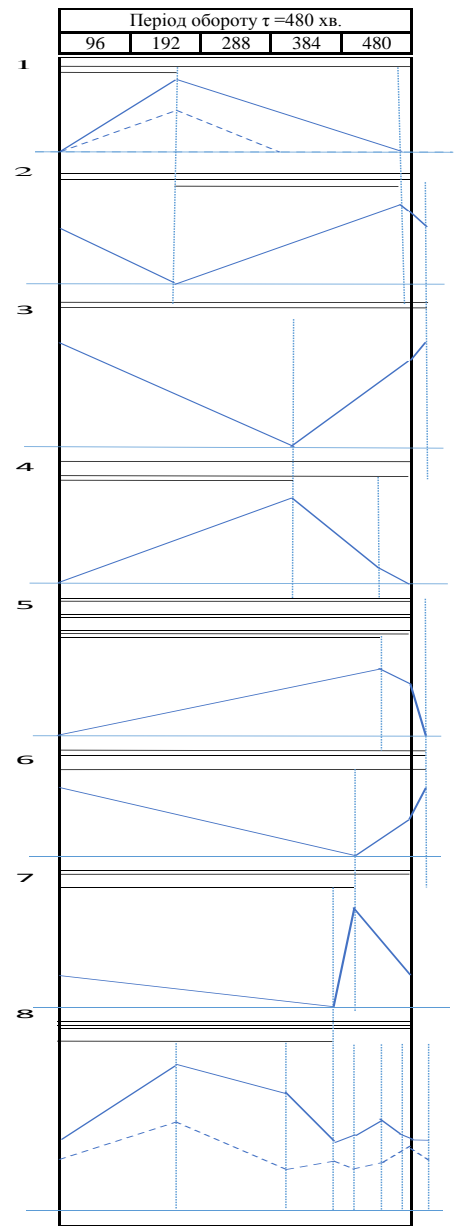
1. Безкровна Г. Д. Методи фінансування оборотного капіталу підприємства. Наукові праці НДФІ 3 (36)•2006. 9 с. NP_06_03_109_uk.pdf (npndfi.org.ua)
2. Колосов А. Н. Адаптивная организация деятельности предприятия: монография. Луганск: Изд-во ВНУ им. В. Даля, 2008. 440 с.
3. Колосов А. М., Прус Н. В. Теорія організації: навч. посібн. Луганськ: Елтон-2, 2014. 212 с.
4. Кривуля П. В. Анализ взаимозависимости и приоритетности показателей экономической эффективности. Вісник Східноукр. держ. ун-ту. 1999. №5 (20). С. 158-164.
5. Кривуля П. В. О соотношении величин производственной мощности и экономического потенциала регионального кластера и составляющих его предприятий. Технологія-2020 : матеріали ХХІІІ міжн. наук.-техн. конф., 24-25 квітня 2020 р., Северодонецьк : Східноукр. нац. ун-т ім. В. Даля, 2020. С. 239-241.
6. Організаційні форми внутрішньогосподарських фінансів : монографія / В. М. Гончаров, О. О. Кузнецов, П. В. Кривуля, Л. В. Кривуля. Луганськ: Віртуальна реальність, 2013. 270 с.
7. Паничок, М. Ю., Кривуля П. В. Пристосовність різних підходів щодо інтерпретування категорій «ефект» та «ефективність» для вирішення завдань оцінювання використання економічного потенціалу регіону. Економічний вісник Донбасу. 2019. № 3 (57). С. 10-20.
8. Сибіна В. О. Вплив параметрів несинхронізованих потокових ліній на рівень ризику рентабельності капіталу підприємства. Майбутній науковець – 2021 : матеріали всеукр. наук.-практ. конф. з міжнар. участю. Северодонецьк: СХУ ім. В. Даля, 2021. С. 293-295.
9. Сибіна В. О. Про співвідношення понять «управлінські дилеми» та «ефективна множина» організаційних рішень. Новітні технології сучасного суспільства (НТСС-2019) : тези доповідей наук.-практ. конф. Чернігів: ЧНТУ, 2021. У друці.

Білоусенко М.І.

*Здобувач вищої освіти 1 курсу
Спеціальність «Психологія»
Дніпропетровський державний
Університет внутрішніх справ*

ЕКОНОМІЧНА НЕРІВНІСТЬ В СУЧАСНІЙ УКРАЇНІ ТА ЇЇ НАСЛІДКИ

Проблема нерівності доволі гостро стоїть у сучасному світі, при цьому у науковому дискурсі виокремлюється багато її видів. Одним з найгостріших є, на наш погляд, нерівність економічного спектра, оскільки саме вона найсуттєвіше впливає як на суспільство в цілому, так і на якість життя окремих груп та індивідів. Контекстом, який обумовлює існування економічної нерівності, є стан перманентної економічної кризи, що виявляється, на думку дослідника у корумпованій владі, приватизації підприємств, монополізації окремих сфер

бізнесу, недостатньому рівні розвитку економіки і внутрішнього ринку; недосконалії і відсталій структурі економіки (переважання сировинного виробництва); технологічному відставанні на цілу епоху; високих податках і як наслідку низькій конкурентоспроможності продукції. Ситуація ускладнюється недосконалістю державного регулювання економічними і соціальними процесами, що в умовах монополізації багатьох сфер господарської діяльності, поширення тіньової зайнятості, корупції, злиття бізнесу і влади призводить до порушення соціальної справедливості в оплаті праці і відриву рівня винагороди від результатів праці. В Україні значна частка приходить на «тіньові» зайнятість та економіку, що спричиняє відсутність надходжень коштів до бюджету, ставить під загрозу соціальні гарантії громадян, зокрема й пенсійні. Продовжують існування і офшорні рахунки, що також знижує надходження до бюджету.

В Україні головним чинником соціальної нерівності є рівень доходу, який обумовлює недоступність соціальних благ для всього населення (медичне обслуговування, якісна освіта, комфортне житло). Одним із показників розподілу доходів між населенням називають коефіцієнт Джинні (коефіцієнт справедливості) – статистичний показник, який показує нерівність доходів населення. В Україні показник один із самих низьких у світі – 25.36%, на рівні з Азербайджаном (22.45%), Молдовою (24.5%), Чехією (25.43%), однак, на думку експертів, такий аномально низький рівень може бути пов'язаний з недостовірною інформацією про доходи населення та «тіньовою економікою». Найбільший розрив в доходах між бідних та багатих в ЮАР – 62.73%, Намібії (59.17%), Замбії (58.09%) [1]. В Україні в абсолютній бідності та жебракують приблизно 1.5 %, це здається низьким відсотком, але якщо перерахувати в кількості людей, то це майже 650 тис. осіб. Прожитковий мінімум в Україні становить 2379 грн. За статистикою в 2021 році загальні доходи сім'ї поділений на кожного члена сім'ї становить близько 5 тис. гривень [2]. За даними опитування, проведеного Інститутом соціології НАН України у вересні 2020 р., 22,4% респондентів виявилися безумовно бідними, оскільки в їхніх сім'ях подушний дохід не перевищує офіційно затвердженого прожиткового мінімуму (2118 грн на час опитування). Частка малозабезпечених серед населення України сьогодні сягає половини (54,4%) [3, с. 184]. Як зауважує Н. Толстих, аналізуючи дані моніторингу, загальна якісна оцінка респондентами добробуту своїх сімей свідчить про те, що значна частина населення України виживає в несприятливих для існування людини умовах. І хоча тільки 3,5% респондентів зазначали, що вони стикаються з голодом, сфера споживання третини з усіх опитаних (36,0%) обмежується придбанням продуктів харчування [Там же, с. 185].

Різниця в доходах також спричинена різницею в оплаті праці. Так, найбільш оплачувана професія в Україні ІТ-Спеціаліст: починаючий спеціаліст заробляє від 23 600 грн, з кожним роком заробіток буде збільшуватись. Також одними з найбільш оплачуваними професіями є фінансисти (23 000 грн), маркетологи (22 500 грн), лікар-стоматолог (22 300 грн). Найменш оплачувані професії: поштарі, кур'єри – 6300 грн; бібліотекари, робітники архівів, музеїв – 7100 грн; соціальні працівники та молодші медичні працівники – 7300 грн; кухарі – 7400 грн; представники творчих професій, діячі мистецтва отримують – 7917 грн. [5]. Ситуація ускладнюється пандемією, під час якої за результатами соціологічного моніторингу 2020 р., за карантинний період без зарплати максимально залишилися працівники у сфері будівництва (35,5%), а також оптової та роздрібною торгівлі (23,5%) [6, с.330].

Процес, пов'язаний з економічною нерівністю, впливають на суспільство в цілому, заробітну плату бюджетників, фінансування державних установ, рівень медицини, технічний розвиток держави. Економічна ситуація обумовлює й демографічну кризу. Низька заробітна плата, що призводить до зниження рівня життя, нерозвинена медицина з застарілим обладнанням, яка в деяких випадках не може надати елементарної медичної допомоги,

соціальна допомога та пенсія досі на низькому рівні, якщо не розвивати ці сфери, то рівень смертності так і буде зростати, а рівень народжуваності не буде підійматися.

Отже, можна зробити висновок, що нерівність доходу в Україні доволі велика, але через «тіньову економіку» та недостовірні фінансові звіти статистика показує ситуацію в країні одною з кращих в світі, через кризу, яку спричинили саме ці фактори, страждає медицина, освіта, рівень життя населення.

Література:

1. Індекс Джині-2020 у світі: яким був розрив між багатим та бідним населенням. URL: <https://ru.slovoidilo.ua/2021/04/23/infografika/mir/indeks-dzhini-2020-mire-kakim-by-l-razryv-bogatym-i-bednym-naseleniem> (дата звернення 15.11.2021).
2. Скільки в Україні бідняків і у кого вищі ризики стати жебраком. URL: <https://economics.segodnya.ua/economics/enews/skolko-v-ukraine-nishchih-i-u-kogo-bolshe-shansov-stat-bednym-1482969.html> (дата звернення 16.11.2021).
3. Толстих Н. Рівень життя населення України за умов економічної нестабільності. *Українське суспільство: моніторинг соціальних змін*. Випуск 7 (21). Київ: Ін-т соціології НАН України, 2020. С. 184-191.
4. Хто найбільше заробляє в Україні у робочій сфері – дослідження. URL: <https://www.epravda.com.ua/news/2019/08/20/650776/> (дата звернення 17.11.2021).
5. Топ-5 професій з найнижчими зарплатами в Україні за 2020 рік. URL: <https://www.ar25.org/work/top-5-profesiy-z-naynyzhchymy-zarplatamy-v-ukrayini-za-2020-rik.html> (дата звернення 16.11.2021).
6. Беленок О., Бова А. Соціально-економічні наслідки коронакризи за оцінками представників різних груп українського суспільства. *Українське суспільство: моніторинг соціальних змін*. Випуск 7 (21). Київ: Ін-т соціології НАН України, 2020. С.321-339.

Васильєва Л. Ю.

*магістрантка кафедри філософії, соціології та менеджменту соціокультурної діяльності соціально-гуманітарного факультету
Університету Ушинського*

ФІЛОСОФІЯ МАРКЕТИНГУ В СОЦІАЛЬНО-ЕКОНОМІЧНОМУ ПРОСТОРІ СЬОГОДЕННЯ

Маркетинг - це систематизований підхід до розподілу виробництва та збуту наявного товару, визначення цінової політики, створення системи заходів щодо ефективності продажу. При цьому бажане різноманіття товарів має призводити до задоволення інтересів як виробника так і споживача. Маркетинг також є однією з складових діяльності неприбуткових організацій.

Саме тому, не приділяючи увагу напрямку та рівню використання маркетингу в організації - неможлива його інтеграція у всі сфери та структури підприємства.

У науковій літературі значна увага приділяється визначенню сутності маркетингових досліджень, їхніх етапів. Окремі аспекти маркетингових досліджень розглядаються в працях вітчизняних та іноземних науковців, зокрема С.С. Гаркавенка [2], Є.В. Крикавського, Н.С. Косар, О.Б. Мних, О.А. Сороки [4], В. Руделіуса, О.М. Азаряна, О.А. Виноградова та інших.

С.С. Гаркавенко вважає, що маркетингові дослідження – це систематичне збирання, оброблення та аналіз даних з метою прийняття обґрунтованих маркетингових рішень [2].

Вітчизняні науковці Є.В. Крикавський, Н.С. Косар, О.Б. Мних, О.А. Сорока вважають, що “маркетингові дослідження – це вид діяльності, який за допомогою інформації пов’язує споживача, покупця і громадськість з маркетингом; інформацію, яку при цьому отримують, використовують для виявлення і визначення маркетингових можливостей і проблем. На підприємствах збирання та обробку інформації забезпечує маркетингова інформаційна система (МІС)” [4, с.34].

А.В. Зозульов, С.А. Солнцев вважають, що однією з найважливіших складових системи підтримки управлінських рішень підприємства є маркетингові дослідження. Вони є систематичним процесом планування, збирання, аналізу і презентації ринкової інформації, метою якого є узгодження інтересів виробника і споживача [3, с. 16–17].

Е.П. Голубков ототожнює з маркетингом функцію, яка через інформацію зв’язує маркетолога з ринком, споживачами, конкурентами та всіма елементами маркетингового середовища. Вони пов’язані з прийняттям рішень з усіх аспектів маркетингової діяльності [1, с. 86].

Сама назва «маркетинг» дещо недоцільна для нової концепції, яка сьогодні є найбільш життєздатною, практичною філософією, яка пронизує все людське суспільство, незалежно від релігії, соціальної приналежності, статі, віку, кольору шкіри, країни походження. Саме людство ще не усвідомило повної глибини і масштабу впливу маркетингу на своє минуле, сьогодення і майбутнє.

Можна сказати, що маркетинг - це спонтанна філософія, яка пронизує всі шари суспільства, всі його сфери життя сьогодні. Це жорстка практична філософія, яку сьогодні використовують всі: бізнес, політика, релігія, культура, спорт, армія.

Філософи різних епох: Сократ, Платон, Аристотель, Кант, Паскаль, Бердяєв, Соловйов намагалися донести до людства, що той, хто здатний приборкати свої бажання, посправжньому щасливий. Почуття міри - не випадково греки називали його найціннішим подарунком богів, саме воно визначає, де закінчується потреба і починається ненаситність. Прихильники основних світових релігій: мусульман, християн, буддистів і даосів одноставно стверджують, що душевний спокій, рівновага і задоволення приходять тільки шляхом обмеження внутрішніх похотей, пристрастей і нав’язливих бажань.

Так чому ж висловлювання релігійних лідерів, філософські течії різних часів найчастіше не резонують зі світоглядом сучасників? Відповідь лежить на поверхні: легше хотіти, ніж не хотіти. Останнє вимагає вольових зусиль, регулярних вправ з самоконтролю, що під силу далеко не кожному, але в більшості навіть бажання не виникає себе в чомусь обмежити.

Факти красномовно демонструють, що з того часу як людина заселила Землю - їй завжди потрібно більше, ніж вона має. Починаючи з їжі, умов життя, транспорту, робочого місця, кількості купюр в гаманці і закінчуючи славою, любов’ю і визнанням суспільства.

Свідомо чи несвідомо, але сьогодні всі ми, все людство, незважаючи на застереження найбільших мислителів, засновників провідних світових релігій, стали жертвами і носіями цієї філософії, яка, без сумніву, визначить майбутнє людства на наступні тисячі років.

Наскрізна філософія маркетингу впевнено стверджується як система мислення та світогляд. А як це виглядає на практиці? В більшості компаній представлених на ринку маркетинг - лише метод маніпуляцій свідомістю, нав’язуючи споживачеві думку що він неодмінно має придбати продукт, властивості якого далекі від ідеалу.

Філософія маркетингу найближче до невеликих, гнучких і маневрених компаній. У великих корпораціях немає стимулів для дослідження і розвідування настроїв на ринку протягом тривалого часу: їх співробітники занадто далекі від результатів своєї діяльності. Кожен спеціаліст відповідає за свою, дуже маленьку і, як правило, чисто технічну сферу

роботи, не маючи уявлення про загальну картину над якою працює компанія. Через це у великих корпораціях маркетинг посідає чи не останнє місце.

Філософія маркетингу перш за все, це глибоке розуміння необхідності ефективної взаємодії компанії зі споживачем, необхідність чути та розуміти чого хочуть ті, для кого призначений продукт який виводиться на ринок.

Література:

1. Гаркавенко С.С. Маркетинг. Підручник. – К.: Лібра, 2002. – 712 с.
2. Голубков Е.П. Маркетинговые исследования: теория, методология и практика. – 2-е изд., перераб. и доп. – М.: Финпресс, 2000. – 464 с.
3. Зозулев А.В., Солнцев С.А. Маркетинговые исследования: теория, методология, статистика: Учеб. пособие. – М.: Знания, 2008. – 643 с.
4. Крикавський Є.В., Косар Н.С., Мних О.Б, Сорока О.А. Маркетингові дослідження. – Львів, 2004.

*Донцов І. В., бакалавр
Полтавський державний аграрний університет
Науковий керівник: к.е.н., доцент Черненко К.В.*

ПОРІВНЯЛЬНА ХАРАКТЕРИСТИКА ОСОБЛИВОСТЕЙ ОБЛІКУ ЗАПАСІВ З ВИКОРИСТАННЯМ ПРОГРАМНОГО ПРОДУКТУ «1С: БУХГАЛТЕРІЯ» ВЕРСІЙ 7.7 ТА 8.3

Кожна із комп'ютерних управлінських систем має свої функціональні особливості та відмінності при реалізації управлінських задач. На сьогодні в Україні найбільше поширення мають програмно-технічні комплекси сімейства 1С: Підприємство версій 7.7 та 8.3.

Основними завданнями обліку запасів для даних програмних продуктів є:

- 1) забезпечення своєчасного документального оформлення в автоматизованому режимі операцій, пов'язаних зі зберіганням і рухом запасів;
- 2) систематизація та узагальнення даних, пов'язаних з наявністю і рухом запасів;
- 3) реалізація контрольних процедур по обліку запасів в автоматизованому режимі;
- 4) оцінка запасів при їх надходженні та вибутті;
- 5) автоматизоване узагальнення інформації про запаси в відповідних формах звітності підприємства;
- 6) забезпечення мобільності одержання інформації про запаси підприємства.

Ці завдання залишаються незмінними, незалежно від версії програмного продукту 1С: Бухгалтерія.

У якості основного інформаційного масиву обидві версії використовують широкий набір довідників. Головними довідниками, пов'язаними з обліком запасів є «Номенклатура» та «Місця зберігання».

У довіднику «Номенклатура» зберігається список ТМЦ з головними характеристиками кожного їх виду. Дані з цього довідника використовують для заповнення різноманітних документів і для провадження аналітичного обліку за групою «Запаси».

Довідник «Місця зберігання» у типовій конфігурації передбачений для формування місць зберігання ТМЦ, або списку матеріально-відповідальних осіб (далі – МВО). В 7.7 елементами реквізитного складу цього довідника є «Тип» (МВО або Склад), «Вид складу» (роздрібний чи оптовий), «МВО» (особа у підзвіті якої знаходяться запаси). У версії 8.3

даним довідником не надається можливості обліку підзвітних МВО, проте додається реквізит МВО складу.

1С:Бухгалтерія версії 8.3 також передбачено довідник «Типи цін номенклатури», за допомогою якого можна створити або відредагувати будь-який тип цін.

Для оприбуткування запасів у типовій конфігурації 1С:Бухгалтерія 7.7 передбачено два документи: «Прибуткова накладна» та «Рахунок-вхідний». Останній вводиться за умови одержання від постачальника рахунка-фактури, у разі передоплати цей документ може відігравати роль замовлення. У випадку, якщо передоплати немає, функцію замовлення під час оплати відіграє «Договір» або «Прибуткова накладна», якою оприбутковують запаси на підприємстві.

У типовій конфігурації 1С:Бухгалтерія 8.3 для здійснення даної операції передбачено документи «Надходження товарів і послуг» і «Рахунок на оплату». Останній формується на основі рахунка постачальника, якщо ж в документі немає посилання на документ розрахунків, то сам документ вважається першим документом угоди і стає документом розрахунків для наступних документів в межах конкретної господарської операції.

Документ «Надходження товарів і послуг» формується на основі договору з постачальником. У ньому фіксується інформація про ТМЦ, склад, на який вони надійшли, постачальника, договір з контрагентом. У договорі контрагента визначається валюта, основні умови ведення взаєморозрахунків, параметри податкового обліку, рахунки обліку тощо.

У типовій конфігурації 1С:Бухгалтерія 8.3 для задання параметрів оцінки запасів по конкретному типу цін використовується реєстр відомостей «Параметри оцінки запасів на дату балансу». За допомогою нього можна підібрати тип цін, рахунки доходів і витрат та їх субконто для обліку переоцінки запасів.

Для здійснення переоцінки запасів 1С:Бухгалтерія 8.3 передбачено документи «Встановлення цін номенклатури» і «Закриття місяця». У першому документі вказується тип цін, який використовується для даного виду запасів та функція зміни фактичної ціни ТМЦ. За допомогою документа «Закриття місяця» розраховується фінансових результат від переоцінки ТМЦ.

Для автоматизації обліку руху запасів з одного складу на інший чи від однієї МВО до іншої призначено документ «Переміщення», що виконує функції накладної внутрішньогосподарського призначення. Головними відмінностями версій є узагальнення реквізитів відправника й отримувача та виділення реквізита відповідального за переміщення у версії 8.3.

Для автоматизації обліку реалізації запасів у програмі 1С:Бухгалтерія 7.7 передбачено документи «Рахунок-фактура» і «Видаткова накладна». «Рахунок-фактура» призначений для оформлення попередніх домовленостей на продаж запасів покупцям. Необхідним є заповнення реквізитів «Покупець», «Що продаємо», «Строк оплати», «Вид торгівлі» тощо. На основі «Рахунка-фактури» формується документ «Видаткова накладна», що призначений для відображення операцій, пов'язаних з відпуском запасів (а також для реалізації різного роду послуг).

У той час версією програми 8.3 передбачено документ «Реалізація товарів і послуг». У документі зазначаються реквізити «Продавець», «Контрагент», «Склад», «Договір». Поле «Договір» заповнюється автоматично, а у договорі вказують валюту, тип цін і банківські реквізити. У табличній частині вказуються дані про відвантажені ТМЦ.

Правильність і повноту відображення в обліку операцій з запасами можна перевірити за допомогою звіту «Оборотно-сальдова відомість по рахунку». Звіт «Оборотно-сальдова відомість» призначений для формування оборотно-сальдової відомості по обраному рахунку за визначений період часу. Звіт можна сформувати з деталізацією по субрахунках або по

об'єктах аналітичного обліку, а дані можна вивести з додатковою конкретизацією по періодах часу: місяць, квартал, півріччя, рік.

Отже, версія 8.3 зручніша у роботі і потужніша у своїх функціональних можливостях; дає можливість гнучко налаштувати цінову політику підприємства. У конфігурації "1С:Бухгалтерія 8.3" передбачається використання необмеженої кількості видів цін (оптові, дрібнооптові, спеціальні, закупівельні тощо). Їх можна встановлювати відразу за групою товарів.

Література:

1. Васьковська М.С. Особливості організації обліку запасів в комп'ютерній управлінській системі "1С:Підприємство 8.1". Вісник Хмельницького національного університету. Економічні науки. 2009. № 6, Т. 2. С. 90 – 94. URL: http://journals.khnu.km.ua/vestnik/pdf/ekon/2009_6_2/pdf/090-094.pdf (дата звернення 06.12.2021).
2. Гаркуша С. А., Назаренко І. М., Плаксієнко В. Я. Безпаперова бухгалтерія на підприємстві: навч. посіб. Київ : ЦУЛ, 2018.
3. Камінська Т.Г. Облік запасів у конфігурації програми «1С: Предприятие 7.7 Бухгалтерский учет для Украины» для сільськогосподарських підприємств. Облік і фінанси АПК. 2006. Випуск 12. С.30-37. URL: <http://magazine.faaf.org.ua/oblik-zapasiv-u-konfiguracii-programi-1s-predpriyatie-7-7-buhgalterskiy.html> (дата звернення 06.12.2021).

*Махно С. В., бакалавр
Полтавський державний аграрний університет
Науковий керівник: к.е.н., доцент кафедри обліку
та економічного контролю Черненко К.В.*

ПРОБЛЕМИ ТА ПЕРСПЕКТИВИ ЦИФРОВІЗАЦІЇ

Розвиток України в електронному середовищі формує вирішальну роль у розвитку економічного та соціального потенціалу країни, спрямовуючи її економічний та інноваційний розвиток на різні сфери, її конкурентоспроможність на світовій арені та підвищуючи ефективність промисловості України.

Особливістю цифровізації економіки (основні компоненти якої надано на рис. 1, а визначення репрезентовано на рис. 2) є її взаємозв'язок з економікою на вимогу, яка визначає не продаж товарів і послуг, а у разі потреби їх одержання. Замовлення приймаються онлайн та виконуються офлайн.



Рис. 1. Основні компоненти цифрової економіки згідно OCSD [1]

Для динамічного піднесення економіки необхідна цифровізація.

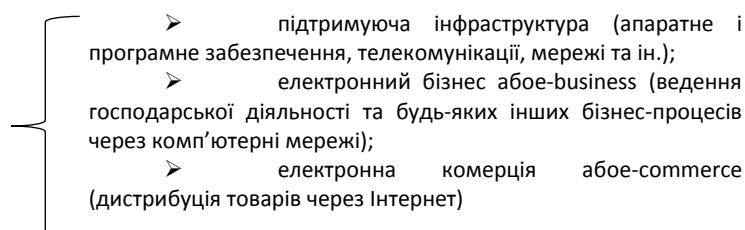

Рис. 2. Визначення цифрової економіки згідно Д. В. Огородня, В. А. Опенько [2]

Цифрові технології неминучі для підвищення ефективності української індустрії, а в окремих галузях вони формують основу продуктової та виробничої стратегії. Їхня трансформаційна потужність змінила звичні бізнес-моделі та виробничі ланцюги та призвела до виходу нових матеріалів та інноваційних продуктів.

Фактично, цифровізація в Україні формує позитивні соціальні характеристики, оскільки спрямована на покращення якості інфраструктури суспільного забезпечення, відзнаки громадських послуг, організації прозорості, актуальності соціальної допомоги та зниження затрат [4, с. 5].

В умовах цифровізації економіки, з погляду на те, що цифрові технології перемінюють бізнес-модель, характеристика роботи та спосіб надання послуг, питання забезпечення цифровими технологіями кожному громадянину все ще існує [3].

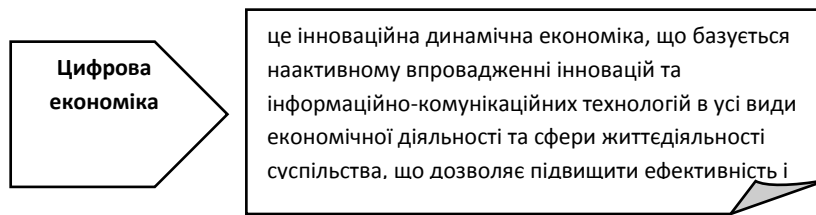
Постанова цього питання залежить від стимулів держави реагувати на стійкі вимоги громадян України в «цифрові» технології у сферах освіти, охорони здоров'я, туризму, транспорту, електронного урядування.

Зрештою, фінальною метою є не лише надати населенню інфраструктуру фіксованого широкого доступу, а зробити так, щоб воно вимагали її, особливо ті, які цілеспрямовані на покращення проживання, комфорту, освіти, бізнесу, розвитку тощо. [4, с. 32]

У цифровій економіці людський капітал та інформаційні технології відіграють життєве важливу роль у забезпеченні сталого розвитку економіки. У зв'язку з цим, враховуючи попит ринку та сучасні тенденції розвитку цифрових технологій, ефективно впровадження підготовки високоякісних фахівців є особливо важливим разом із прискоренням економічного зростання, збільшенням зайнятості та підвищенням якості обслуговування. Для того, щоб максимізувати потенціал цифрових технологій, нам потрібні нові фахівці з сучасними знаннями, цифровими навичками, самонавчанням та вирішенням складних завдань у постійно мінливому середовищі [5, с.3]. 320–322].

Цифровізація - це насичення фізичного світу, електронних цифрових пристроїв, методів, систем і налагодження між ними електронного комунікаційного обміну. Метою цифровізації в Україні є цифрова трансформація існуючих секторів економіки та створення нових секторів економіки, трансформуючи всі сфери життя в Україні на нові та ефективніші сучасні сфери. Створення сучасного цифрового простору та належної інфраструктури корисно для всіх: і громадян, і бізнесу, і зовнішніх інвесторів. Відповідно до національних цифрових пріоритетних сценаріїв пріоритет надається усуненню законодавчих, інституційних, фіскальних і податкових бар'єрів, що перешкоджають розвитку цифрової економіки [6].

З точки зору організаційного та технічного доступу до супутньої цифрової інфраструктури, а також з точки зору фінансової та економічної, цифрові технології України мають бути доступними, тобто шляхом створення умов та стимулів для заохочення корпоративної цифровізації. Результатом цієї діяльності стане модернізація, відновлення та конкурентоспроможність економіки.

Однією з причин цього є використання в Україні фінансових та організаційних механізмів для підтримки передачі результатів досліджень, які є конкурентоспроможними на рівні цифрового спільного ринку.

Завдяки співпраці з галуззю, розвиток ІКТ-досліджень та інноваційних систем фінансування на основі конкуренції, а також створення спільних планів досліджень з ІТ-компаніями у потенційних сферах розвитку ІКТ, забезпечують підтримку української промисловості.

Література:

1. The Concept of a «Digital Economy». URL: <http://odec.org.uk/theconceptof-a-digital-economy/> Title from the screen. (Дата звернення 11.11.2021р.)
2. Карчева Г. Т., Огородня Д. В., Опенько В. А. Цифрова економіка та її вплив на розвиток національної та міжнародної економіки. Фінансовий простір. 2017. № 3. С. 13–21. URL: <https://fp.cibs.ubs.edu.ua/files/1703/17kgttme.pdf>. (Дата звернення 11.11.2021р.)
3. Цифровааадженда України — 2020 («Цифровий порядок денний» – 2020) / Концептуальні засади (версія 1.0). Першочергові сфери, ініціативи, проекти «цифровізації» України до 2020 року. URL: <https://uccr.org.ua/uploads/files/58e78ee3c3922.pdf>. (Дата звернення 11.11.2021р.)
4. Куприяновский В. П., Добрынина А. П., Синягов С. А., Намиот Д. Е. Целостная модель трансформации в цифровой экономике — как статья цифровыми лидерами. Інформаційні технології та бізнес. 2017. в. 5, п. 1. С. 26–33.
5. Соколова Г. Б. Деякі аспекти розвитку цифрової економіки в Україні. Економічний вісник Донбасу. 2018. № 1. С. 92–96. URL: http://nbuv.gov.ua/UJRN/ecvd_2018_1_17 . (Дата звернення 11.11.2021р.)
6. Про схвалення Концепції розвитку цифрової економіки та суспільства України на 2018–2020 роки та затвердження плану заходів щодо її реалізації: розпорядження КМУ від 17.01.2018 р. № 67-р. Урядовий кур'єр. 2018. № 88.

Ніколаєва І. Б.

*ДЗ «Південноукраїнський національний педагогічний
університет імені К. Д. Ушинського»*

ЕКЗИСТЕНЦІЙНА СТОРОНА ДУХОВНОСТІ ЛЮДИНИ У ТВОРЧОСТІ М. КОЦЮБИНСЬКОГО

Українська література кінця ХІХ ст. – початку ХХ ст. розвивалася в дусі останнього мистецького слова у світі. М. Коцюбинський пішов далі своїх європейських сучасників попередивши віяння, які пізніше в 40-х роках трансформувалися в світовий літературний екзистенційний напрям. Думки письменника мали екзистенційне забарвлення і реалізувати основні положення творчо вдалося в працях. Зануривши своїх головних героїв у глибокі переживання та критичні ситуації, прагнучи зрозуміти поведінку української людини в граничних життєвих обставинах [1, с. 43]. Ранні думки М. Коцюбинського мають багато спільного зі сталими догмами екзистенціалізму, але сама філософська концепція ґрунтується на особливостях ментальних рис українського народу. Тому його твори присвячені селянству і їх мріям про землю та волю. Новелістика Коцюбинського ввібрала в себе почуття тривоги, самотності, катастрофи, яка стала органічною частиною художньої структури. Цю думку розвивали у своїх працях представники «школи» М. Коцюбинського: А. Головка, М. Івченко,

Г. Косинка, В. Підмогильний, М. Хвильовий [4, с.29]. Екзистенціал самотності – провідний мотив у творчості Коцюбинського, який творець сприймає і відтворює по-своєму.

Письменник описує життя так, щоб «у читача живіше б забився пульс, зміцніла енергія і віра в краще, виникло б бажання всі сили віддати найшвидшому досягненню кращого». М. Коцюбинський вважав, що екзистенція має багатовимірний характер і включає себе: філософський, соціальний і психологічний вимір, що об'єднуються і створюють цілісну картину. В новелах присутня як і внутрішня, так і зовнішня екзистенція. Якщо за допомогою внутрішніх переживань людина повинна визначитися з життєвими орієнтирами і все це усвідомлюється душею за допомогою філософії, то зовнішня екзистенція звертає увагу на соціальну складову особистості. М. Коцюбинський дуже багато приділяє уваги екзистенції і її осмисленню. М. Чернявський у своїх спогадах про письменника пише, що не зважаючи на те, що навколо знаходиться багато друзів, любляча родина, все одно він відчувається самотнім і «що б я не робив, про що б я не думав, з ким би не був, – я скрізь самотній» [3, с. 71]. Саме тому у своїй новелістиці, автор описує всю гаму екзистенції самотності. Виникає думка, що самотність – це не зло, як зазвичай вважають, а самотність осмислено як благо.

Вся творчість М. Коцюбинського пронизана власними переживаннями. Ніби із себе він змальовує ліричного героя у мініатюрі «Самотній». Оригінальний задум показує нібито соціальну екзистенцію головного героя, хоча він не являється таким, а лише створює настрій і думки про самотність і страждання. У повісті «Хмари» автор описує душу людини, яка іде вперед зі своїми стражданнями «повна туги й невилітаних сліз, вагітна всіма скорботами світу, темна од жалю до нещасної землі, вона клубочиться чорними хвилями, важко дихає переповненими грудьми, ховає лице од сонця і гірко плаче теплими сльозами, аж поки не стане їй легше». У «Втомі» показаний тонкий внутрішній світ поета, який помирає у стражданнях і постає із попелу, щоби жити далі. Всі вище згадані твори об'єднує одна думка – необхідна умова для інтелектуального розвитку людини, формування особистості, сприймання себе як окрему одиницю в світі є самотність.

Існує також інша група творів, у яких самотність подається як об'єктивна даність. У новелах «В дорозі» та «Невідомий» постає образ борців за щасливу долю народу, звеличує дух і доброту українців. Втілюється думка Коцюбинського про те, що в українців віра в краще життя, благородство є невід'ємною частиною нашої ментальності.

На противагу ідеї свободи в екзистенціалізмі існує проблема страху. М. Коцюбинський яскраво відтворює створюючи образ немічного діда Хо в казці «Хо». «А тим часом страх владно панує на землі, змагається з приязню, з чесними пориваннями, з обов'язком, ламає життя, безсилами чинить не то поодиноких людей, бо й цілі народи... Страх! Прищеплений дитині, викликаний аморальними умовами суспільними, він стає чіпкою пошестю, робиться потугою, що тамує вічний поступ усього живучого... Страх!.. [2, с. 155]». Людина яка відчуває страх завжди охоплена тривогою, її перестає цікавити світ, відчуття самотності примушує заглиблюватися у свої переживання і краще розуміти себе.

Михайло Коцюбинський екзистенційну проблему самотності наповнює новим змістом, де продовжує національну філософську традицію і возвеличує людську душу. Ідеї автора далекі від західного песимізму, навіть в умовах страждань українського народу, головні герої зберігають оптимізм, людяність і волю до життя хоча більшість із них мало освічені селяни. Екзистенціалізм, який тільки зароджувався в західному модернізмі, Коцюбинський уже реалізував у своїх творах.

Література:

1. Антологія світової літературно-критичної думки ХХ ст. / За ред. Марії Зубрицької. – Львів: Літопис, 1996. – 634 с.

2. Коцюбинський М. М. Твори в трьох томах. – Том другий. – Оповідання (1901-1909) / М. М. Коцюбинський. – К.: Дніпро, 1979. – 286 с.
3. Коцюбинський М. М. Твори в трьох томах. – Том третій. – Повісті, оповідання (1910-1912). Статті. Листи / М. М. Коцюбинський. – К.: Дніпро, 1979. – 374 с.
4. Супрун А. Г. Проблема людини в контексті розвитку української екзистенційної традиції / А. Г. Супрун // Мультиверсум. Філософський альманах. – К., 2008. – Вип. 74. – С. 94-103.

Раскатова В. І., Щепковська Л. В.

*Комунальна установа «Інклюзивно-ресурсний центр»
Лиманської селищної ради Роздільнянського району Одеської області*

ІНКЛЮЗИВНО-РЕСУРСНІ ЦЕНТРИ: РІВНИЙ ДОСТУП ДО ОСВІТИ ДІТЕЙ З ОСОБЛИВИМИ ОСВІТНИМИ ПОТРЕБАМИ

У межах реалізації Національної стратегії зі створення безбар'єрного простору в Україні на період до 2030 року, схваленої розпорядженням Кабінету Міністрів України від 14 квітня 2021 року № 366-р, пріоритетними завданнями залишаються створення рівних можливостей та вільного доступу до освіти, задоволення особливих освітніх потреб усіх учасників освітнього процесу, створення інклюзивного освітнього процесу, створення інклюзивного освітнього середовища[1].

Інклюзія особливо підкреслює надання можливостей для рівної участі дітей з інвалідністю (фізичною, соціальною і емоційною) в загальній системі здобування освіти, для індивідуального вибору і отримання спеціальних послуг і пристосувань для тих, кому це необхідно.

В основу інклюзивної освіти покладена ідеологія, яка виключає будь-яку дискримінацію дітей, яка забезпечує однакове ставлення до всіх людей, але створює спеціальні умови для дітей з особливими потребами.

Ключовими концепціями забезпечення інклюзивного підходу до розвитку загальноосвітніх навчальних закладів є такі: «інклюзія», «бар'єри на шляху участі учнів у навчально-виховному процесі», «ресурси, спрямовані на підтримку навчання та участі» й «підтримка розмаїття». Ці концепції є також основними термінами, що застосовуються при плануванні інклюзивного навчального середовища.

Інклюзія передбачає зміни. Це безперервний процес навчання та активної участі всіх учнів і дорослих у житті закладу. Це ідеал, до якого можна прагнути, але якого не можна досягнути повністю[2].

Інклюзивно-ресурсні центри (ІРЦ) - це установи, які були створені з метою реалізації прав дітей з особливими освітніми потребами віком від 2 до 18 років на здобуття дошкільної та загальної середньої освіти, в тому числі, у закладах професійної (професійно-технічної) освіти та інших навчальних закладах, які забезпечують здобуття загальної середньої освіти.

Варто розуміти, що це не лише зміна педагогічного підходу, використання нових методик і розміщення дітей з особливими освітніми потребами в загальноосвітніх школах, а, насамперед, інструмент соціалізації та органічної інтеграції, який допоможе їм реалізувати себе в людській спільноті. Це процес, у якому школа намагається відповідати на потреби всіх учнів, вносить необхідні зміни до навчальної програми та вишукувати нові ресурси, щоб забезпечити рівні можливості. Саме завдяки інклюзивній освіті люди з особливими освітніми потребами можуть відчувати себе частиною суспільства, знаходити друзів і переймати загальноприйняті моделі поведінки.

Ми вже давно знаємо, що «чужих дітей не буває», тому до вирішення проблемних питань інклюзії будуть причетні всі – від фахових спеціалістів до людей, далеких від педагогіки. Тому умовно проблеми можна поділити на дві групи – моральні (психологічні) та матеріальні.

Труднощі морального аспекту полягають у неоднаковому рівні усвідомлення і різному сприйнятті поняття «людина з особливими потребами» членами нашого суспільства. Навіть батьками і родиною така дитина сприймається неоднозначно: для одних вона ізгой і змушена перебувати в ізоляції від суспільства, задовольняючись спілкуванням в оточенні найближчих, які, до речі, часто оцінюють її потреби неоднозначно, інші сім'ї, навпаки, намагаються якнайбільше соціалізувати з раннього віку своє дитя, щоб виробити імунітет до випробувань у дорослому віці, треті приречено змиряються з подібним станом справ і навіть не намагаються щось змінити у власному житті. І це, на жаль, не найгірші сценарії буття. Те ж саме зустрічаємо і в соціальному середовищі. Тож якщо така дитина має з'явитися у закладі, то її появу слід виважено підготувати. А для цього організаторам інклюзивного навчання потрібно мати переконливі аргументи на користь інклюзивної освіти, щоб переконати і саму дитину, і її батьків, і батьків її однокласників, і – чого гріха таїти – часто спротив окремих педагогів теж у доцільності запровадження такої форми навчання.

Для виконання цього завдання, на нашу думку, треба підготувати педагогічних працівників та інших фахівців, тобто вони мають пройти навчання, яке допоможе їм компетентно створити безбар'єрні умови для дитини з особливими освітніми потребами.

Діти з особливими потребами стають частиною нашого життя, вони інтегруються в дошкільні заклади та школи, оточення, спільноти. До них ставляться, як до рівних, що заслуговують на повагу і сприйняття їх такими, як вони є. Це те право, яким усі ми користуємось як члени суспільства.

Для підвищення якості інклюзивного навчання і створюються інклюзивно-ресурсні центри. Кожна людина унікальна й цінна вже тому, що вона живе, що немає у світі точнісінько такої ж, як вона. Отже, можна прийти до висновку, що універсального рецепта, як працювати з дітьми з особливими потребами, не існує. Кожен день ставить нові, часто неочікувані завдання перед нами, педагогами, саме тому маємо бути терплячими та винахідливими. Перше і найголовніше завдання вихователів, які працюють з таким дітьми – це спочатку соціалізувати, а потім навчити своїх вихованців.

Психолого-педагогічний супровід дитини з особливими освітніми потребами в закладі освіти з інклюзивним навчанням – це взаємоузгоджена комплексна діяльність команди фахівців та батьків дитини, спрямована на створення необхідних умов, що сприяють розвитку особистості дитини, засвоєнню нею знань, умінь і навичок, успішній адаптації, реабілітації, її самореалізації та інтеграції в соціум.

Психолого-педагогічний супровід — це комплексна система заходів з організації освітнього процесу та розвитку дитини, передбачена індивідуальною програмою розвитку.

Одним із завдань інклюзивно-ресурсного центру є участь педагогічних працівників ІРЦ в командах психолого-педагогічного супроводу дитини з особливими освітніми потребами в закладах загальної середньої освіти.

Особливістю психолого-педагогічного супроводу в умовах інклюзії є індивідуальний підхід до вирішення завдань особистісного розвитку, навчання і виховання дитини. Результативність психолого-педагогічного супроводу залежить від координованості дій усіх фахівців[3].

Жоден викладач не може самостійно працювати, навчаючи велику кількість дітей з особливими потребами. Йому потрібна допомога різних фахівців, як в школі, так і за її межами. Співпраця з організаціями щодо забезпечення учнів медичними та соціальними послугами є дуже важливою для школи з інклюзивним навчанням. Залучення всіх

зацікавлених організацій може стати додатковим джерелом ресурсів для підсилення ефективності навчання кожного учня. Сім'ї учнів, громадськість, вчені, фахівці з державних структур повинні працювати разом для того, щоб вирішувати проблеми та покращувати умови навчання[4].

Результативність психолого-педагогічного супроводу залежить від ефективної взаємодії фахівців, які складають команду супроводу. Їх взаємодія має ґрунтуватись на командному підході: комплексність психолого-педагогічного супроводу (супровід дитини з особливими освітніми потребами має здійснюватися на основі комплексного підходу: аналізу порушень функцій розвитку дитини). Фахівці ІРЦ надають вичерпну інформацію членам команди супроводу щодо особливості розвитку дитини, її інтересів, труднощів, освітніх потреб на етапах створення, реалізації та моніторингу виконання індивідуальної програми розвитку. Дана інформація використовується для різнобічного розвитку індивідуальності дитини, її задатків і здібностей, формування інтересів і потреб.

Фахівці інклюзивно-ресурсного центру озвучують рекомендації щодо надання у процесі навчання і виховання комплексних психолого-педагогічних послуг дитині з урахуванням стану її здоров'я, особливостей психофізичного розвитку, здійснюється визначення напрямів психолого-педагогічних та корекційно-розвиткових послуг, що можуть бути надані в межах закладу освіти на підставі висновку ІРЦ, та забезпечення надання цих послуг.

Фахівці інклюзивно-ресурсного центру приймають участь у розробці індивідуального плану розвитку для кожної дитини з особливими освітніми потребами та моніторингу її виконання в частині реалізації корекційно-розвиткових послуг. З'ясовується результативність корекційної складової ІПР: зміни в стані здоров'я, інтелектуальній та емоційно-вольовій сферах дитини, її соціальній ситуації розвитку.

Батьки – важлива частина команди супроводу дитини з особливими освітніми потребами. Вони є джерелом інформації, необхідної фахівцям для ефективної організації психолого-педагогічного супроводу дитини[3].

Консультавання родини з питань виховання і розвитку їх особливої дитини, надання методичної підтримки педагогічним працівникам закладу освіти з організації інклюзивного навчання – це також компетенція фахівців інклюзивно-ресурсних центрів.

Отже, міжвідомча співпраця, коли дії фахівців координуються і узгоджуються, коли відбувається постійне взаємоінформування про виконання роботи кожного спеціаліста – це запорука успішної роботи команди психолого-педагогічного супроводу.

Перебування дитини з особливими освітніми потребами в закладі без психолого-педагогічного супроводу є стихійною або формальною інклюзією, яка приносить лише шкоду і гальмує процес реального впровадження справжнього інклюзивного навчання.

Мультидисциплінарний підхід передбачає взаємодію спеціалістів багатьох галузей, що дозволяє в комплексному супроводі дитини оптимізувати процеси її розвитку, виховання, навчання та соціалізації.

Висновок. Компетентнісний, системний підхід до організації інклюзивного навчання дитини з особливими освітніми потребами приносить позитивні результати для її розвитку.

Література:

1. Закон України «Про освіту». – [Електронний ресурс]. – Режим доступу: <http://zakon2.rada.gov.ua/laws/show/2145-19>.
2. Індекс інклюзії: загальноосвітній навчальний заклад: Навчально– методичний посібник / Кол. упорядників: Патрикеєва О. О., Софій Н. З., Луценко І. В., Василяшко І. П. Під заг. ред. Шинкаренка В. І., – К.: ТОВ «Видавничий дім «Плеяди», 2011. – 96 с.

3. Інклюзивне навчання в закладах загальної середньої освіти: керівництво для тренерів: навчально – методичний посібник /кол. авторів: Софій Н.З., Найда Ю., Маланчій В.М., Солнцева О.А. – К., – 2018. – 174 стр.
4. Школа для кожного: посібник / Упорядник Байда Л. Ю. – К., 2015. – 60 с.

*Рилова О. Ю.
Черкаський державний технологічний університет*

ДИНАМІКА СИСТЕМИ ВИЩОЇ ОСВІТИ ЗА ЧАСІВ НЕЗАЛЕЖНОСТІ УКРАЇНИ

Згідно з концепцією американського соціолога Мартіна Трой, в залежності від рівня охоплення молоді, існує три типи систем вищої освіти: елітні – до 15%, масові – від 15 до 50%, та універсальні – більше 50% [3].

З середини ХХ століття у світі спостерігається стрімке розширення системи вищої освіти. За даним ЮНЕСКО з усіх основних тенденцій розвитку вищої освіти, збільшення кількості студентів стоїть на першому місці [2]. В науковій літературі цей процес отримав назву «масовізація вищої освіти».

Характеризуючи цей феномен, дослідники розглядають його з різних позицій. Зокрема робляться акценти на протиставленні масової та елітної вищої освіти, мотивації молоді на здобуття вищої освіти, взаємодії закладів вищої освіти та роботодавців, оплаті за навчання та впливові на якість вищої освіти, рівні підготовки студентів, доступності вищої освіти, працевлаштуванні випускників тощо.

В Україні загальносвітова тенденція до масовізації вищої освіти почала реалізуватися на межі ХХ-ХХІ століть. Динаміка зростання чисельності закладів вищої освіти та студентів в них з 1991-1992 по 2019-2020 навчальний роки представлена на рис. 1.



Рис. 1. Заклади вищої освіти в Україні (на початок навчального року)

За перші роки незалежності, з 1991-1992 по 1994-1995 навчальні роки, в Україні відбулося незначне зменшення кількості студентів з 876,2 до 829,2 тис. Проте вже з середини 90-х років ХХ століття спостерігається динамічне зростання і у 1997-1998 навчальному році загальна кількість студентів перевищила 1 млн. осіб, а у 2004-2005 навчальному році – 2 млн. осіб.

Швидке зростання продовжувалося до 2007-2008 навчального року, коли кількість студентів досягла максимальної позначки – 2372500 осіб. Таким чином, за майже півтора десятиліття, що відділяють мінімальний у 1993-1994 навчальному році та максимальний у 2007-2008 навчальному році показники, – кількість студентів в Україні збільшилася у 2,7 рази. У період з 2004-2005 по 2010-2011 навчальні роки чисельність студентів перевищувала 2 млн. осіб, тим не менше, зниження, причому досить стрімке, почалося одразу після досягнення максимальних показників. У 2013-2014 навчальному році кількість студентів склала всього 1723700 осіб, проте це все одно майже удвічі більше, ніж на початку періоду незалежності [1].

Слід зазначити, що у пострадянський час, з кінця 1990-х до початку 2000-х років, в Україні не було зростання попиту на висококваліфікованих спеціалістів. Популярність вищої освіти визначалася виключно соціальними факторами – попитом з боку суспільства, бажанням людей реалізувати потребу у вищій освіті, яку вони не мали змоги здобути за радянських часів, оскільки кількість бажаючих здобути вищу освіту істотно, іноді кратно, перевищувала прийом до вишів.

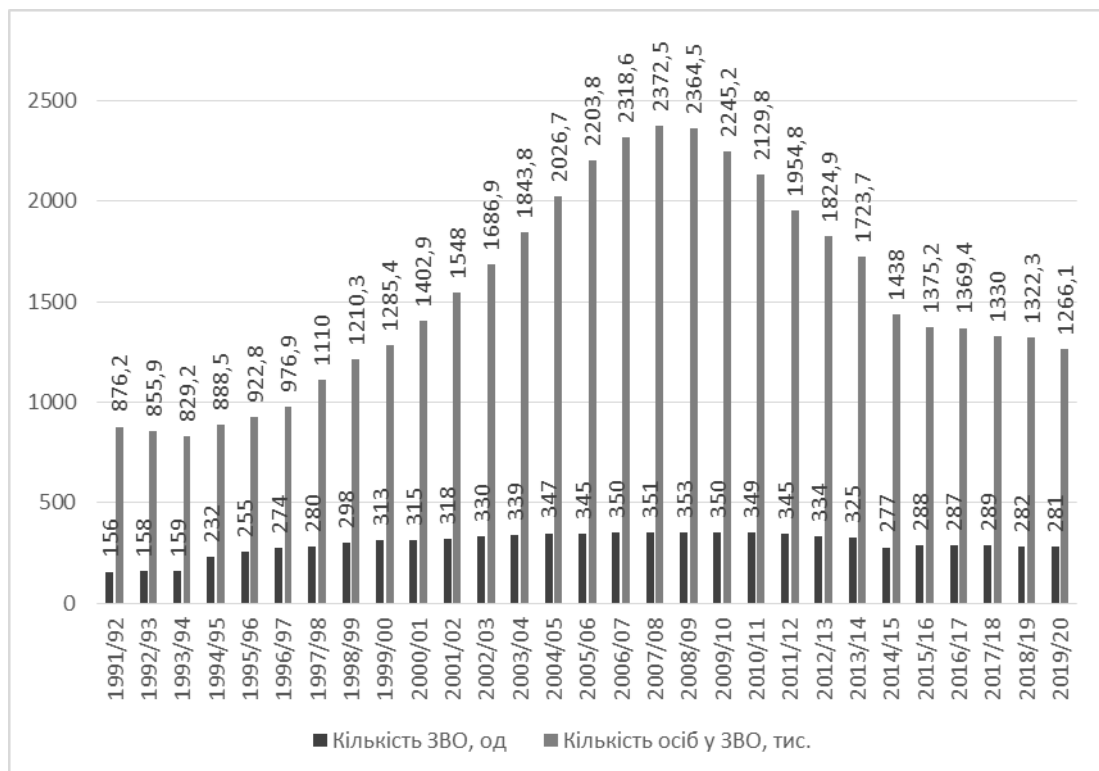
Після ажіотажного попиту у пострадянський період з 2007-2008 по 2013-2014 навчальні роки кількість студентів скоротилася майже у 1,4 рази і ознак зміни цієї тенденції не спостерігається. Крім того, у 2014-2015 навчальному році через анексію Криму та тимчасову окупацію частини територій на сході нашої держави, кількість студентів різко зменшилася ще майже на 286 тис. осіб.

За перші десять років незалежності в Україні вдвічі збільшилася кількість закладів вищої освіти: зі 156 університетів, академій та інститутів у 1991-1992 навчальному році до 315 – у 2001-2002 навчальному році. Причиною тому стало, насамперед, відкриття приватних та розширення мережі відокремлених структурних підрозділів державних закладів вищої освіти. Крім того, на початку становлення незалежності відбулися суттєві зміни у розподілі студентів за джерелами фінансування. Перш за все спостерігалось зменшення кількості студентів, які навчалися за рахунок державного бюджету, та збільшення частки студентів, які навчалися у приватних закладах вищої освіти, і тих, хто вчився у державних вишах на платній основі.

Екстенсивний розвиток вищої освіти в Україні на межі ХХ – ХХІ століть можна пояснити за допомогою різних причин, але перш за все слід назвати соціально-економічну трансформацію суспільства. У пострадянські часи завдяки відмові від повного державного регулювання галузі, появі приватних університетів та платної вищої освіти, відкрилися більш широкі перспективи її отримання. Незадоволений попит з боку суспільства, який існував протягом тривалого часу, спричинив студентський бум. Однак, оскільки цей бум має перш за все соціальний характер, не підкріплений потребою в кадрах, то йому на зміну прийшов спад, в результаті чого динаміка розвитку вищої освіти в Україні стала схожою на хвилю – спочатку швидке зростання, потім таке саме швидке зниження показників спад.

Література:

1. Державна служба статистики України : веб-сайт. URL: <http://www.ukrstat.gov.ua/> (дата звернення: 29.11.2021).

2. Higher education. UNESCO. Retrieved from <https://en.unesco.org/themes/higher-education> (Last accessed: 29.11.2021)
3. Trow M. From Mass Higher Education to Universal Access: The American Advantage. Minerva. 1999. Vol. 37, №. 4. P. 303–328.

Старовойтова І. І.

*Кандидат філософських наук, доцент кафедри філософії
Одеський національний університет імені І.І.Мечникова*

ФІЛОСОФІЇ ОСВІТИ В СУЧАСНОМУ УКРАЇНСЬКОМУ СОЦІУМІ: МЕТОДОЛОГІЧНІ ПІДХОДИ ДО ДОСЛІДЖЕННЯ

В умовах модернізації системи освіти у вітчизняному освітньому просторі відбувається інституціоналізація нового філософського напрямку – філософії освіти. Безперечно, наукові розвідки у цій царині сприяють осмисленню її стратегій. Розвиток філософії освіти знаходиться в глибокому пошуку. Аналіз перерахованих далі і інших, близьких за смисловим змістом робіт, показує, що сьогодні здебільшого філософія освіти не відповідає перед освітньо-виховної сферою проблемами і завданнями. Прийшов час не те, що відмовитися від одвічного спору між матеріалістами і ідеалістами, а перевести дослідження в більш значиму для поточного моменту площину. Але, як правило, філософи не можуть відмовитися від звичної номенклатури міркувань. Сьогодні необхідно розглядати проблематику освітньо-виховної сфери з більш конкретних позицій світорозуміння та різноманітних парадигм і концепцій.

Висуваються нові концепції освіти, здійснюється пошук нових форм організації наукового знання, спрямованих на модернізацію системи освіти зарубіжними і українськими дослідниками. Спроба осмислити проблему позитивних шляхів розвитку освіти актуалізувала порушення питання про розробку нової галузі знання – філософії освіти.

Термін «філософія освіти» вперше з'явився в енциклопедії, надрукованій в 1911–1913 рр. у США. Там само у 1941 р. було створено товариство філософії освіти. Сам напрям почав формуватись у другій половині ХХ ст. з метою осмислення кризового стану буття і становлення людини в сучасному світі, а також застосування фундаментальних філософських принципів до освітньої діяльності.

Наразі існує низка визначень філософії освіти, серед яких, наприклад, такі: «філософія освіти – це особливий тип філософської системності, спеціалізований у сфері освіти» (Британська енциклопедія); «філософія освіти – це спосіб мислення»; «філософія освіти – це терапія людини, вироблення людського в людині, утримання плану цілісності її». Філософія освіти - дослідницька область філософії, аналізує підстави педагогічної діяльності та освіти, його цілі і ідеали, методологію педагогічного знання, методи проектування і створення нових освітніх інституцій і систем. Філософія освіти як область приватної методології, призначення якої - обслуговувати педагогіку і освіту. «У 1954 році, - зазначають А.Огурцов і В.Платонов, - в журналі «Harvard Educational Review» - було проведено дискусію з філософії освіти, в процесі якої більшість погодилась, що філософія має відношення до освіти, виконуючи з одного боку, аналітичну або критичну функцію, а з іншого - синтетичну або конструктивну, підкресливши, що остання не повинна затуляти першу» [7; с.6-7]. «Філософія освіти, - зазначає Г.Ільїн, - наукова дисципліна, яка передбачає певний спосіб мислення і вивчає найбільш загальні і суттєві закономірності і залежності сучасних освітніх процесів в історичному і соціальному контексті (економічному, політичному, технологічному, педагогічному, психологічному, моральному)» [3; с.12-13].

Філософія освіти постає не тільки як міркування про базові підставах пізнання в цьому процесі, способах інформаційного впливу на суб'єкта навчання, а як система гранично загальних філософських ідей, що дозволяє зв'язати в єдине ціле архітектуру мислення і пізнання, з одного боку, і архітектуру соціальної дійсності, з інший. Філософія освіти це цілком самостійна галузь знань, фундаментом яких є не стільки філософські вчення, звернені до утворення (хоча і вони, звичайно, повинні враховуватися), скільки об'єктивні закономірності розвитку власне освітньої сфери в усіх аспектах її функціонування. Наведені деякі визначення, звичайно, можна продовжити. Одним з найбільш поширених підходів є спроба розчинити проблематику філософії освіти у рамках філософського знання, звести її до будь-якої його царини, наприклад, або до соціально-філософської, або антропологічної проблематики на кшталт: філософія освіти – це філософія людини.

У сучасній Україні «філософію освіти» визначають як сукупність світоглядних теорій (ідей), які зумовлюють методологію виховання і навчання, становлення відповідного типу особистості [5].

Перспективи реформування освітньої системи в Україні вбачаються в актуалізації гуманістично-культуротворчої філософії освіти, а її стратегічна мета полягає у становленні творчо-гуманітарної особистості як цілісного суб'єкта культури. В основу педагогічного процесу варто покладати нову світоглядну установку, новий тип особистості, а відповідно і змінити методику виховання та навчання.

На думку В.Андрущенка, В.Кременя, М.Михайлова та інших дослідників, філософію освіти немає сенсу виокремлювати в окрему галузь філософії [1; с.6]. Адже філософія освіти розвивається у межах соціальної філософії, утворюючи комплексне та міжгалузеве вивчення системи освіти. Вона поєднує «зовнішні», щодо системи освіти, соціальні науки із «внутрішніми» - педагогікою. У широкому розумінні предмет філософії освіти - не лише філософське осягнення самого процесу отримання знань, умінь та навичок, але й більшою мірою масштабне вивчення культурних досягнень та цінностей, покликаних задовольняти потреби системи освіти. Філософія доповнює педагогіку тим основним, чого їй бракує - масштабним баченням соціальних трансформацій і домінуючими у даному історичному періоді світоглядними концепціями, з-поміж яких важливо виділити планетарно-космічну [2; с.21]. Саме розуміння кожною людиною закономірності свого виникнення в структурі світобудови дає можливість шукати відповідь на одвічні філософські запитання: «Про сутність людського життя», «Про сенс людського буття», «Про ціль людського буття», «Про походження життя і людини», «Про перспективи розвитку людського суспільства» і т.п.

Як бачимо, філософія освіти – це наука, що має єдиний об'єкт – освіту в єдності її аксіологічних, системних, процесуальних, результатних характеристик, що враховують і міждисциплінарні чинники з впливом на функціонування галузі освіти та розвиток освітніх стратегій.

Література:

1. Андрущенко В.П. Основні методологічні принципи філософської рефлексії освіти. *Вища освіта України*. №3. 2007. С.5-8.
2. Андрущенко В.П. Філософія як теорія і методологія розвитку освіти. *Філософія освіти XXI століття: проблеми і перспективи*. Збірник наукових праць за матеріалами методологічного семінару, 22 листопада 2000р.: Вип.3. За ред. В.Андрущенка. К.: Знання, 2000. С.17-23.
3. Ильин Г. Л. Философия образования (идея непрерывности). М.: Вузовская книга, 2002. 224 с.
4. Лутай В. С. Філософія сучасної освіти. К. : Магістр–S, 1996. 256 с.

5. Култаєва М.Д. Деякі розробки категоричного аналізу сучасної філософії освіти. *Практична філософія*. 2004. №1.
6. Наука и образование: современные трансформации: Монография. Ин-т философии им. Г.С.Сковороды НАН Украины. К.: Изд. ПАРАПАН, 2008. 328 с.
7. Огурцов А. П, Платонов В.В. Образы образования. Западная философия образования. XX век. СПб., РХГИ, 2004. 520с.

Вовкозуб О.Г.
*Криворізький державний
педагогічний університет,
студентка*

«РОЗВИТОК КОНСТРУКТИВНО-МОДЕЛЮВАЛЬНОЇ ДІЯЛЬНОСТІ ДІТЕЙ ДОШКІЛЬНОГО ВІКУ ЗАСОБОМ РОБОТИ З LEGO»

У статті висвітлено питання конструктивно-моделювальна діяльність дітей дошкільного віку, її особливості, зміст, фактори, які впливають на неї та критерії дослідження рівню конструктивно-моделювальна діяльність дитини.

Ключові слова: конструктивно-моделювальна діяльність, конструктор LEGO, сенсорно-пізнавальному просторі.

Конструктивно-моделювальна діяльність є особливим видом діяльності, що відіграє важливу роль у всебічному розвитку дітей дошкільного віку, про що свідчать дослідження О. Леонтєва, Л. Парамонової, М. Подд'якова та ін.

Термін «конструювання» походить від латинського слова *construere*, що в перекладі означає – створювати що-небудь у певному складі; установлювати певний склад чогось [с. 267]. «Моделювання» (від фр. *modele* – зразок) є процесом створення моделі [с. 775].

Конструюючи, дошкільник вчиться не тільки розрізняти зовнішні властивості предметів чи зразків; у нього розвиваються пізнавальні та практичні дії. У конструюванні дитина, крім зорового сприйняття предмета, реально, практично розбирає зразок на деталі, а потім збирає їх в модель (так в дії дошкільник здійснює аналіз та синтез).

Г. Сухорукова під дитячим конструюванням розуміє «процес створення різних конструкцій, моделей, в яких передбачено взаєморозміщення частин та елементів, способи їх з'єднання» [33, с. 305]. У працях О. Лурії та А. Міренової наголошується, що «розвиток конструктивних умінь залежить від характеру завдань, які ставляться перед дітьми» [5, с. 118].

В. Євдокимов наголошує, що важливим для конструктивно-моделювальної діяльності дітей є розв'язання певних конструктивно-технічних задач. При цьому важлива організація простору, встановлення взаємного розташування елементів і частин цілого за конкретною логікою, якій відповідає конструкція реального предмету та її функціональне значення. Вміння дитини наділяти конструкцію певним змістом сприяє розвитку навичок моделювання об'єктів, що є важливим в умовах дорослого життя. Якщо в конструювання закладено ігровий мотив, наприклад, створити будівлю, то така діяльність наближається до технічної творчості, основу якої складають технічне, просторове, критичне та дизайнерське мислення.

Отже, у нашому дослідженні конструктивно-моделювальну діяльність розуміємо як провідний вид діяльності дошкільників, спрямований на формування дій наочного та образного моделювання. Заняття конструюванням та моделюванням сприяють загальному розвитку дитини, розв'язанню практичних задач, формують технічні та творчі здібності,

дозволяють прогнозувати кінцеві результати, планувати послідовність дій, аналізувати та оцінювати результати своєї роботи.

Як бачимо, конструктивно-моделювальна діяльність складає складну систему розумових дій та операцій, спрямованих на всебічний розвиток дошкільників.

Відомо, що процеси конструювання та моделювання складаються з двох етапів: створення задуму та його реалізації. Посереднім є процес планування, проте у дітей він недостатньо розвинений.

При розробці критеріїв розвитку конструктивно-моделювальної діяльності дошкільників виходили з аналізу узагальнених критеріїв, сформованих різними авторами (І. Біла, Дж. Гілфорд, О. Дьяченко, А. Матюшкін, А. Савенков та ін.), в основі яких лежать характеристики творчої діяльності дошкільників.

Критеріями конструктивно-моделювальної діяльності вважаємо:

- продуктивність (легкість) – фактор, що характеризує швидкість розумових процесів, обумовлений загальною кількістю відповідей, ідей (задумів), виготовлених конструкцій та моделей;
- оригінальність – фактор, що визначає своєрідність розумових дій, незвичайність підходу до проблеми і фіксує число задумів, конструкцій, моделей, які рідко зустрічаються, кількість використаних оригінальних елементів;
- варіативність – використання таких елементів мислення, як вміння шукати аналоги, комбінувати, реконструювати образи;
- гнучкість – фактор, що характеризується здатність до швидкого переключення мислення, гнучкість творчого мислення і визначається числом класів (груп) задумів, гіпотез дітей.

Узявши за основу існуючі методи навчання конструювання та моделювання (інформаційно-рецептивний, репродуктивний, дослідницький, евристичний), розробили орієнтовну послідовність у розвитку конструкторсько-моделювальної діяльності дошкільників, яка дозволила оцінити рівні розвитку конструкторської та моделювальної діяльності дітей:

1. Низький – діти проявляють частіше пасивність і недбалість у виконанні завдань, їх розуміння умови неправильно або взагалі відсутнє, пошукові дії характеризуються спонтанністю і хаотичністю, серед розумових дій переважають прийоми випадкових дій і підстановок, готові конструкції в основному схематичні, без деталей.

2. Середній – діти демонструють часткове розуміння умови творчого завдання, не володіють достатньою саморегуляцією процесу розуміння і навичками планування практичної діяльності, при виконанні творчих завдань у них переважають дії наслідування, в творчих розробках в основному стереотипні аналогії. Вироби цих дітей в основному є оригінальними, мають незначні положення і визначають в цілому посередній рівень розвитку конструктивно-моделювальної діяльності дітей.

3. Високий – діти здатні зосередитися на завданні, адекватно розуміти його зміст, для них характерний високий рівень розуміння, вони самостійно виробляють образи (в основному складні, створені за принципом структурного, функціонального, структурно-функціонального комбінування). Іноді пропонувані конструкції використовуються в принципово новій функції, фантастичній, або містять нереальні елементи. Виготовлені предмети характеризуються естетичністю і включеністю в певний сюжет, більшість конструкцій дошкільників особливо оригінальні, рідко зустрічаються у вибірці і є суб'єктивно оригінальними для самої дитини. На цьому етапі схильність до аналізу, комбінування, реконструювання набуває ґрунтовності та передбачає в перспективі формування стійкої розумової діяльності, навичок творчого конструювання.

Виділені нами рівні розвитку конструктивно-моделювальної діяльності дітей дошкільного віку представляють орієнтовну ієрархічну шкалу розвитку (від простого, репродуктивного до продуктивно-творчого рівня) і враховують прояв творчих тенденцій на всіх етапах процесу конструктивно-моделювальної діяльності.

Таким чином, конструктивно-моделювальна діяльність – це практично спрямована діяльність на отримання певного, реального продукту, завчасно задуманого і який відповідає його функціональним властивостям. Конструювання відноситься до числа тих видів діяльності, які мають моделюючий характер. Моделювання визначаємо як процес створення моделі будь-якого предмета за кресленням або зразком. Серед типів конструктивно-моделювальної діяльності виділяємо конструювання за: зразком; задумом; заданою темою; моделлю; умовами; найпростішими кресленнями і наочними схемами. Названі типи чергуються залежно від освітніх завдань, ситуації та віку дітей. Критеріями конструктивно-моделювальної діяльності вважаємо: продуктивність (легкість); оригінальність; варіативність; гнучкість. Рівнями – високий, середній та низький.

На сьогоднішній день можливості дошкільного віку у розвитку технічної творчості використовуються недостатньо, проте навчання, виховання та розвиток дошкільників можна реалізувати в освітньому процесі за допомогою різноманітних конструкторів та робототехніки. Аналіз психолого-педагогічної літератури дозволяє констатувати, що найбільш ефективним засобом для розвитку конструктивно-моделювальної діяльності дошкільників є використання конструкторів LEGO.

LEGO – це та педагогічна система, в якій широко впроваджуються моделі реального світу, що сприяє розвитку дитини та створює предметно-ігровий осередок навчання. Використання LEGO не тільки розвиває пам'ять, думку, почуття тощо, а сприяє процесам пізнання та розвитку дошкільників.

Крім того, відповідно до Базового компоненту дошкільної освіти актуальність LEGO конструювання та моделювання очевидна, оскільки:

- є чудовим засобом для інтелектуального розвитку дошкільників та забезпечує інтеграцію освітніх напрямів (пізнавальний, мовленнєвий, соціально-комунікативний, художньо-естетичний, фізичний розвиток);
- дозволяє поєднувати навчання, виховання та розвиток дошкільників у режимі ігрової діяльності (вчитися та навчатися у грі);
- формує пізнавальну активність, сприяє вихованню соціально-активної особистості, формує навички спілкування та співтворчості;
- об'єднують у грі дослідницьку та експериментальну діяльність, що надає можливість дитині експериментувати і творити безмежний власний світ, де немає кордонів.

Цілеспрямована та систематична робота у ЗДО щодо розвитку конструктивно-моделювальної діяльності дошкільників засобом роботи з LEGO дасть можливість розвинути технічні навички та вміння вихованців; сприятиме естетичному ставленню дошкільників до навколишнього світу; реалізація самостійної творчої діяльності дітей.

У процесі конструкторської діяльності діти не просто описують свої споруди і розповідають про їх призначення, а й відповідають на питання в процесі здійснення конструктивно-моделювальної діяльності, причому на питання не тільки педагога, а й на питання інших дітей. Це розвиває комунікативні навички, так як в процесі спільної діяльності діти можуть поцікавитися тим, що і як роблять інші, отримати або дати пораду про способи кріплення або об'єднати свої конструкції для більш масштабної.

Отже, конструктивно-моделювальна діяльність засобом роботи з LEGO являється видом продуктивної діяльності, що ґрунтується на творчому моделюванні з використанням широкого діапазону універсальних LEGO-елементів. Використання LEGO-конструкторів допомагає реалізувати завдання розвитку особистості дошкільника, оскільки в процесі

захоплюючої творчої та пізнавальної гри створюються сприятливі умови, що стимулюють і залучають дошкільника до корисної конструктивно-моделювальної діяльності.

LEGO-діяльність сприяє розвитку у дошкільників творчих здібностей, забезпечує стійку мотивацію до отримання знань, до пізнання нового. Конструюючи різні моделі з дрібних деталей за схемами послідовних дій, за картиною чи за уявою, діти навчаються:

- планувати свої дії відповідно до поставленої мети;
- виконувати посильну трудову діяльність, створюючи моделі з деталей конструктора;
- створювати конструкції високої якості, міцні та естетично привабливі;
- свідомо контролювати поведінку та узгоджувати свої дії з діями товаришів;
- керуватися схематичною інструкцією у своїй діяльності;
- аналізувати результати своєї праці та виправляти помилки.

Література:

1. Беспала С., Беспала М., Губко М. Розвиток конструкційних здібностей дітей за допомогою конструкторів LEGO Education. *Вихователь-методист дошкільного закладу*. 2013. № 8. С. 51–56.
2. Белова Д. Н. Использование ЛЕГО-конструирования в дошкольном возрасте. *Концепт : научно-методический электронный журнал*. 2017. Т. 2. С. 271–273.
3. Біла І. М. Психологія творчого конструювання в дошкільному віці: монографія. Київ : Веселка, 2011. 494 с.

Штельмах П. О.,

*Науковий керівник: Крайнікова Т. М., док. н. із соц. ком., доц.
Науково-навчальний Інститут журналістики КНУ імені Тараса Шевченка*

СТРУКТУРНО-ФУНКЦІОНАЛЬНІ ОСОБЛИВОСТІ СОЦІАЛЬНОЇ МЕРЕЖІ TELEGRAM

Актуальність дослідження. Соціальні мережі є важливим дослідницьким об'єктом у соціології, соціальних комунікаціях, психології, культурології та інших науках. Пізнання глибинних соціальних структур на мікрорівні, мезорівні та макрорівні дає змогу розкрити походження, розвиток та перспективи поведінкових моделей окремих громадян та спільнот. Згідно з даними ресурсу uk.tgstat.com, в Україні користуються найбільшою популярністю такі Telegram-канали, як «ТСН (Телеграмна служба новин)», «Адвокат права», «Київ оперативний», «Коронавірус_інфо» та ін. [4].

Рівень вивченості проблеми. Дослідження спирається на праці з проблематики теорії соціальних мереж у соціології та соціальних комунікаціях: Л. Городенко [1], Є. Цимбаленко [2], а також концепцію ментальної мапи Т. Позднякова [3].

Мета дослідження — осмислення структурно-функціональних особливостей соціальної мережі Telegram.

Об'єкт дослідження — соціальна мережа Telegram — популярна серед української молоді комунікаційна платформа.

Предмет дослідження — структурно-функціональні особливості соціальної мережі Telegram.

Методологія дослідження — особисте інтерв'ю (25 осіб) та моніторинг популярних Telegram-каналів («Двач», «Топор», КБ, «Я против современных трендов», «геї», «Україна нульових», ТСН (телеграмна служба новин), «Київ лайв», «Хрещатик news», «Канал Лучкова», «Останній блокпост», «Андрій Білецький»).

Основний виклад. Аналіз зібраних даних дає підстави мовити про такі структурно-функціональні особливості соцмережі Telegram:

- централізація мережі та централізація кожного з каналів;
- кластеризація та сегментація;
- щільність мережі Telegram.

Централізація мережі та централізація кожного з каналів. Група — колективний чат, який може налічувати до 200 тисяч учасників. У ньому користувачі мають можливість писати повідомлення, публікувати медіафайли, реагувати на інформацію, тобто присутній елемент інтерактивності. ЗМІ може мати в Telegram канал із новинними публікаціями і водночас групу, де користувачі можуть реагувати на ці публікації, висловлювати свої думки. Така концепція дає змогу редакторам не лише активніше залучати аудиторію, а й відстежувати, наскільки ця комунікація досягає накреслених цілей.

Кластеризація та сегментація. Канали — інструмент для інформування конкретної цільової аудиторії. Кількість підписників є необмеженою. За доступністю канали бувають публічні (кожен може доєднатися) та закриті (доступ відкривається через спеціальне URL-посилання). Цей тип спільноти використовується для створення спільнот з новинними повідомленнями на базі платформи Telegram найчастіше. Така кластерна й сегментована структура дає підстави розглядати Telegram як своєрідну ментальну мапу.

Щільність мережі. Соціальна мережа Telegram — це форма соціальної організації, заснована на взаємозв'язках між вузлами («мережа», тобто те, що має багато схрещених, переплетених ліній).

Канали зі схожою тематикою пов'язані між собою мережею повідомлень, які вони поширюють взаємно. Так вони діляться аудиторією одне з одним, просувають одну думку колективно та монетизують свою діяльність (публікують рекламні повідомлення за фінансову винагороду).

Користувачі можуть пересилати повідомлення безліч разів, зустрічати одні й ті самі повідомлення у різних групах та чатах. Або ж самим поширювати одне повідомлення по безлічі груп і каналів.

Висновки. Telegram своєрідно влаштовано — як сукупність каналів, зорганізованих в мережу. Це дає підстави розглядати соцмережу як своєрідну ментальну мапу.

Серед структурно-функціональних особливостей Telegram: централізація мережі та централізація кожного з каналів, кластеризація і сегментація каналів та груп за різними ознаками, щільність соціальної мережі.

Більш глибоке вивчення контенту та комунікації найпопулярніших Telegram-каналів в Україні дасть змогу краще зрозуміти їх вплив на українську молодь.

Література:

1. Городенко Л. Теорія мережевої комунікації : монографія / Л. Городенко; Київ. нац. ун-т ім. Т. Шевченка. — К. : Акад. Укр. Преси, Центр Вільн. Преси, 2012. — 387 с. — Бібліогр.: с. 343–387.
2. Соціально-комунікаційні технології розбалансування у соціальних мережах / Л. Городенко, Є. Цимбаленко, І. Гащенко // *Evropsky politicky a pravni diskurz.*-2018.-Vol. 5, Iss. 1.-С. 210-216.
3. Позднякова Т. Є. Візуалізація та структурування інформації за допомогою ментальних карт на уроках біології: [науково-методичний посібник] / Т. Є. Позднякова. — Рівне: РОШПО, 2018. — 50 с.
4. Telegram-каналы. Украина / Telegram Analytics // <https://uk.tgstat.com/>

*Тарасова Н.Ю.
НТУ «Дніпровська політехніка»*

СОЦІОКУЛЬТУРНА ІДЕНТИФІКАЦІЯ ОСОБИСТОСТІ В ПАРАДОКСАЛЬНОМУ ЧАСОВО-ПРОСТОРОВОМУ РЕГЛАМЕНТІ КУЛЬТУРИ ІНФОРМАЦІЙНОГО СУСПІЛЬСТВА

В колі питань реінтеграції втраченої людської цілісності в контексті викликів інформаційної доби лише збільшується актуальність питання алгоритмів ідентифікації «Я» в часово-просторовій регламентації культури інформаційного суспільства.

Очевидно, що остання, у порівнянні з традиційною й культурою індустріальної доби, постає надзвичайно мобільним, «мозаїчним», парадоксальним феноменом. - так вважають видатні дослідники інформаційного суспільства, зокрема. М.Кастельс, Ф.Уебстер [1,4]. Культура інформаційної цивілізації має структурну соціокультурну конфігурацію з домінуючими економічним і політичним секторами та залежить від сутності й функцій інформації, характеру інформаційного обміну. Самий дух інформаційного розвитку визначається «геометрією змінювальності», математичною прогресією оновлень пропорцій сталого й нового в інформаційному поступі. Усі сектори інформаційної культури розвиваються на основі збільшення запиту на нову інформацію, обумовлені просторово й часово необмеженим, кількісно нарощуваним і швидко оновлюваним обсягом кібернетичної пам'яті. Він поповнюється за рахунок поглинання все більшої кількості різних за історичними й просторово-територіальними ознаками «інформатизованих» знань і соціокультурних практик, їх споживання й заміни новими. Перетворювана під тиском електронного закону прискорення, ця сума накопиченого культурного досвіду, піддається переформатуванню, інтерпретаціям, змістовним інформаційним трансформаціям. Це надає спожитому комп'ютерною пам'яттю спадку якостей тимчасовості й одночасно «позачасовості». В такий спосіб нова інформація створює тренд «архіву» усьому використаному. «старому», «сталому», ідентичному, традиційному. Окрім того, інформаційний обіг позбавляє знання (зادля доступності потенційному споживачу) того цінного «надлишку» специфічного когнітивного, який може відіграти важливу семантичну роль у соціокультурному самовизначенні особистості, в практиці формування заснованих на смислах соціальних і культурних груп (наукових, освітянських, мистецьких, релігійних, етнічних, національних, політичних тощо). Однак це долається через прискорений інформаційний рух просування інформаційних ідей в динамічній медіації цивілізаційних переваг.

Втім очевидно, що мобільна й гетерогенна культура інформаційного суспільства має свій парадоксальний і релятивний регламент, який задає сітьовому користувачу умови вибору в співвідношеннях часовості й позачасовості, просторовості й віртуальної місцевості, історичності та позаісторичності, змінюваності й ідентичності.

Сама залежна від часу, будучи реактивною, «темпорально-миттєвою» [1,с. 429], кліпово-дискретною, і з іншого боку, часово безперервною й поліхронною, культура інформаційної доби впроваджує нову якість часу. Віртуальний кіберчас виходить за грані аграрного й індустріального метро-ритмічного - «годинникового», «календарного», «річного». Це - час «аритмічний», гнучкий час сітьового виробництва, що ставить суспільство у стан порушення біологічної, соціальної ритмічності, розмивання циклічності життєвого циклу, «згущення й викривлення робочого часу життя», як зазначав Кастельс [1,с.414,407]. Мережевий час інформаційних подій високо насичений, щільний, і це поєднання різночасових повідомлень робить самий часовий підхід відносним.

Віртуальність часу корегується з просторовою віртуалізацією – розсуванням територіальних кордонів через різноманітність полікультурних змістовних висловів і діяльності, для яких фактор конкретної місцевої означеності втрачає важливість. Місцевість, територія, що зближує й ототожнює людей, будучи неодмінними координатами життя, відходить не периферію свідомості. Пересікання потоків імпульсів, зціплень і центрів електронних міжкультурних обмінів зменшує роль історичної й територіальної конкретності в репрезентації змістів. Разом з тим знижується роль визначеної позиційності повідомлень. Важливим є досягнення комунікативних консенсусів, порозуміння, ділового й фатичного ефекту комунікацій, а отже універсалізації, узагальнень, оптимізованої змістовно організації діяльності.

Економічний закон «вартості» як умови просування до споживання інформації, зміна простору соціального- віртуальним актуалізує потребу інформаційного згортання суб'єктності, мінімалізації в інформаційних повідомленнях висловленої позиції, оцінок, значень. Сітьова практика підтверджує, що прагнення прихованої позиційності на користь універсалізації змісту є пріоритетом різногалузевих інформаційних контактів.

Водночас чимало інформаційних повідомлень певних сайтів, блогів (зокрема, в політичній, економічній, релігійній галузях) мають за мету зворотне - формування певної запрограмованої позиції в сітях. В таких випадках територіальні й часові параметри виступають координатами впроваджуваного особливого культурного змісту - впливових на свідомість ідей (особливо – політичних, економічних, релігійних) розрахованих на відповідний характер соціальної й культурної діяльності. В міжособистісних комунікаціях віртуальних спільнот культурна специфіка й позиція повідомлень в сітях часто не вигідна, нецікава, її показ обмежує зворотний інтерес, відлякує.

Саме відтоді, як сітьова культура диктує правило відсутності «культурного коду» повідомлень, анонімності, віртуальності, в інформаційному світі комунікацій відбувається семіотичний вибух. Знаково-символічними методами успішно досягається «несправжність» просторово-часових координат, події відбуваються у вигаданому кібернетичному просторі-часі. Так мобільна сітьова інформаційна культура заперечує реальність, як надто жорстку застарілу матерію на користь гнучкого віртуального інформаційного продукту.

Особливо неспоживчою для інформаційного виробництва постає традиційна, в широкому смислі, культура: спиратися на традиційні авторитети, культурні традиції, означає набуття якості архаїчності. Через споживання попереднього досвіду в якості матеріалу для переробки у створенні інформаційних «нарративів» увесь спадок минулого отримує значення сировини, певної вторинності. Позбавлені унікальності, світоглядні ідеї, духовні ідеали, морально-етичні настанови минулого втрачають цінність для конструювання життєвого простору інформаційно просунутої людини, більш затребуваний нею - створюваний інформаційною сіттю віртуальний простір і час.

В культурному контексті, що характеризується духом економічного прагматизму й підприємницьких домовленостей, «мегаполізації» й індивідуальної «локалізації», людині дуже складно зробити вибір. А втім, процес ідентифікації особистості набуває рис парадоксального, розщепленого складного, нелінійного, з моментами кризової переривчатості й моментами після кризової реінтеграції самовизначення. Людина як суб'єкт, як творча істота, усвідомлює сама себе й ідентифікує з соціальними та культурними спільнотами складно, нестабільно, парадоксально, ситуативно, мозаїчно, негативно заперечливо.

Відповідно вимогам швидкої заміни застарілої інформації новою, людина в соціокультурній самореалізації мусить орієнтуватися на пристосування до потреб «даного моменту». Критерії недовговічності усіх цінностей стимулюють усвідомлення релятивності сталого й мобільного, що відбивається на процесі вибору особистісних ідеалів та орієнтирів

– з бінарності опозицій у прийнятті рішень й формування пріоритетів, у збереженні особистих «блоків» пам'яті, поцінуванні історичного часу й простору. Перебудовується змістовна парадигма «Я»: гаслом здорового глузду встановлюється «все відносно ситуації», розмиваються грані минулого- реального – майбутнього, долаються межі добра й зла .

В кіберреальності умов особистісного існування, на тлі нейтралізації попередньо вироблених смислів через семіотичні маніпуляції, в множинності інтерпретації, людина розгублюється в неоднозначності вибору. Вона втрачає відчуття необхідної опори й стабільних констант, інколи свідомо відмовляється від традиційних культурних орієнтирів, що становлять основу традиційним ідентифікаціям. Обираючи оригінальний множинно-плюральный набір культурних паттернів поведінки (політичних, економічних, релігійних, естетичних, моральних) , особистість реалізує своє «Я» частіше нетрадиційно, оригінально, незвичайно, ексцентрично., порушуючи сталий процес соціалізації.

Фрагментовані культурні контексти сприяють фрагментації свідомості, перетворення реальності на віртуальний кіберпростір, розпад цілісності світогляду продукують дискурсивно-комунікативні парадокси. Усвідомлення кризи самоідентичності, перетворює людину, яка відчуває себе «не-суб'єктом», на об'єкт будь-яких маніпуляцій. В дослідженні українського суспільства, як відмічає Л.Нагорна, наслідками цього постають особистісна й соціальна невизначеність, розбіжність інтересів цілих верств в суспільстві, ціннісні розбіжності й розмежування, соціальні розлади й суперечності, суспільна злочинність, між-групові конфлікти [2].

В парадоксальних координатах сітьової реальності людина приречена на втечу від визначеності. В тій чи іншій мірі вона обирає роль дійсного чи віртуального мігранта, того homo viator, що має відхилитися від культурного коріння й історичного минулого в прагненні більш цікавого, запропонованого інформаційною культурою.

Мережа, вимагаючи множини кодових особистих ідентифікацій, одночасно нейтралізує вияви соціокультурних ідентифікацій «Я». Всупереч цьому в багатьох країнах світу відроджується націоналізм та новий расизм і антирасизм, що реалізують себе засобами протистояння, передусім, інформаційно-економічному універсалізму й глобалізму. В українському суспільстві конструюється модель консолідаційної національної ідентичності (за визначенням Ю.Руденко), основою якої постає політична інтеграція навколо гостро затребуваних соціальних і культурних цінностей, носіями котрих мають служити модернізовані демократичні соціально-політичні інституції (зокрема, й політика пам'яті) [3]. В США та європейських державах народжуються рухи спротиву й мозаїчні протестові спільноти, різні за цінностями, намірами, соціальними й культурними цілями, мотиваціями, етнічною належністю, спрямовані проти застарілих форм владно-політичного життя.

Таким чином, суперечливою передумовою інформаційної культури стосовно соціокультурного ідентифікування особистості є аритмічна неузгодженість часової й просторової постійності, визначеності – змінюваності, невизначеності, національної культурної специфічності - універсальності, історичної конкретності – позаісторичності, реальності – вигаданості, сталості, ідентичності - мобільної незавершеності. Внаслідок цього, процес соціокультурної ідентифікації в площині «Я» в інформаційному суспільстві значно ускладнюється. Його алгоритми полілінійні й поліфонійні. Плюральне поєднання в процесі самоототожнення суперечливих часових й просторових вимірів сприяє набуттю рис соціокультурної варіативності: людина бачить себе в колі ідентифікацій етнонаціональної монохромності, чи дотична полікультуральним ототожненням, вона може пересвідчитися у власній культурній маргінальності, чи обирає шлях культурно-регіональної «сепаратності» «Я» з соціумом тощо. У внутрішніх та соціокультурних протиріччях і парадоксах людського «Я» зростають «негативні» алгоритми ідентифікування, які реалізуються в намаганні «опозиційного» особистого самоствердження через участь в нових соціальних рухах початку

XXI століття (гендерних, феміністичних, зелених, нових антирасистських, радикальних політичних, націоналістичних), в нових культурних рухах через Інтернет-індустрію, галузь моди, шоу-бізнес, інші форми новітньої мас-культури тощо.

Література:

1. Кастельс Мануель. Информационная эпоха : экономика, общество и культура / Мануэль Кастельс // ГУ- ВШЭ.- 2000.-608 с.
2. Нагорна Л.П. Соціокультурна ідентичність: пастки ціннісних розмежувань / Л.П. Нагорна // ПІКНД ім.І.Ф.Кураса НАН України.- 2011.- 272 с.
3. Руденко Ю.Ю. Консолідаційна модель національної ідентичності: від теорії суверенітету до теорії політично\ модернізації / Ю.Ю. Руденко // Видавництво Людмила.- 2020. - 354 с.
4. Уэбстер Фрэнк. Теории информационного общества / Фрэнк Уэбстер // Аспект Пресс.- 2004.- 400 с.

Міхальова Ю. О.

*аспірантка кафедри філософії, соціології
та менеджменту соціокультурної діяльності
Південноукраїнського національного педагогічного
університету імені К.Д. Ушинського*

ФІЛОСОФСЬКЕ-РЕФЛЕКСИВНЕ ОСМИСЛЕННЯ СЕНСУ ЛЮБОВІ

Однією з найбільш привабливих і багатограних проблем філософської науки безумовно виступає любов. Але говорячи про сенсі любові в контексті реальної соціальної реальності актуальність філософських пошуків стає ще більш важливою та значущою. Актуальність проблеми дослідження сенсу любові можна також висловити як протиріччя того, що потреба відчувати, розпізнати, зрозуміти, знайти, усвідомити сенс і значимість Любові, здається, зростає, тоді як можливості зберігають свою обмеженість.

Серед наукових праць, присвячених філософському осмисленню сенсу і Любові, перш за все треба назвати книги В. Соловйова «Сенс любові» [1], Е. Фромма «Мистецтво любити» [2], В. Франкла «Людина у пошуках сенсу», в якій знаходимо глибокі роздуми вченого про силу любові[3]. Крім цього, необхідно відзначити відому книгу А. Маслоу «Мотивація та особистість», в якій представлені оцінки дослідника про роль та значення любові для розвитку самоактуалізованих індивідів, а також його критика психологічної науки про відсутність розробок у цьому напрямі: «Дивно, але проблема любові досі майже не досліджувалась експериментальними методами. Особливо дивним здається мені мовчання психологів, бо хто, якщо не вони, мають говорити про кохання?» [4, с. 261].

В якості ілюстрації типових ідеальних уявлень про Любов можна навести фрагмент з роботи В. Франкла, в якому він представляє невелику добірку оцінок низки дослідників: «Шелер визначає любов як духовний рух до найвищої цінності коханої людини, як духовний акт, в якому досягається ця найвища цінність (він називає її «рятуванням» людини). Шпрангер робить аналогічне зауваження про те, що кохання «охоплює» потенційні ціннісні можливості в коханій людині. Фон Хаттінгберг висловлює це по-іншому: любов бачить людину такою, якою її «припускав» при створенні бог» [3, с. 259].

У сучасному суспільстві Любов з поняття філософсько-релігійного, художньо-літературного стає соціальною проблемою, пов'язаною зі страхами та переживаннями про Любов - її незнаходженням, неповноцінністю, відсутністю, втратою тощо. Тому чітко позначилося і стало посилюватися протиріччя між потребою реалізувати сенс любові та

можливостями її реалізації в реальних соціальних обставинах. Так, В. Соловйов в роботі «Сенс любові» зазначає, що «істинному буттю... протилежне у світі матеріальне буття – те, що придушує своєю безглуздою завзятістю і любов і не дає здійснитися її сенсу» [1, з. 51].

В.Соловйов і Е.Фромм у своїх пошуках сенсу любові приходять до схожого висновку: справжня Любов в сучасному суспільстві – це по суті своїй мужній вчинок, подвиг. «У нашому матеріальному середовищі не можна зберегти справжню любов, якщо не зрозуміти і не прийняти його як моральний подвиг» [1, с. 48]; «Щоб любити і бути коханим, потрібна мужність, мужність визнати деякі цінності абсолютними і, зробивши крок, поставити на них усі» [2, с. 200]. Але на подвиг, як відомо, здатні мало хто. Значить, і говорити про сенс любові можна щодо небагатьох особистостей. Більшість людей не готові робити героїчні дії заради кохання, один одного, а, зрештою, в ім'я свого високого морального та духовного «Я».

Підставою для осмисленої, справжньої любові виступає безкорисливість. «Кохання завжди великодушне, – пише А.Г.Маслоу. Немає нічого бажанішого для люблячої людини, ніж дарувати радість і задоволення коханому, йому подобається робити щось для свого коханого, йому приємно бачити його щасливим» [4, с. 263]. «Люди, які кохають друг друга, отримують особливу насолоду від можливості бути щирими, їм дає особливу радість ділитися секретами один з одним» [4, с. 263]. Можна також згадати знамените висловлювання Антуана де Сент-Екзюпері: «Справжнє кохання, починається там, де нічого не чекають взамен» [5], а також таке: «Завдяки твоїй любові набуває сенсу все, що з тобою відбувається» [5]. Але в сучасному суспільстві система соціальних зв'язків та відносин переважно побудована на користі та прагматизмі.

У цих соціальних умовах у коханні залишається переважно своєрідний рятівний сенс, який полягає в тому, що можна «ховатися в кохання» (постійно чи періодично) як у відчуття тимчасового (короткочасного) комфорту. Е.Фромм це характеризує альянсом двох «проти світу». «Ця концепція любові і шлюбу, – пише дослідник, – наголошує на тому, щоб знайти притулок від нестерпного почуття самотності. У «коханні» людина нарешті знаходить притулок та порятунок від самотності. Двоє утворюють альянс проти світу, і цей егоїзм удвох помилково сприймають за любов і близькість» [2, с. 160].

Таким чином, реалізація сенсу любові (взаємне, безкорисливе та проникливе вдосконалення двох людей, що люблять) у прив'язці до соціальності виглядає більш ніж проблематично. Оскільки практично всі пласти життєвого буття людини переповнені умовами та умовностями, що знищують будь-які бажання дотримуватися класичних принципів справжнього кохання. Але як зробити так, щоб, наприклад, замість конкуренції була співтворчість, замість культу грошей моральність, як зробити нормою інший рівень відносин між людьми, які, по суті, вважаються «Любов'ю»? Тому погодимося з думкою А. Маслоу: «Ми повинні зрозуміти, що таке любов, маємо навчитися виховувати її... – інакше світ буде захльоснутий ненавистю та недовірою» [4, с. 261].

Література:

1. Соловьев В. Смысл любви / В. Соловьев / Сост. В.А. Роменец. К.: Либидь АСКИ, 1991. 64 с.;
2. Фромм Э. Искусство любить / Э. Фромм; [пер. с англ.; под ред. Д.А.Леонтьева]. 2-е изд. СПб.: Азбука, 202. – 224 с.;
3. Франкл В. Человек в поисках смысла: Сборник / В.Франкл ; [пер. с англ. и нем. / общ. ред. Л.Я.Гозмана и Д.А.Леонтьева]. М. : Прогресс, 1990. 368 с.
4. Маслоу А. Мотивация и личность / А. Маслоу; [пер. с англ. А.М.Татлыбаевой]. СПб.: Евразия, 1999. 478 с.

5. Сент-Экзюпери А. Цитадель [Електронний ресурс] / А. де Сент-Экзюпери. Режим доступу: https://librebook.me/citadel_4/vol1/13 (дата звернення: 25.11.2021)

Чезлова Я. Я.

Комунальна установа «Одеський інклюзивно-ресурсний центр №6»

ІНКЛЮЗИВНО-РЕСУРСНІ ЦЕНТРИ: РІВНИЙ ДОСТУП ДО ЯКІСНОЇ ІНКЛЮЗИВНОЇ ОСВІТИ

Розвиток «Нової української школи» в контексті сучасної освіти передбачає розбудову інклюзивної освіти, яка в свою чергу має на меті забезпечення індивідуальних особливостей розвитку та сприятливого освітнього середовища для осіб з особливими освітніми потребами. Сучасне суспільство поступово відходить від медичної моделі та рухається у напрямку соціальної моделі осіб з інвалідністю. Для осіб з особливими освітніми потребами та їх батьків, педагогів інклюзивних класів, груп закладів дошкільної освіти необхідна міжособистісна взаємодія, взаєморозуміння, підтримка, на допомогу їм створені інклюзивно-ресурсні центри.

Інклюзивно-ресурсний центр є установою, що утворюється з метою забезпечення права осіб з особливими освітніми потребами на здобуття дошкільної та загальної середньої освіти, в тому числі у закладах професійної (професійно-технічної), фахової передвищої освіти та інших закладах освіти, які забезпечують здобуття освіти, шляхом проведення комплексної психолого-педагогічної оцінки розвитку особи (далі - комплексна оцінка) та забезпечення їх системного кваліфікованого супроводу [1, с.2]

Консультацію щодо раннього розвитку дитини, створення необхідних для неї умов, за необхідності – і допомогу, можна отримати у інклюзивно-ресурсних центрах. Для цього батькам не потрібно жодних направлень і дозволів. Вони можуть відвідати інклюзивно-ресурсний центр з власної ініціативи [3, с.171].

У своїй діяльності фахівці інклюзивно-ресурсного центру не керуються медичними заключениями, що створює протиріччя між встановленим медичним діагнозом та системою діагностування за новітніми європейськими методиками «CASD» (опитувальник розладу аутистичного спектра), «Conners-3» (шкала оцінювання розладу дефіциту уваги та гіперактивності), «Leiter-3» (міжнародна шкала продуктивності Лейтера), «WISC-IV» (шкала інтелекту Векслера для дітей) та «PEP-3» (індивідуалізоване психоосвітнє оцінювання дітей з розладами аутистичного спектра) [2, с.274].

Нормативно-правова база щодо діяльності інклюзивно-ресурсних центрів постійно удосконалюється, так нещодавно внесено зміни до Положення про інклюзивно-ресурсний центр. Розширено нижні межові вікові рамки діагностування дітей для проведення комплексної оцінки розвитку: відтепер можуть звертатись діти від народження, а не з двох річного віку, як було раніше, визначено основні завдання інклюзивно-ресурсних центрів:

- ▶ проведення комплексної оцінки, у тому числі повторної, та здійснення системного кваліфікованого супроводу осіб у разі встановлення у них особливих освітніх потреб;
- ▶ надання рекомендацій закладам освіти щодо розроблення індивідуальної програми розвитку особи;
- ▶ консультування батьків, інших законних представників особи з особливими освітніми потребами щодо особливостей її розвитку;
- ▶ забезпечення участі педагогічних працівників інклюзивно-ресурсного центру;
- ▶ у діяльності команди психолого-педагогічного супроводу особи з особливими освітніми потребами;

► у семінарах, тренінгах, майстер-класах для підвищення кваліфікації педагогічних працівників, обміну досвідом тощо;

► залучення (у разі потреби) педагогічних працівників інклюзивно-ресурсного центру під час засідань психолого-педагогічного консилиуму у спеціальних закладах загальної середньої освіти;

► надання психолого-педагогічних, корекційно-розвиткових та інших послуг дітям з особливими освітніми потребами:

► дітям раннього та дошкільного віку, які не відвідують заклади дошкільної освіти; дітям, які здобувають освіту у формі педагогічного патронажу;

► визначення потреби в асистенті учня та/або супроводі дитини з особливими освітніми потребами в інклюзивному класі (групі);

► визначення рівня підтримки особи з особливими освітніми потребами в закладі освіти;

► надання консультативної, психологічної допомоги батькам, іншим законним представникам осіб з особливими освітніми потребами у формуванні позитивної мотивації щодо розвитку таких дітей та підвищення обізнаності щодо організації їх навчання і виховання;

► інформування громади про діяльність інклюзивно-ресурсного центру та взаємодія з місцевими органами виконавчої влади, органами місцевого самоврядування, закладами освіти, закладами охорони здоров'я, закладами (установами) соціального захисту населення, службами у справах дітей, громадськими організаціями тощо;

► ведення обліку осіб, які звернулися до інклюзивно-ресурсного центру, шляхом формування їх електронного переліку в АС "ІРЦ" [1, с.4]

Саме цими завданнями керуються у своїй діяльності інклюзивно-ресурсні центри. Фахівці інклюзивно-ресурсних центрів перш за все бачать перед собою дитину, а не її інвалідність. Цей підхід простежується і у зміненому висновку про комплексну педагогічну оцінку рівня розвитку дитини.

За результатами комплексної оцінки:

● визначаються наявність чи відсутність у особи особливих освітніх потреб та у разі їх наявності зазначається категорія (категорії) (тип (типи) її особливих освітніх потреб (труднощів));

● визначаються напрями, рівень та обсяг підтримки особи з особливими освітніми потребами в освітньому процесі, у тому числі обсяг психолого-педагогічних та корекційно-розвиткових послуг, які надаються особам з особливими освітніми потребами в закладах освіти (для особи з інвалідністю - з урахуванням індивідуальної програми реабілітації);

● надаються рекомендації щодо складення, виконання, коригування індивідуальної програми розвитку в частині надання психолого-педагогічних та корекційно-розвиткових послуг, змісту, форм та методів навчання відповідно до потенційних можливостей особи, створення належних умов для навчання залежно від порушення розвитку осіб з особливими освітніми потребами (доступність приміщень, особливості облаштування робочого місця, використання технічних засобів тощо) [1, с.6].

Забезпечення права на освіту дітей із особливими освітніми потребами на всіх рівнях навчання та виховання від раннього втручання до закладів дошкільної освіти, а далі навчання у загальноосвітніх та професійно-технічних закладах, фахової передвищої освіти неперервно пов'язана із діяльністю інклюзивно-ресурсних центрів. Розбудова та пошук підходів до створення інклюзивно-ресурсних центрів у кожному населеному пункті нашої держави є важливим завданням для забезпечення якісної інклюзивної освіти кожної дитини.

Література:

1. Молодовська С.Л. Умови ефективної роботи педагогів з дітьми в інклюзивному ЗДО: матеріали Всеукраїнської наук.-практ. конф. м. Кам'янець-Подільський, 9 лист. 2021 р. Кам'янець-Подільський, 2021. С. 170-172.
2. Про внесення змін до деяких постанов Кабінету Міністрів України щодо організації навчання осіб з особливими освітніми потребами: Закон України від 21.07.2021 р. No 1324-VII. URL:<https://zakon.rada.gov.ua/laws/show/765-2021-%D0%BF#Text>
3. Чезлова Я.Я. Проблеми навчання дітей з інтелектуальними порушеннями у загальноосвітньому навчальному закладі: матеріали Всеукраїнської наук.-практ. конф. м. Кам'янець-Подільський, 9 лист. 2021 р. Кам'янець-Подільський, 2021. С. 273-275.

Параджук О. О.

Державний заклад «Південноукраїнський національний педагогічний університет імені К.Д.Ушинського»

ТРАНСФОРМАЦІЯ СОЦІАЛЬНОГО МІФУ В УМОВАХ СУСПІЛЬСТВА РИЗИКУ

Наприкінці ХХ століття суспільство вступило у нову фазу свого розвитку, названу дослідниками «суспільством ризику», в якій воно існує й донині. Головною відмінною ознакою такого суспільства є розподіл небезпек та обумовлених ними ризиків аналогічно розподілу благ в індустріальному суспільстві [3, с. 33]. Необхідно відзначити, що суспільство, яке перебуває у процесі глобалізації, є новим ступенем розвитку сфери, що містить багатofакторні можливості. Породжене та підтримуване у суспільстві соціальне полі невизначеностей, яке можна подати як багатовимірний простір ризику, передбачає не тільки постійне вчинення усіма членами суспільства вибору [5, с. 16], але й трансформацію практично всіх соціальних явищ та процесів. Відповідно відбувається переосмислення суспільством та зміна виконуваної ролі соціального міфу.

На думку розробника концепції «суспільства ризику» У. Бека, причини виникнення цієї форми суспільства виключно економічні – зміна виробничих відносин та результат прийняття техніко-економічних рішень [1, с. 98]. Але в самому «суспільстві ризику» ризики стабільно виробляються у всіх сферах життя суспільства (економічного, політичного, соціального), не будучи при цьому явищем винятковості. У. Бек зазначає неможливість дистанціювання від ризиків у світі та ставить проблему їх мінімізації і навіть управління ними, зокрема через раціоналізацію дій. Одночасно поле невизначеностей збільшується через нескінченне наростання потоку інформації, що наочно ілюструє варіативність буття, розкриває факти та підказує, що все може бути інакше.

Прагнучи знайти основу, яка впорядковує та осмислює життя, людина звертається до нераціонального – до міфу: суспільна думка не встигає переробляти суперечливі потоки інформації, стикається з масовим когнітивним дисонансом, ще більше прагне до вже знайомої соціальної моделі – міфологічного, нехай суперечливого, однак цілісного сприйняття світу. Такий інструмент пояснення небезпек та ризиків використовувався в соціумі з давніх часів, використовується й донині. Змінюються небезпеки, з ними змінюються міфи, що їх пояснюють. Якщо небезпеки та ризики стають визначальними у житті суспільства, соціальна міфотворчість стає частиною магістрального напрямку соціальної свідомості та осмислення дійсності. При цьому соціальний міф настільки специфічний, що низка дослідників вважають його формою переробки інформації масовою свідомістю. Тобто можна говорити, що соціальний міф відображає та пояснює значущі для суспільства та індивіда реалії соціального життя, що включають як всю сукупність

феноменів, подій та персонажів суспільства, так і патерни, створені індивідуальною свідомістю і значущі виключно для індивіда. І якщо ці реалії пов'язані з ризиками, то й міфологеми вишиковуються навколо небезпек та ризиків їхнього наступу.

Таким чином, процес соціальної міфотворчості стає одним із варіантів реалізації когнітивних потреб людини та водночас результатом чуттєвого сприйняття та раціонального осмислення всієї сукупності феноменів та явищ соціального процесу. У зв'язку з цим деякі дослідники сприймають соціальний міф як об'єкт, що народжується на стику різних форм соціальної дійсності – Є. В. Савелова вважає соціальний міф результатом злиття двох соціальних функцій: інструмента семантичного моделювання навколишнього світу та способу самоідентифікації суб'єкта [4, с. 82].

Зазначене сприйняття соціального міфу як синтезу функцій соціуму і водночас результату цих функцій лягло в основу низки класифікацій соціальної міфології. Деякі з даних класифікацій, в яких автори говорять про соціальний міф у сучасному (або постіндустріальному) суспільстві, можна успішно застосувати і в контексті теми суспільства ризику. Наприклад, А. Л. Топорков виділяє 4 групи явищ соціальної міфології [6, с. 14]:

1. Міфи політичного та суспільного життя. Їхніми творцями є політики та журналісти, до яких можна додати представників нової професійної категорії – ідеологів, бо ідеологія сприймається як завершальний етап розвитку міфу.

2. Міфи, пов'язані з етнічною та релігійною самоідентифікацією. Ця категорія виділяється окремо саме у зв'язку з наростанням цієї самоідентифікації як фактора ризику в сучасному суспільстві.

3. Міфи, присвячені нерелігійним віруванням. Прагнення до пояснення реальності явищами нераціональними породжує міфи про НЛО, всесильних екстрасенсів, світові змови тощо

4. Міфи масової культури, до яких можна віднести у тому числі уявлення про способи життя, міські міфи, плітки із життя знаменитостей.

Класифікацію соціальних міфів будують і на основі структурування самого соціуму. Так, А. Конєва позначає середній клас як предмет соціального міфу, і як його джерело [2, с. 36] відповідно класифікуючи і сам соціальний міф.

На основі наведених вище класифікацій, враховуючи роль факторів ризику у формуванні сучасних соціальних міфів, можна виділити 3 основні групи соціальних міфів у суспільстві ризику: політичні, релігійні, масово-культурні.

Перша група відображає небезпеки та ризики соціально-політичного світоустрою, що внаслідок соціальних потрясінь ХХ століття, «кольорових» революцій ХХІ ст. у свідомості соціуму та індивіда постає як досить хитка конструкція. Політична нестабільність, що триває, в «оплотах стабільності», таких як США, країни Європи, тільки породжує збільшення соціальних міфів, які відносяться до цієї категорії. Суспільство живе у щоденному очікуванні нових соціально-політичних потрясінь, ризик настання яких підтримується засобами масової інформації, які свідомо нагнітають політичну істерію. При аналізі існуючих міфологем цієї групи необхідно розуміти, що їх основна частина має штучне походження, оскільки вони безпосередньо пов'язані з ідеологічним фактором, створені у зв'язку з необхідністю генези, підтримки чи ліквідації у суспільстві будь-яких ризиків та небезпек. У зв'язку з чим можна відзначити ще одну особливість соціальної міфології в суспільстві ризику: відчуваючи на собі владу ризику, вони самі є джерелами ризиків.

Ризики та небезпеки, пов'язані з релігійною самоідентифікацією індивіда та соціальних груп, породжують хвилю соціальних міфів, які раніше відносилися скоріш до міфів політичних, оскільки використовувалися в контексті політичного дискурсу. З кінця ХХ століття в соціумі активно розвивався релігійний фундаменталізм, що прагне релігійної

ортодоксальності [3, с. 94], який на тлі низької релігійної грамотності населення та культивованого масовою культурою атеїзму та нігілізму призвів до зіткнення релігійних культур. Це у свою чергу породило виникнення нових ризиків та небезпек. Насамперед цю тенденцію видно у наймасовіших релігійних культурах – християнстві та ісламі, але подібні проблеми вже мають і представники інших релігійних течій. З ризиками нового часу у релігійній сфері проводять роботу як релігійні структури, так і світські. У цьому релігійні інститути працюють традиційними методами (проповіді, звернення до пастви), які вже не мають належного впливу на масову культуру. Світська влада застосовує в основному свою монополію на силу, яка знаходить відгук у масовій культурі, але часто із зворотним від бажаного ефектом.

Третя група соціальних міфів є найбільш об'ємною і на ній найбільше відображено вплив факторів суспільства ризику. До цієї групи можна включити соціальні міфи, сформовані навколо основних «страхів» сучасного суспільства (позаземні цивілізації, змови світового уряду, люди з паранормальними можливостями), а також побудовані для спрощення сприйняття суспільством соціальної реальності (спосіб життя представників різних культур національностей). Більшість зазначених міфів є продуктами масової культури, їх виникнення та тиражування залежить від впливу засобів і тому носить хвилеподібний характер. Незважаючи на стихійність виникнення та поширення, дані соціальні міфи відображають дійсність очима суспільної думки, акцентують увагу на найбільш актуальних ризиках та небезпеках для суспільства. Причини виникнення, масштаби поширення таких міфів та їх соціальні наслідки можуть бути абсолютно різноманітні.

Основні особливості формування соціальних міфів у сучасному «суспільстві ризику» характеризуються техногенним (постіндустріальним) характером та блискавичністю поширення за допомогою інформаційно-комунікаційних технологій. У. Бек, характеризуючи сучасні ризики, писав: «Сучасні ризики відрізняються від руйнувань, породжених війною, їх “нормальним” чи, точніше, їх “мирним” породженням (виробництвом) у центрах раціональності та процвітання» [1, с. 100]. Класичний міф пояснював людині незвідані закони природи. Інформаційне суспільство, науково-технічні досягнення та мережеві технології практично не залишили нерозкритих таємниць у навколишньому світі, але сформували нові небезпеки та ризики техногенного та антропологічного характеру, для сприйняття яких використовуються соціальні міфи.

Ще одним напрямком є міфологізація національного способу життя, насамперед йдеться про стереотипне та символічне сприйняття національних культур: німецька педантичність, американське самолюбівання тощо. Кожна національна культура наділяється позитивними та негативними характеристиками, несе в собі набір небезпек та ризиків. Причому суспільству ризику характерна міфологізація національностей саме з урахуванням наділених громадською думкою ризиків. Можна говорити, що образи, які створює та продукує колективна свідомість, впроваджуються у свідомість індивідуальну як за рахунок створених у свідомості соціальної групи певних стереотипів сприйняття, так і під час впровадження ідеологом у систему світосприйняття індивіда. Слід також зазначити, що величезний вплив територіальності на сюжет соціальних міфів простежується не тільки в загальнодержавних масштабах, а й у регіональних міфах: народності, що проживають на різних територіях однієї держави, наділяються набором специфічних міфів, що ґрунтуються на географії місць, темпераменті, історичній пам'яті та безлічі інших регіональних відмінностей.

Тобто соціальні міфи третьої групи можуть сприйматися як ілюстрації страхів та небезпек, що переважають у масовій культурі – ризиків, найбільш актуальних для сучасного суспільства. Одночасно дані соціальні міфи – це своєрідна відповідь масової культури на

ризиків сучасності, спосіб самозахисту: «обростаючи» соціальними міфами, незвідане стає менш небезпечним для суспільства.

Підсумовуючи, зазначимо, що у «суспільстві ризику» трансформація соціального міфу виявляється у наступних формах.

Змінилася форма міфогенезу – міф став переважно штучним, прикладним.

Ускладнилася структура соціального міфу, він поєднує у собі кілька соціальних явищ.

Збільшилася кількість функцій, які виконує міф: до функції пояснення незрозумілого додалося управління суспільною думкою, пізнання сучасної дійсності, актуалізація ризикогенних факторів та небезпек, зниження в індивідуальній та колективній свідомості ризику настання несприятливих наслідків.

Отже, ставши незамінним елементом прийняття дійсності, обробки та передачі інформації, інструментом суспільної комунікації, соціальний міф перетворився на раціональний елемент соціальної реальності.

Література:

1. Бек У. Общество риска. На пути к другому модерну / Ульрих Бек. – Москва: Прогресс-Традиция, 2000. – 383 с.
2. Конева А. В. Средний класс: мифология успеха / А. В. Конева // Вестник Самарского государственного университета. – 2004. – № 1. – С.30-46.
3. Матюх Е. Т. Теории «общества риска» в современной гуманитарной науке / Е. Т. Матюх // Теория и практика общественного развития. – 2012. – № 7. – С. 33-37.
4. Савелова Е. В. Миф и социальная реальность: социально-коммуникативная парадигма интерпретации / Е. В. Савелова // Вестник Томского государственного университета. – 2009. – № 321. – С. 80-83.
5. Стризое А. Л. Власть риска и риски власти / А. Л. Стризое // Власть. – 2012. – № 3. – С. 16-20.
6. Топорков А. Л. Мифы и мифология XX века: традиция и современное восприятие / А. Л. Топорков // Человек и общество: поиски, проблемы и решения: сб. статей. – 1999. – С. 13-16.

Полторак В.А.

Зоська Я.В.

Стадник А.Г.

Маріупольський державний університет

ПОЛІТИЧНА ЕФЕКТИВНІСТЬ ОСОБИСТОСТІ ЯК ПОКАЗНИК СПЕЦИФІКИ ЇЇ ПОЛІТИЧНОЇ ПОВЕДІНКИ

До аспектів характеристики політичної поведінки особистостей, що зокрема свідчать і про ефективність такої політичної поведінки. Щодо її характеристики, то як каже А.І. Солов'єв, «політична поведінка – це уся сукупність суб'єктивно мотивованих суб'єктів (акторів), які реалізують свої статусні позиції та внутрішні установки» [2, с. 369]. Інакше кажучи, це різноманітні типи політичної активності людей, завдяки яким безпосередньо відтворюється та змінюється політика як специфічна сфера суспільства, об'єктивна реальність його функціонування та розвитку. Тобто це ті безпосередні форми прояву, реалізації політичної участі, що конкретно відбуваються в реальності, на, так званому, «політичному полі». Так, якщо казати про такі форми політичної участі індивідів, як

конвенціональна та неконвенціональна, то вони реалізуються в наступних різновидах політичної поведінки.

Конвенціональні форми:

- голосування (включаючи також відмову від голосування) на виборах різних рівнів та референдумах;
- регулярна партійна робота, активна участь у заборах осередків партії, контактування із посадовими особами;
- робота у межах виборчих кампаній (агітації, пропаганда, відвідування виборчих акцій, розповсюдження листівок, пожертва грошей та ін.);
- інформаційна діяльність (видання, розповсюдження рекламних брошур та листівок, публікування політичної інформації на веб-сайтах;
- членство та робота у недержавних організаціях, мета яких впливати на політичні рішення.

Неконвенціональні форми:

- ненасильницька легітимна поведінка, яка включає як пасивні, так і активні форми (бойкоти, захоплення приміщень, не пов'язане із порушенням закону тощо);
- ненасильницькі іллегітимні дії, до яких належать акти громадянської непокори, коли суб'єкт за моральними мотивами відмовляється підкорюватися закону, не застосовуючи при цьому сили до вади, участь у незаконних демонстраціях, страйках та ін.;
- насильницькі дії: тероризм, бунт, блокування доріг, захоплення установ, бійки з міліцією, нанесення шкоди чужої власності [1, с. 328-329].

Розглянемо деякі результати дослідження проявів подібної політичної поведінки, спираючись на дані соціологічного моніторингу: «Українське суспільство: моніторинг соціальних змін», який здійснюється Інститутом соціології НАНУ [3, с. 511]. У табл. 2 наведені результати дослідження за 1994, 2008 та 2017 роки.

Таблиця 2

Основні форми політичної участі, які населення України вважає найбільш ефективними і допустимими, та готово взяти в них участь у разі порушення їх прав і інтересів (% опитаних)

Форми політичної участі	1994	2008	2017
Участь у передвиборчих кампаніях	15,5	25,7	25,2
Збирання підписів під колективними петиціями	17,0	25,4	32,0
Законні мітинги і демонстрації	16,6	24,7	29,1
Погрожування страйком	7,9	5,4	6,1
Бойкот (відмова виконувати рішення адміністрації, органів влади)	7,1	6,1	6,5
Несанкціоновані мітинги і демонстрації	2,2	2,6	3,3
Незаконні страйки	1,6	1,7	2,6
Голодування протесту	2,0	2,1	1,2
Пікетування державних установ	4,4	7,3	6,8
Захоплення будівель державних установ	1,0	1,7	2,2
Створення незалежних від Президента та уряду збройних формувань	2,0	1,3	1,2
Інше	1,1	0,9	0,4
Жоден із способів не здається мені ефективним і допустимим настільки, щоб брати в них участь	31,9	34,1	36,1
Важко сказати	29,8	17,3	7,7
Не відповіли	0,6	0,0	0,0

Треба звернути увагу на те, що на відміну від результатів, наведених у таблиці 1, де опитувалися респонденти відносно їх реальної участі у тих чи інших політичних діях, у цьому випадку (табл. 2) йдеться про думки опитаних відносно того, наскільки ефективними вони вважають запропоновані ним для оцінки форми політичної поведінки.

Результати дослідження, наведені у таблиці, дозволяють зробити два основних важливі висновки. По-перше, серед оцінюваних форм політичної поведінки опитані у якості ефективних визначили декілька конвенціональних, тобто легальних форм та декілька неконвенціональних. Якщо брати до уваги значущі у кількісному відношенні результати, що здобуті, то до перших відносяться: участь у передвиборчих кампаніях; збирання підписів під колективними петиціями та законні мітинги і демонстрації. До других: погрожування страйком; бойкот; пікетування державних установ.

По-друге, результати дослідження свідчать про те, що найбільш ефективними та такими, у яких опитані готові узяти участь, респонденти вважають в сучасній Україні саме конвенціональні форми політичної поведінки. І це є дуже цікавим, особливо вважаючи на ту обставину, що, наприклад, дослідження 2008 року проводилося після першого майдану.

Хоча проблеми участі людей у виборчих кампаніях та ефективності подібної участі громадян потребують окремого та глибокого розгляду, ми все ж коротко звернемося до них, оскільки саме в процесі виборів найчастіше можна визначити ефективність політичної діяльності окремої особистості. У даному випадку – виборця. Ю. Шведа, слідом за такими зарубіжними фахівцями, як А. Парізі та Г. Пасквіно, виокремлює наступні три типи виборчої поведінки індивідів на індивідуальному рівні [4, с. 105-106]:

– «голос думки» – тип електоральної поведінки на індивідуальному рівні виражає рішення виборця, прийнятого на підставі багатьох пропозицій і програмних засад, репрезентованих і політичними партіями;

– «голос належності» електоральна поведінка на індивідуальному рівні, що виражає рішення виборця, прийняте на підставі глибокої суб'єктивної ідентифікації з політичною партією, яку розглядають такою, котра має органічний зв'язок із соціальною групою, куди входить виборець;

– «голос змін» – тип електоральної поведінки на індивідуальному рівні, який виражає складний зв'язок між виборцем і тим, кого вибирають.

Виникає питання, який із цих типів індивідуальної виборчої поведінки є найбільш ефективним? Вважаємо, що однозначної відповіді на таке запитання дати не можна. Зокрема, наприклад, і тому, що в останні роки виникло та широко розповсюдилося явище, так званого, «падіння лояльності виборців» відносно їх лояльності до певних політичних партій і виникнення, як каже Д. Ліллекер, «хитливого виборця», що немає чіткої прихильності до якоїсь політичної партії [5, с. 92-93].

Тим не менш, з нашої точки зору, цілком очевидно, що таким найбільш ефективним типом виборчої поведінки виступає «голос думки», оскільки «прив'язка» виборчої поведінки до позиції певної політичної партії або до тих, кого ми обираємо (мається на увазі не тільки партія, але й окремий кандидат, припустимо, в президенти), у значній мірі обмежують можливість ефективної політичної поведінки громадян взагалі.

У будь-якому разі зрозуміло, що і «партійна ідентифікація» не відіграє рішучої ролі в їх орієнтації на прийняття рішень щодо голосування за кандидатів у парламент країн. У той же час результати проведених досліджень яскраво свідчать про те, що більшість опитаних українців (треба просумувати першу та другу строчку в таблиці) дійсно проявляють велику громадянську позицію в підході до вибору кандидатів у народні депутати, враховуючи при цьому демонстрацію їх позиції згоди або незгоди із політикою держави, та намагаються при цьому вплинути на ситуацію в країні та регіоні, можливість її змінити.

Таким чином можна, з нашої точки зору, зробити досить обґрунтований висновок щодо того, що у процесі виборів населення, громадяни України проявляють дуже значну активність та досягають при цьому значної політичної ефективності. Чого варті хоча б президентські та парламентські вибори в Україні у 2019 році, коли громадяни країни, незважаючи на існуючі до цього традиції фактичних «перевиборів» старих політичних еліт, показали свою незгоду із старою політикою керівництва держави, та зробили рішучі кроки відносно того, щоб фактично «поміняти» в країні політичні еліти. При цьому серйозна активність громадян на цих виборах взагалі та у голосуванні на нові еліти зокрема свідчить про політичну (і підкреслимо, індивідуальну!) активність громадян України та її ефективність.

Таким чином саме в процесі виборів, оглядаючи специфіку електоральної поведінки громадян, можна зробити кінцевий та доволі обґрунтований висновок щодо того, що індивідуальна поведінка громадян України на етапі демократичної політичної трансформації дійсно виступає як достатньо ефективна. Висновок, який, на жаль, поки (вважаємо, що в основному за рахунок недостатньої вивченості цієї проблеми) не можна повністю (частково ми це зробили вище) підтвердити, аналізуючи інші різновиди політичної участі та політичної поведінки громадян.

Література:

1. Соціологія політики : підручник : у 2 ч. / за ред. В. А. Полторака, О. В. Петрова, А. В. Толстоухова. Київ : Вид-во Європ. ун-ту, 2011. Ч. 2. С. 61–81.
2. Соловьев А.И. Политология: политическая теория, политические технологии: учебник /А.И. Соловьеву Москва : Аспект Пресс, 2000. 559 с.
3. Українське суспільство: моніторинг соціальних змін: Випуск 4 (18). Збірник наукових праць /за ред.. В. Ворони та ін. Київ :Інститут соціології НАН України, 2017. 600 с.
- 4.Шведа Ю.Р. Політичні партії у виборах: теорія та практика виборчої кампанії: навч.-метод. посібник /Ю. Шведа. Київ : Знання, 2012. 373 с.
5. Лиллекер Д. Политическая коммуникация. Ключевые концепты : пер. с англ. Харьков : Изд-во «Гуманитарный центр», 2010. 300 с.

Білоусова К. О.

*магістрантка Південноукраїнського
національного педагогічного
університету імені К.Д. Ушинського*

ОСНОВНІ НАПРЯМИ НАПИСАННЯ ЗНАЧЕННЯ КОХАННЯ В ФІЛОСОФІЇ

Любов - це складова системи особистості, яка отримує все більше можливостей для розвитку в сучасному суспільстві. Незалежність, здобута державою, створює нові можливості для актуалізації особистісного початку своїх громадян, але руйнування світогляду колишньої суспільної системи поставило під сумнів можливість знайти достовірний вектор дій. Авторитет українського народу впливає з почуття християнської любові, яка була однією з найвизначніших у процесі формування ментальної та моральної структури слов'янських етносів.

Вивчення філософського значення феномену кохання як моральної основи процесу побудови нової глобальної спільноти стає актуальним у контексті змін, що відбуваються у світі, в українському суспільстві та особливо у житті [1, с. 564].

Тема кохання давно ігнорується, саме тому вчені зайняли позицію агностицизму щодо цього філософського явища, соціальна філософсько-психологічна сутність цього явища досі не повністю зрозуміла. За останнє десятиліття в соціальній ситуації відбулися значні зміни: можна спостерігати статевий розвиток молодого покоління, але спостерігалася потреба в любові та прихильності. Також не зрозуміло, чому при сильній прихильності до партнера любов не завжди приносить задоволення, щастя та радість у житті. Проблеми та негативні наслідки взаємності та взаємності кохання ("нещасливе кохання") залишаються відкритими.

Кохання - це вибіркове, вільне і водночас органічно вимушене вираження природних і духовних глибин особистості. Це явище виникає з глибини несвідомого в певних ситуаціях під впливом несвідомих мотивів як найбільш прийняттого пояснення власного фізіологічного стану. Філософське пояснення феномену кохання пов'язане з неоднорідністю теоретичних основ любові. Кохання потрібно відрізнити від кохання, залежності, фізичного чи психологічного завоювання [2, с. 224].

У своїй книзі "Любов і кохання" американський психолог Дороті Теннов описала романтичне кохання як сліпий біологічний механізм, який піклується про наших предків. Теннов, не розглядає кохання як справжнє кохання, а описує його як хворобливий стан із симптомами [3, с. 241]. Аби не засмучувати своїх близьких діями чи словами наших близьких, необхідно привернути увагу психологів. Вони стверджують, що почуття любові в нашій поведінці втілюється у турботі про близьких, відповідальності, повазі та знайомстві.

Д. Теннов не вважає закоханість справжнім коханням, а описує її скоріше як хворобливий стан, що має наступні симптоми: постійні нав'язливі думки про об'єкт закоханості; гостра, хвороблива потреба у повторних почуттях об'єкта, відчуття ейфорії у разі взаємності; зосередженість на об'єкті закоханості до такої міри, що людина може ігнорувати важливі обов'язки й не вирішувати нагальні проблеми; спотворене сприйняття об'єкта закоханості, що часто межує з маренням. При цьому позитивні якості об'єкта перебільшуються, а негативні або ігноруються, або вважаються привабливими [3, с. 240].

Філософська характеристика любові є аналіз формальних, справжніх аспектів любові взагалі як людського вміння, як чогось незмінного, що завжди залишається однаковим у різних культурних формах і в різних історичних епохах. В історико-філософській традиції є кілька теорій різного характеру, які стараються пояснити, що це таке любов, і яка її роль в житті кожної людини та у сучасному світі.

Досократик Парменід, який був представником елейської школи говорив, що статеві пристрасті є одним з принципів буття. Емпедокл вважає, що світ побудований не тільки з чотирьох стихій, він ще здійснюється за світовим законом, тобто завдяки двом силам, Любові та Ворожнечі: «В одну мить, все зливається в одне ціле завдяки Любові, а з плином часу, Ворожнечею, все руйнується і несеться врізнобіч. Як тільки Любов починає перемагати, то стихії з'єднуються в одне ціле і світ перетворюється на кулю, тобто Сфайрос. Проте в один момент верх бере Ворожнеча [4, с. 392].

Сократ розділяє любов на «любов по душі» «любов по тілу» у своєму діалозі «Евтифрон». Давньогрецький філософ вважає, що «любов по тілу - швидкоплинна і проходить досить швидко в порівнянні з душевною любов'ю, яка триває доти, доки ти прагнеш чогось більшого (досконалості)» [3]. У добу Відродження медитація, яка стосувалась ідеї любові базувалась на працях середньовічних мислителів та на фундаментальному ренесансі давньої філософії любові, що посприяло новому баченню на ідею любові. «Любов - це великий та досить міцний обруч, який єднає світ в одну велику споруду, а людей, що в ньому живуть у всезагальне братство», -такого висновку дійшов М. Фічіно у своєму трактаті «Тлумачення на «Бенкет» Платона» [5, с.989].

Досить важко пояснити, як це відчувати любов до іншої людини, яка ще сама не відчула цього прекрасного почуття. Насправді, цій людині любов здавалася б якимось не

зрозумілим почуттям. Всі філософи розкривали свої думки для того, щоб знайти першооснову любові, яку вона вбачали у природному (вода, вогонь, земля, повітря) та у вічному, в любові.

Новітня філософія любові показана здебільшого німецькими класичними філософами, такими як І. Кант, Ф. Гегель, Г. Фіхте. Видатний російський філософ М. Лосський говорить: «Якщо погоджуватись з етикою Канта, то любов не може бути об'єктом бажання через те, що вона не є залежною від нашої волі». Любов, насправді не є подвигом схожим до подачі милостині, що може бути використаний волею і зразу ж зроблений. Отже, любов не належить до волі людини, то вона не в змозі бути початковим проявом моральності у людини.

Нова цивілізація дає людям нові можливості жити й любити. Саме в сучасному світі може бути так, що людина хоче більше не любові та ласки, а матеріального збагачення для того аби задовольнити свої потреби. Не часто можна зустріти таке, що люди по справжньому щасливі у своїх стосунках.

Таким чином, по-перше, в сучасному світі, любов - це не поширене явище, її місце займають різні форми несправжньої любові, які насправді, є численними формами розкладання любові. Людське щастя полягає в тому, щоб розважатися, отримувати задоволення від життя і людей які тебе оточують. Розважатися - це значить отримувати задоволення від вживання і споживання товарів, видовищ, їжі, напоїв, людей, сигарет, книг, кінокартин - все споживається і поглинається. Всі предмети духовні та матеріальні, стають предметом обміну і споживання [6, с. 620].

По-друге, саме любов у нашому житті дозволяє побороти усі негараздами. Вона може піднести людину на хвилях радості, скидати у вир безнадії та туги. Саме заради того щастя варто жити. Любов - це найпотаємніше з усіх людських почуттів. Вона надихає поетів і художників, музикантів і скульпторів на створення безсмертних шедеврів. І, якби поставити собі за мету прочитати все, що написано про неї, людині не вистачило б цілого життя.

По-третє, проаналізувавши дослідження відомих філософів, ми прийшли до висновку, що «любов» залишається однією із найбільших таємниць людського існування [7, с. 89].

Література:

1. Соловйов В. С. Сенс любові, Москва., Словник української мови: в 11 томах. 1973. 564 с.
2. Шестаков В. П. Философия любви и европейское искусство. Санкт-Петербург, 2011. 224 с.
3. Бердяев Н.А. Философия творчества, культуры и искусства. Москва., 1994. с. 241.
4. Кант И. Метафизика нравов., Сочинения в 6 т. Москва., 1965. с. 392.
5. В. А. Роменець, І. П. Маноха. Історія психології 20 століття. Київ: Либідь, 1998. 989 с.
6. Кейт Мілет. Сексуальна політика. Київ: Основи, 1998. 620 с.
7. М. Томенко. Теорія українського кохання. Київ: Основи, 2002. с.89

Васюков О.Д.

Європейський університет в Санкт-Петербурзі

МОВНА АСИМІЛЯЦІЯ ТА ЛІНГВІСТИЧНІ ІДЕОЛОГІЇ: ДОСВІД ВИВЧЕННЯ КАШУБЬСЬКОГО ЕТНІЧНОГО АКТИВІЗМУ

Кашуби (каш. Kaszëbi) – це західнослов'янська етнічна група, яка компактно проживає на півночі Польщі, зокрема на теренах сучасного Поморського воєводства. В деяких центральних та північних повятах Поморського воєводства кашуби складають

етнічну більшість або помітну меншість населення. Більшу частину своєї історії кашуби розглядалися в науковому та політичному дискурсі Польщі як етнографічна група поляків, що послуговується одним із найбільш специфічних діалектів польської мови. Однак сьогодні в кашубському суспільстві точиться жвава дискусія з приводу етнічної та національної ідентичності членів групи, а також потенційної можливості визнання кашубів однією з етнічних меншин Польщі на офіційному рівні. Перепис населення Польщі 2011 р. виявив у країні 233 тис. осіб, які вказали своєю національністю кашубську. Серед них лише 16 тис. осіб вказали себе виключно як кашуби, натомість близько 216 тис. [8, с.70] задекларували дві національності (кашуб-поляк, поляк-кашуб), що свідчить про високий рівень біетнічної ідентичності, характерної для багатьох представників групи. В той самий час незалежні наукові дослідження демонструють, що реальна кількість кашубського населення Польщі може бути вдвічі більшою. Так, за розрахунками Яна Мордавського, у Поморському воєводстві має жити більш ніж півмільйона етнічних кашубів [6, с.43].

Запропонована доповідь представляє результати польових етнографічних досліджень автора, які тривають на території етнічної Кашубії з 2018 р. по сьогоднішній день. Наразі збір матеріалу відбувається в рамках роботи над кандидатською дисертацією, присвяченою етнічному та мовному активізму серед слов'янських меншин Центральної Європи. В ході свого виступу автор, перш за все, зверне увагу на соціолінгвістичні процеси в сучасній Кашубії та специфіку мовної асиміляції серед кашубів. Так, будуть проаналізовані законодавчий статус кашубської мови, можлива кількість її носіїв, лінгвістичні ідеології сучасних кашубів, а також місце кашубської в уявних мовних ієрархіях регіону.

Згідно перепису населення (2011), в Польщі проживає 108 тис. осіб, які вказали кашубську (каш. Kaszëbsczi jãzëk) мовою домашнього спілкування. Згідно оцінок експертів, сьогодні кашубською мовою володіє від 80% до 64,5% представників групи. Так, масштабне анкетування Мордавського демонструє, що лише 80,9 тис. кашубів (14,2% групи) розмовляє цією мовою щоденно та ще близько 40 тис. (7%) часто [6, с.46]. Більша частина носіїв мови вживає її зрідка або ж взагалі майже ніколи. Спираючись на власні спостереження в ході польової роботи, автор мав можливість переконатись, що в багатьох місцевостях Кашубії, навіть в етнічно гомогенних селах та містечках, сьогодні вже складно почути кашубську мову в повсякденному спілкуванні. В ході нашого опитування шкільних вчителів вдалось з'ясувати, що останнє покоління дітей, які вільно володіють кашубською, прийшло до школи на початку 90-тих рр. ХХ ст. Подібні дані дозволяють нам говорити про інтенсивний процес мовного зсуву, який переживає сьогодні етнічна група.

У соціолінгвістиці мовний зсув (language shift) означає процес витіснення мови, коли спільнота або якась її частина вирішує відмовитись від уживання старої мови та переходить на нову [2, с.44]. Процес переходу спільноти на нову мову зазвичай (хоч і не завжди) супроводжується більш-менш тривалим періодом двомовності. Перші ознаки мовного зсуву серед кашубів вчені фіксували вже з сер. ХІХ ст. Частіше йшла мова про перехід кашубів на польську, хоча деякі західні етнографічні групи кашубів могли переймати нижньонімецьку мову, носії якої масово розселилися в Померанії ще з епохи Середньовіччя. Саме так виглядала мовна ситуація серед найзахіднішої частини кашубів – словінців, які до початку ХХ ст. майже повністю перейшли на німецьку. Однак матеріали нашої польової роботи та аналіз родинних інтерв'ю доводять, що масовий процес мовного зсуву розпочався серед кашубів одразу після Другої Світової війни, коли внаслідок зміни державних кордонів вся етнічна Кашубія опинилася в складі Польщі.

Наші інформанти фіксують, що припинення міжпоколіннєвої передачі мови відбувалося в найближчі після війни десятиліття. До кінця 70-тих – початку 80-тих рр. вмирають останні монологісти. Як зауважує відомий теоретик мовної політики Ейнар Гауген, національна держава достатньо швидко та болісно вловлює сигнали «мовного сепаратизму».

Групи людей, чия ідентичність та мовна практика не вкладаються в уніфіковані рамки нації, швидко стають об'єктом мовного перевиховання.

«Батькам казали... в роках 1950-1960-тих... що діти мають навчатися правильно розмовляти польською, тому що дітям буде важче в школі, якщо придуть до школи, не знаючи польської. Це було доволі кумедно, адже більшість батьків тут у Кашубії... того покоління довоєнного... польська була для них як іноземна. І вони намагалися правильно говорити з дітьми. Звичайно, говорили вони неправильно. Власне, вони самі вчилися польській від своїх дітей, які пізніше йшли до школи». (Ж. 56 р.)

Як бачимо з наведеної цитати, одним з найбільш ефективних механізмів мовної асиміляції кашубів була державна школа. Кашубська зображувалась школою як діалект неписьменних сільських мас, як «калічена польська», що не може бути частиною життя сучасної культурної людини. Під час інтерв'ю інформанти неодноразово згадували, як вони, або їхні батьки (у випадку молодих співрозмовників), могли бути покарані вчителями за уживання кашубської в школі. Травматичний досвід інформантів включає як спомини про вербальну агресію, так і фізичну, зокрема, дітей могли бити лінійкою по руках.

«Бувало, мені мама розповідала, що кашубська ототожнювалась з... селянством, з неосвіченістю. Вчителі її часто виправляли: «Не кажи так! Розмовляй польською правильно! Не говори як село». Це зостається в людях... Люди самі починали соромитись розмовляти кашубською». (Ж. 31 р.)

Подібне зображення кашубської призводило до поступового формування низької мовної лояльності в спільноті. Володіння кашубською не сприймалось як якась цінність. Скоріше навпаки, як завада. Незважаючи на те, що у 2005 р. кашубська була визнана регіональною мовою в Польщі, що дозволило викладати її в школах, обмежено використовувати в документообігу та дублювати кашубською дорожні знаки [1, с.92], низький престиж мови досі транслюється в молодому поколінні.

«Наші шкільні вчителі казали нам: «Не говоріть кашубською у Гданську. Інакше до вас будуть ставитися як до села». (Ч. 25 р.)

Розповідаючи історії своїх родин, інформанти послідовно описували ситуацію диглосії або уживання двох варіантів мови (кашубська вважалась діалектом), чітко розмежованих за функціональною сферою та престижем [4, с.325]. Так, кашубській відводилась роль домашнього спілкування, її уживали у розмовах зі старшими родичами та сусідами, тоді як мовою зовнішнього спілкування була польська. Саме польська була мовою школи, адміністрації, костелу. Іншими словами, польська була мовою культури. В лінгвістичних ідеологіях наших інформантів кашубська переважно займала підпорядковане, в порівнянні із польською, положення. Термін лінгвістична ідеологія в широкий обіг ввів Майкл Сільверстін. Даний термін передбачає набір уявлень про мову та її роль у суспільстві [7, с.193]. Під час нашої польової роботи ми неодноразово бачили, які інформанти з кашубськомовних родин переходили між собою на польську, коли приїжджають в великі міста. Говорити тут кашубською – це звертати на себе зайву увагу та ризикувати бути потракованими з погордою. Подібна ситуація характерна і для інших мов меншин у Польщі. Так, наша польова робота серед носіїв іншої регіональної мови, сілезької, доводить, що для Польщі в цілому характерні міцні тенденції мовного централізму.

В умовах втрати кашубською мовою своїх традиційних комунікативних функцій в етнічній спільноті зароджується дискусія з приводу того, що є кристалізуючим елементом сучасної кашубської ідентичності? Чи можна сьогодні бути кашубом, не володіючи при тому рідною мовою? Приклади такої дискусії часто проявляються в дискурсі, який продукують етнічні активісти під час інтерв'ю, публічних виступів або ж у приватних розмовах.

«Кашуби то не тільки мова... Більше того, я думаю, чим далі... чим більше часу буде спливати... і ми, кашуби, будемо вирішувати, що нас об'єднує... може так виявитись, що мова не є аж так важливою». (Ж. 31 р.)

Здається, ми помічаємо те, що Сильві Дюбуа та Меган Мелансон, досліджуючи мовну асиміляція серед каджунів (франкомовної меншини в Луїзіані), назвали переходом між різними типами концептуалізації етнічної групи: від мовної спільноти до культурної [3, с.89]. Для культурної спільноти володіння рідною мовою ще сприймається як бажане, проте вже не є обов'язковим.

Одним із підсумків нашої польової роботи та спостережень за соціолінгвістичною ситуацією в Кашубії є те, що законодавчі права, на які так покладають свої надії етнічні та мовні активісти, є важливим, але абсолютно недостатнім інструментом у боротьбі з прогресуючим мовним зсувом. Так, визнання кашубської мови регіональною та наділення її деякими адміністративними функціями не вплинуло на постійне зменшення носіїв. Скоріше, важить щоденний свідомий вибір носіїв мови, які, зокрема, визначають, якою буде мова домашнього спілкування. Красномовним фактом, який потребує нашої подальшої рефлексії є те, що під час вивчення етнічного активізму в Кашубії автору вдалося зустріти лише три родини, де з неповнолітніми дітьми розмовляють переважно кашубською.

Література:

1. Bukowski Z. Prawny status języka regionalnego w Polsce na przykładzie języka kaszubskiego // Studia z Zakresu Prawa, Administracji i Zarządzania, 2016. – Nr. 9. – s. 89 – 108.
2. Dorian N. Language Loss and Language Maintenance in Language Contact Situations // The Loss of Language Skills / Ed. by R.D. Lambert. London: Newbury House, 1982. – P. 44-59.
3. Dubois S., Melançon M. Cajun Is Dead - Long Live Cajun: Shifting from a Linguistic to a Cultural Community // Journal of Sociolinguistics. – 1997. –Vol. 1. - Nr. 1. – P. 63-93.
4. Ferguson C. A. Diglossia // Word. - 1959. – Vol. 15. - P. 325-340.
5. Haugen E. Dialect, Language, Nation // American Anthropologist. – 1966. – Vol.68. - Nr. 4. – P. 922-935.
6. Mordawski J. Geografia Kaszub. Gdańsk: ZKP, 2018. – 108 s.
7. Silverstein M. Language Structure and Linguistic Ideology // The Elements: a Paresession on Linguistic Units and Levels. Chicago: Chicago Linguistic Society, 1979. – P. 193-247.
8. Struktura narodowo–etniczna, językowa i wyznaniowa ludności Polski. Narodowy Spis Powszechny Ludności i Mieszkań 2011. Warszawa: Główny urząd statystyczny, 2015. – 256 s.

Давиденко Анастасія

студентка I курсу спеціальності «Психологія»

Дніпропетровський державний університет внутрішніх справ

TIKTOK: ПЛАТФОРМА ДЛЯ РОЗВИТКУ ЧИ «ІМПЕРІЯ ДЕГРАДАЦІЇ»

Нинішнє покоління перебуває в постійному пошуку чогось нового, що допомагає самовиразитися, відшукати себе та ідентифікуватися в соціумі – і зараз це повністю реально завдяки мережі Інтернет. Нещодавно з'явилася така платформа -Тік-Ток. В чому ж її суть? Чи приносить вона користь?

Соціальна мережа з'явилася у вересні 2016 р. Спочатку вона існувала лише для китайського ринку під назвою Douyin, що належить компанії ByteDance. Паралельно стартапери з Китаю створили схожий продукт Musical.ly і вивели його на глобальний ринок. ByteDance придбали Musical.ly у 2018 р, доповнили платформу функціоналом з Douyin,

ребрендували додаток у TikTok і почали активне просування на міжнародних ринках. Важко повірити, але до Тік-Току долучилися близько 30% населення планети, основна аудиторія віком від 12 до 24 років. Суть цієї програми полягає у створенні та перегляді короткометражних відео, які не потребують довгої концентрації уваги, витраченого часу - для нинішньої молоді це дуже зручно. Додаток пропонує широкий спектр можливостей для налаштування та поєднання відео, зроблених за допомогою смартфона, фотографій з інтернету, емодзі, накладених текстів та різних спецефектів. Подібно до YouTube, TikTok – це виключно відео. Подібно до Facebook і Twitter, основний спосіб споживати тиктоки – це проглядати їх у «стрічці» коротких, легко засвоюваних постів. Подібно до Netflix, контент за замовчуванням подається завдяки алгоритмам рекомендацій, а не через побудову мережі «друзів» чи «фоловерів». І подібно до Snapchat та Instagram, TikTok створений для мобільних телефонів, підігруючи молоді, яка більш вільно користується смартфонами, ніж комп'ютерами. TikTok – це перша соціальна мережа, яка поєднує всі ці характеристики. У результаті виникає унікальний спосіб передачі та споживання інформації [4].

Експерти називають наступні причини популярності ТікТок: Соціальна мережа завоювала прихильність людей з таких причин: легкий, іронічний, і все частіше корисний контент; простота створення контенту; завжди є ідеї для відео завдяки хештег-челенджам, та аудіо, за якими користувачі знаходять теми для відео, повторюють за іншими або створюють свої челенджі; можливість легально супроводжувати відео музикою відомих виконавців на відміну від інших соціальних мереж; демонстрація у відео реального життя, часто без прикрас; правильний та влучний маркетинг. За даними звіту DataReportal Digital around the world за січень 2021 р., щомісячна аудиторія TikTok зростала до 689 млн активних користувачів. TikTok посіла 7-е місце за популярністю у всьому світі серед соціальних мереж, після Facebook, Youtube, WhatsApp, FB Messenger, Instagram, Wechat. Прогнозують, що у 2021 році аудиторія зросте до 1 млн активних користувачів, і навіть подолає відмітку в 1,2 млн активних користувачів. TikTok доступний у 141 країні світу із 155 можливих [1].

Щодо розвитку ТікТок в Україні, то наведемо наступні дані: швидке зростання ТікТок, який на початку 2020 р. привабив 260 тисяч українців, а наприкінці 2021 р. їх число виросло до 1,23 мільйона; Україна посідає 25 місце за кількістю інфлюенсерів TikTok (акаунти з понад 1000 підписників), 0,65% впливових користувачів TikTok з України, 3,34% інфлюенсерів в Україні мають понад 100 тисяч підписників, вони можуть співпрацювати з брендами та отримувати гроші за рекламу, у середньому в Україні інфлюенсери TikTok завантажують у свою стрічку 176 відео, в Україні 8,4% акаунтів мають понад 500 записів у ЗМІ, основна аудиторія TikTok в Україні – жінки віком від 13 до 24 років (51,23%), коефіцієнт залучення інфлюенсерів TikTok в Україні становить 15,69%, що майже відповідає середньому світовому коефіцієнту залучення [5].

Але є прихильники такої думки, що таким чином ТікТок стає інструментом кліпового мислення, і таким чином молодь починає деградувати. Офіційний творці цієї платформи заявляють, що головна їхня місія полягає у тому, щоб надихати на творчість та приносити радість []. Але якщо вдуматись, то справді формат відео з обмеженим часом не дає можливість отримати цілісну уяву, не дає вникнути у тему. Людина сприймає те, що відбувається у світі, через невеликий, барвистий посил, втілений у формі невеликого відеокліпу. Все навколо сприймається не цілісно, а фрагментарно, як низка не пов'язаних між собою частин та ідей. Таким чином обмеження відеороликів до 15-60 секунд програмує творців на створення відео без інтелектуального навантаження, тобто наголос йде на створення розважальних, емоційних відео, іншими словами – деградаційна творчість.

Прихильники позитивної думки щодо Тік-Току вважають, що в ньому є достатньо багато відео, які несуть освітній характер, в приклад: поради щодо ремонту, кулінарні відео з рецептами, мотивуючі відео з тренуваннями. Але в дійсності всі розповіді про освітній

напрямок Тік-Току поки ще це або реклама, або самообман, адже для розвитку мислення необхідно взаємодіяти з об'ємною, цілісною, багаторівневою інформацією.

З цього можна сказати, що платформа орієнтується на розвиток кліпового мислення, на бездумний розважальний контент, дивлячись сотні відео без логічного ланцюга, користувачі забруднюють свій розум, виховують із себе людей, якими можна володіти. Проблема в тому, що десять із десяти користувачів Тік-Току використовують додаток кілька раз у день, на відміну коли три четверті всіх завантажених додатків після одного використання зовсім забуваються [2]. Як ми бачимо Тік-Ток не входить у цю категорію, адже 90% користувачів відкривають додаток щоденно, крім цього вони ще дуже активні у ньому. З психологічної точки зору можна підкреслити той факт, що ця платформа заміщає «живе» спілкування та погружає людей у віртуальний світ коротких кліпів. До того ж? у Тік Току є ще одна небезпека: слабка модерація контенту. Зрозуміло, що для підлітка його блогер-кумир має велике значення та вплив, і звісно, що він захоче наслідувати йому. Заради популярності блогери вигадують все, що заманеться, таким чином наражають на небезпеку свою аудиторію, тим паче зараз набирають обертів челенджі – це дії, на які агітує першовиконавець, спонукає своїх фоловерів зняти та повторити за ним, часто такі челенджі божевільні та несуть небезпеку здоров'ю та, навіть, життю. Прикладом є челендж «Пуд-челендж», про який дуже швидко забули, але він наніс багато шкоди [3]. Незрозуміло, яка мета цієї гри, чи це через цікавість або на спор, но підлітки просто ковтали капсули для прання... Через час ажіотажу всеукраїнський союз парамедиків опублікував сумну статистику, де йдеться, що щомісяця до лікарні потрапляло 15-20 жертв челенджа з Тік-Ток.

Але всього за кілька років ТікТок активно змінився. Аудиторія соцмережі розширюється і збільшується, звичайно, в ТікТок все ще більше підліткового та розважального контенту, але є вже й багато умовно дорослого, тобто експертного або складнішого, і розважального, зокрема. ТікТок намагається контролювати контент, видаляючи відео, яке не відповідає політиці мережі. Так. За 2020 р. майже третина відео видалили за показ оголених частин тіла, ще третину - за небезпеку і завдання шкоди, 20% відео показували заборонені речовини і товари (наркотики, зброя тощо), старається зупинити поширення відео, на яких демонструються спроби самогубства.

Отже, ТікТок пропонує онлайн-майданчик молоді, яка відчуває себе віддалено від світу дорослих. Ця соціальна мережа стає для неї власним світом, де вони гарантовано отримають увагу. Тік-Ток неможна вважати виключно деградаційною з точки зору розвитку людини платформою, яка сповільнює мозкову діяльність, затьмарює розум та затягує з головою, є небезпечною для дітей та підлітків, хоча такі елементи явно присутні. З іншого боку, ТікТок змінюється, ускладняється його контент, розширяється аудиторія.

Література:

1. Антонюк К. Підкорення світу ТікТок, вигадана чи реальна конкуренція з Instagram та Youtube. URL: <https://icoola.ua/blog/tiktok-instagram> (дата звернення 23.11. 2021).
2. ТікТок: простір для творчості чи деградації? Що ховається за популярною платформою? URL: https://golossovesty.ru/articles/obshhestvo/tiktok_prostranstvo_dlya_tvorchestva_ili_degradatsii_cho_skrivaetsya_za_populyarnoy_platformoy/ (дата звернення 24.11. 2021).
3. Чим Тік-Ток небезпечний для дітей? URL: <https://tikstar.ru/protiktok/featured/chem-tik-tok-opasen-dlya-detej/> (дата звернення 22.11. 2021).
4. Що потрібно знати про ТІКТОК. URL: <https://buduysvoe.com/publications/shcho-potribno-znaty-pro-tiktok> (дата звернення 21.11.2021 р.).
5. Baklanov N. The State of TikTok in Ukraine 2020. URL: <https://hypeauditor.com/blog/the-state-of-tiktok-in-ukraine-2020/> (дата звернення 20.11. 2021).

Ковінько Т. М., Гобела В. В.

Львівський державний університет внутрішніх справ

СОЦІАЛЬНА ІНКЛЮЗІЯ В УКРАЇНІ: СТАН ТА ПЕРСПЕКТИВИ

Останнім часом набули поширення терміни «інклюзія», «соціальна інклюзія», «соціально-економічна інклюзія». Ці поняття ще мало дослідженні однак активно обговорюються науковцями. Суть цих понять зводиться до залучення усіх верств населення до соціальної активності та економічної діяльності. Забезпечення інклюзії та інклюзивного розвитку є перспективними напрямками наукових досліджень. В Україні теж значна увага приділяється дослідженню проблем людей з інвалідністю, або вадами здоров'я. Проте, вважаємо, що зараз виникає необхідність розширити коло наукових пошуків та розглянути стан і тенденції соціальної інклюзії в Україні.

Зауважимо, що кількість людей з особливими потребами збільшується з різних причин: народжуваність з вадами здоров'я, вади набуті після певних небезпечних випадків у житті тощо. Попри наявне співчутливе ставлення до людей з інвалідністю, фактично мало що робиться в нашій державі для того, аби полегшити їм життя та забезпечити соціальну інклюзію.

Станом на 1 січня в Україні проживає 2 мільйони 703 тисячі людей з інвалідністю [2]. Серед них 163,9 тисяч дітей. Залежно від стану здоров'я людини, інвалідність поділяється на три групи – I, II та III. До першої належать особи з найгіршими втратами здоров'я. Вони не здатні обслуговувати себе у побуті, потребують постійної допомоги чи нагляду. Люди з інвалідністю другої групи мають важкі захворювання, травми або вроджені вади, але вони не потребують постійного догляду чи допомоги у побуті. Третю групу становлять особи, які мають помірні функціональні порушення в організмі, однак все одно потребують соціальної підтримки і захисту. Відповідно до статистичних даних [2], в Україні налічується 222,3 тисячі людей з інвалідністю першої групи, 900,8 тисяч – другої групи і 1 мільйон 416 тисяч – третьої групи. Визначає групу інвалідності Медико-соціальна експертна комісія за місцем проживання чи лікування. Процедура досить довга і бюрократична, але часто ще й корупційна. Адже від того, яку групу інвалідності призначить комісія, залежать кількість пільг та розмір соціальних виплат. Відповідно до даних громадських організацій у цій сфері, у самій системі присвоєння статусу «людина з інвалідністю» закладена велика корупційна складова [4].

Проаналізуємо українські реалії та законодавство у цій сфері то зауважимо, що держава забезпечує соціальний захист людей з інвалідністю. По-перше – це пенсія чи соціальна допомога, які призначаються залежно від групи інвалідності та страхового стажу особи. Люди з інвалідністю мають право на безоплатне отримання ліків і санаторне лікування, безоплатний проїзд, безоплатні засоби реабілітації (милиці, візки, протези) чи навіть авто. Вони мають пільги у навчанні і працевлаштуванні. По-друге 1 серпня набув чинності закон, який дозволяє людям з інвалідністю обміняти своє житло на таке, яке пристосоване до їхніх потреб [5]. За даними уряду [3], у 2020 році фактично працювало 410 426 людей з інвалідністю. У Міністерстві соціальної політики вважають, що принаймні ще 1,5 млн осіб з інвалідністю могли б працювати. Однак наразі вони або стикаються із дискримінацією, або просто не знають, як реалізувати свої права. За українським законодавством, роботодавці зобов'язані створювати робочі місця для людей з інвалідністю: одне місце на підприємстві зі штатом 8-25 працівників і 4% від штату – на більших підприємствах. Проте, більшість роботодавців ігнорують зазначені норми, оскільки в більшості випадків їм доведеться облаштувати робочі місця для потреб людей з

інвалідністю, аби вони змогли без перешкод виконувати свої функції. Вважаємо, що для того, аби запобігти таким випадкам, потрібно відкрити особливий відділ на біржі праці, що займатиметься пошуком роботи для людей з інвалідністю та розглядатиме скарги щодо порушення вимог закону та відмову у працевлаштуванні через інвалідність. Зазначений підрозділ слід наділити повноваженнями щодо ініціювання перевірки роботодавців. У разі виявлення порушень чинного законодавства роботодавець буде сплачувати моральну компенсацію на користь особи, яку він не прийняв на роботу, і штраф передбачений законом.

Не лише пошук роботи стає проблемою для людей з інвалідністю, не меншою проблемою є те як потрапити на робоче місце. Це зумовлено тим, що більшість споруд в Україні збудовані, ще за часів СРСР і не є пристосованими для інвалідів. Цю проблему на даний час активно намагається вирішити влада: 2019 року набули чинності інклюзивні будівельні норми. Відповідно до них, стає необхідним оснащення публічного простору пандусами, тактильною підлогою, дублювання інформації та позначок шрифтом Брайля тощо. Однак, незважаючи на усі ці заходи держави українські міста, ще не можна вважати ідеальними прикладами соціальної інклюзії. Особливо це стосується селищ міського типу та сіл, що зовсім не пристосовані для людей з інвалідністю.

Звернемо увагу на європейський досвід у сфері забезпечення соціальної інклюзії. Більшість країн Європи ще раніше розпочали удосконалювати свою соціальну інфраструктуру для людей з особливими потребами. Безліч різних спеціалістів ще у ХХ столітті вивчали з якими проблемами доводиться зіткнутись людям з інвалідністю і що держава може для них зробити. Однією із таких країн була Австрія. В цій країні функціонувала добре налагоджена система спеціальної освіти, до складу якої входили спеціальні школи для дітей з порушеннями зору та слуху, порушеннями опорно-рухового апарату, інтелектуальними вадами, емоційно-вольовими розладами та комплексними порушеннями розвитку. З кінця 40-х до початку 80-х років ця система ставала дедалі більш диференційованою та сегрегаційною. Однак, вже у 80-х роках почали організовуватися громадські співтовариства, до яких входили батьки дітей з особливостями розвитку, вчителі, працівники різних медичних та освітянських закладів, які керувалися ідеями рівноправності, в тому числі, і в здобутті освіти. Ці громадські організації виникали стихійно в різних провінціях, однак, у 1983 р. вони об'єдналися в єдину спільноту і звернулися до Міністерства освіти з пропозиціями щодо проведення експерименту з інтегрованого навчання дітей з особливостями психофізичного розвитку. Були здійснені прикладні дослідження після чого з'ясувалося, що із різних систем освіти інклюзивна є найкращою.

Отже, проаналізувавши стан та тенденції соціальної інклюзії в Україні та за кордоном робимо такі наступні висновки. По-перше в Україні законодавча ініціатива належить органам влади та відсутній дієвий механізм залучення громадськості до вирішення проблемних питань. Особливо щодо вирішення проблем людей з інвалідністю, на відміну від Австрії, де експерименти мали такий успіх завдяки ініціативи з боку громадян (батьків дітей з особливими потребами). По-друге, громадськість глибоко переконана, що їх «голос» бути не почутими, але тут доцільно процитувати Біблію - «постукайте у двері і вам їх відчинять». Тому аби зробити комфортним проживання усіх мешканців слід модернізувати соціальну інфраструктуру та продовжувати реалізовувати політику інклюзивного розвитку.

Література:

1. Центр громадського моніторингу – веб-сайт. URL: <https://naglyad.org/uk/2021/08/30/yak-zhivetsya-lyudyam-z-invalidnistyu-v-ukrayini/>
2. Державна служба статистики України – веб-сайт. URL: <http://www.ukrstat.gov.ua/>
3. Кабінет міністрів – веб-сайт. URL: <https://www.kmu.gov.ua/>

4. Досвід реалізації інклюзивної освіти в країнах Європи. Всеукраїнський фонд крок за кроком – веб-сайт. URL: http://www.ussf.kiev.ua/ie_experience_implementing/

5. Закон України про внесення змін до деяких законодавчих актів України щодо соціальної захищеності осіб з інвалідністю – веб-сайт. URL: <https://zakon.rada.gov.ua/laws/show/1665-20#Text1>

Таран Д. Ю., Гонсьор В. І.

здобувачі вищої освіти освітнього ступеня «магістр»

Інститут управління, психології та безпеки

Львівський державний університет внутрішніх справ

НАПРЯМИ ЗАБЕЗПЕЧЕННЯ ФІНАНСОВОЇ БЕЗПЕКИ АКЦІОНЕРНИХ ТОВАРИСТВ

Сучасна діяльність акціонерних товариств пов'язана не лише з виробництвом товарів, надання послуг, сплатою податків, а й з фінансовим співробітництвом, емісійною та інвестиційною діяльністю на фондовому ринку, інноваційними розробками. Тому, забезпечення фінансової безпеки вітчизняних підприємств є важливим завданням не лише на макrorівні (самого підприємства), а й макrorівні (держави).

Фінансова безпека акціонерного товариства – це показник фінансового стану підприємства, рівень залежності від зовнішніх джерел фінансування та інвестування.

Значна частина фінансової безпеки акціонерного товариства залежить від наступних факторів:

- показників фінансового стану підприємства (ліквідності, платоспроможності, рентабельності, ділової активності);
- рівня інфляції в країні;
- рівня податкового навантаження;
- рівень захищеності фінансових інтересів з фінансовими партнерами;
- інвестиційної привабливості на фондовому ринку як зі сторони національних, так і іноземних інвесторів;
- захищеність від зовнішніх загроз.

Високий рівень фінансової безпеки акціонерного товариства досягається шляхом досягнення високого рівня конкурентоспроможності, перш за все – це лідируючі позиції на ринку товарів та послуг. Це у свою чергу забезпечує підприємству постійну дохідність і можливість покривати власні операційні, фінансові витрати.

Важливою метою забезпечення фінансової безпеки акціонерних товариств є гарантування стабільного фінансового становища акціонерного товариства на фінансовому ринку, підтримання високого рівня дохідності та конкурентоспроможності.

До важливих стратегічних цілей досягнення фінансової безпеки акціонерних товариств належать:

- досягти високої фінансової ефективності роботи;
- забезпечити достатній рівень фінансової стійкості;
- встановити фінансову незалежність;
- забезпечити конкурентоздатності ;
- забезпечити високий рівень ліквідності;
- встановити надійний інформаційний рівень безпеки;
- встановити довіру зі сторони інвесторів.

Отже, забезпечення фінансової безпеки підприємства – це всебічний процес ефективного управління фінансовою діяльністю акціонерного товариства, спрямованого на досягнення його незалежності від негативних чинників, в тому числі інфляції, економічної нестабільності, кредитів, інвестиційних потоків.

Література:

1. Чібісова І. В., Івашина Є. М. Механізм забезпечення фінансової безпеки підприємства. Проблеми підвищення ефективності інфраструктури. 2019. Т. 31. №. 31. С. 113-118.
2. Шуміло О. С., Савченко К. В. Взаємозв'язок категорій фінансова безпека підприємства і фінансова стійкість підприємства. Економічний вісник Запорізької державної інженерної академії. 2017. №. 2 (2). С. 38-42.

*Толпеко Олександра,
курсантка*

*Токар Андрій,
старший викладач кафедри тактико-спеціальна підготовка
Дніпропетровський державний університет внутрішніх справ)*

ПРАВОВЕ ЗАБЕЗПЕЧЕННЯ СОЦІАЛЬНОЇ ТРАНСФОРМАЦІЇ НА ОСНОВІ ВИКОРИСТАННЯ ЦИФРОВИХ ТЕХНОЛОГІЙ

Постановка проблеми. На сьогоднішній день у швидкому режимі розвиваються цифрові технології. Своїм впровадженням вони впливають на сферу публічного управління, національної безпеки та оборони державної економіки, промисловості, сільського господарства, охорони здоров'я, освіти, науки, культури та інших сфер. За таких умов відсутня можливість не звертати увагу на зміни і у правовому регулюванні даних явищ.

Стан дослідження. Дане питання розглядали у своїх працях, такі науковці як О. В. Козаченка, О. М. Мусиченко., А.М. Лапків та інші.

Метою написання є дослідження правового забезпечення соціальної трансформації, базуючись на використанні цифрових технологій.

Виклад основних положень. На законодавчому рівні встановлено визначення цифровізація, котре передбачає насичення фізичного світу електронно-цифровими засобами та налагодження електронно-комунікаційного обміну між ними. Це єдине легальне визначення, котре застосовується в законодавстві.

На мою думку, негативною рисою зазначеної дефініції визначається той факт, що присутнє його обмеження та конкретизація для можливості розуміння його сутності, а також поняття сформульовано із недостатньо глибоким аналізом та прогнозуванням перспектив розвитку цифровізації, оскільки засоби, системи та пристрої, за допомогою яких здійснюється цифрова взаємодія постійно зазнають змін, тому їхня характеристика потребує більш точного узагальнення та об'єктивного вираження.

Досліджуючи дане питання доречно звернути увагу на думку Баранова О.А., зазначаючи, що соціальна трансформація, як корінне перетворення мети, структури та функцій суспільства або його окремих частин заради адаптації до суттєвих змін внутрішніх та зовнішніх умов, які є загрозою ефективності його подальшого розвитку [6]. Особисто я підтримую дану позицію.

Соціальна трансформація першочергово зазначає глибину змін у суспільній взаємодії та її призначення загалом. Такий вид змін є і можливостями, які поруч із загрозами створюють виклики, через подолання яких відбувається прогрес.

Указ Президента України №392/2020 містить положення, стосовно впровадження головною ціллю державної політики національної безпеки є реалізація норми Конституції України про те, що людина, її життя і здоров'я, честь і гідність, недоторканність і безпека – найвища соціальна цінність в Україні [2].

Виходячи із чого, питання державної політики у сфері національної безпеки охоплює кожен сферу життя людини. Тому дане питання досліджується з точки зору використання цифрових технологій на основі глобального та загального аналізу реалізації державної політики цифровізації.

Подольчак Н.Ю. визначає, що найбільш проблемним питанням є відсутність інтернет-комунікацій у селах, транспортні тощо. Якщо на законодавчому та місцевому рівні буде вчинено дії з покращення інтернету, більша кількість населення матиме можливість використовувати та досліджувати цифрову економіку.

Соціальна трансформація – це перетворення, зміна або корекція мети функціонування, структури і функцій суспільства, в тому числі, методів, способів і механізмів реалізації цих функцій, для нейтралізації або сприяння впливу зовнішніх і внутрішніх дій на його подальший розвиток.

Доронін І.М. аналізуючи проблеми державного управління у сфері розвитку цифрових технологій зауважує, що дані питання детально розглядаються в економічному, управлінському, політологічному контексті, натомість у правовій науці можливо спостерігати вельми вузьке розуміння зазначених проблем – в рамках відповідних галузей правової науки [4]. Така диференціація на окремі галузі і встановлення між ними бар'єрів не сприяє комплексному розгляду питань правового регулювання.

Висновок. Отже, узагальнюючи вищезазначену інформацію, можна дійти висновку, що на даний час розвиток цифровізації, правове забезпечення соціальної трансформації на основі використання цифрових технологій потребує більшої кількості досліджень, аналізу та покращення. Існує велика кількість невіршених питань та проблемних ситуацій із забезпеченням доступу населення до інтернет-мереж, а також комунікаційного простору і поруч з вирішенням питання правової регламентації цифровізації необхідно поліпшувати ситуацію з прикладними проблемами, які є основою для проведення подальших змін.

Література:

1. Концепція розвитку цифрової економіки та суспільства України на 2018-2020 роки / Кабінет Міністрів України. URL: <https://zakon.rada.gov.ua/laws/show/67-2018-%D1%80/conv#Text>
2. Стратегія національної безпеки України / Ради національної безпеки і оборони України. URL: <https://zakon.rada.gov.ua/laws/show/392/2020#Text>
3. Положення про Міністерство цифрової трансформації України / Кабінет Міністрів України. URL: <https://zakon.rada.gov.ua/laws/show/856-2019-%D0%BF#Text> (дата звернення: 07.12.2020).
4. Доронін І.М. Цифровий розвиток та національна безпека у контексті правових проблем. *Інформація і право*. № 1(28). 2019. С. 29-36.

Галигін О.С.

Одеський національний університет імені Мечникова

ФОРМУВАННЯ СУЧАСНОГО УКРАЇНСЬКОГО СУСПІЛЬСТВА. ЕТНОГЕНЕЗ УКРАЇНСЬКОГО НАРОДУ. ХТО ТАКИЙ СУЧАСНИЙ УКРАЇНЕЦЬ?

Вже не перше десятиліття, а можливо і навіть століття мешканців території, на якій в 1991 році утворилася держава – Україна, цікавить питання: «А хто такі українці?», а також багатьом незрозуміло, де вони проживають. І дійсно, на сьогоднішній день існує етнокультурний і соціально-економічний розкол, або й навіть протистояння на лінії «схід-захід». І це неймовірно дивно, бо подібних конфліктів немає між півднем і північчю. На сьогоднішній день, цей конфлікт дуже важливий із-за російської агресії на сході нашої країни. Замість умовного розколу між сходом і заходом, відбувся реальний і прірва між цими двома частинами однієї країни величезна. Сьогодні диктує нові правила: українське суспільство розрізнено як ніколи раніше із-за пандемії ковіду, немає вже «ми», а є тільки «я» і з одного боку – це нормально, це реалії які диктує сучасний, глобалістичний світ, проте припинення ототожнення українцями себе, як нації, перехід від «ми» до «я» дуже небезпечний і про це кажуть останні новини, в яких говориться, що Україна на порозі нового етапу війни з Росією, і очевидно, що ініціатором цих дій є зовсім не Україна. Сучасні тенденції і політична слабкість по суті вбивають ідентичність цілого народу. Безумовно, ідентичність всередині кожного ще живе, в комусь більше, в комусь менше, проте вона є. І пригадуючи події 2004 і 2013-2014 років, коли теж були розмови про відсутність ідентичності, про те що немає українців, і пам'ятаючи, що ці події закінчувались перемогою революцій і українське суспільство як «птиця Фенікс» воскресало з попелу, можна зрозуміти, що труднощі сьогодні – це усього лише, ще один рівень на шляху до формування українського суспільства. Щоб відповісти на питання: «А хто такий сучасний українець?», або «Яке сучасне українське суспільство?» потрібно розібратися з етногенезом українців.

В етнічному довіднику відомий соціолог Олександр Нельга наводить таке визначення етногенезу: «Етногенез — сукупність соціально-історичних та духовно-культурних процесів, що призводять до виникнення етнічного як явища і зумовлюють його подальший розвиток»[1]. Говорячи про етногенез саме українців, ми маємо на увазі довгий процес формування індивідів, які ототожнювали себе, як українців. Проте не зовсім правильно казати, що тільки в той момент, коли люди почали називати себе українцями відбулося формування етногенезу – це не так. Це більше про формування української нації, яке за доказами різних істориків відбулося чи то в XVI- XVII столітті, чи то в XIX, або й навіть у 1917 році. Говорячи про етногенез, то його відлік починається, як мінімум в добу раннього середньовіччя, або навіть й ще раніше, наприклад Вікентій Хвойка стверджує, що українці – це прашури трипільців, а його теорія до історії увійшла під назвою: «Трипільсько-арійська теорія автохтонності». На сьогоднішній день, середньостатистичному українцю важко погодитися з Вікентієм, їм важко себе ототожнити з трипільцями, тому куди більш привабливою для них виглядає теорія висунута Грушевським, Костомаровим і Максимовичем, яка говорить про те, що етнічну основу українців в переважній більшості складає населення, яке мешкало на теренах сучасної України на початку раннього середньовіччя, тобто це слов'яни. Також варто зазначити, що окрім цих теорій існують ще декілька дуже специфічних: це і теорія, яка говорить про незалежний розвиток усіх східнослов'янських народів, тобто українці розвивалися і формувалися окремо від білорусів і росіян, а також теорія, яка була дуже розповсюджена в Радянському Союзі і в ній йшлося

про «братські народи» - зародження і розвиток українців неможливий без розвитку білорусів і росіян. Із останніх двох теорій, тільки перша має право на життя, остання абсолютно абсурдна і ще за часи Радянського Союзу довела свою нежиттєздатність. Тому відсіюючи останні дві концепції, в нас залишається усього 2 можливих варіанти: або рахувати потрібно з часів трипільської культури, або з часів появи слов'ян.

Трипільсько-арійська теорія Хвойка була сформована наприкінці XIX – початку XX століття. Вікентій вважав трипільців предками слов'ян. Окрім Хвойка цю теорію також розвивали і інші історики, серед яких і відомий археолог Ярослав Пастернак «Для східних слов'ян, для українців, розвиненою етнічною базою були трипільські племена» [5, с.539]. Проте, в той самий момент, існує величезна кількість ідей, які суперечать тезам, сформованим Вікентієм. Український історик Віктор Петров стверджує: «Для нас такі етногонічні конструкції неприйнятні. Мова тодішньої людності нам невідома. Це примушує відмовитись від прямих етнічних визначень. Посилання на сталу осілість населення і безперервний розвиток землеробства в Наддніпров'ї від неоліту до згадуваних в літописі слов'ян, як це зробив Хвойка, не вирішує питання. Цього не досить, щоб назвати трипільців далекими предками слов'ян і бачити в них найдавніших протослов'ян» [6, с.203]. І дійсно, дуже важко сучасного українця ототожнити з представниками первісних культур, які мешкали на наших теренах близько 5-3 тисяч років до нашої ери. В схожому ключі висловився і наш сучасник, український археолог, професор, доктор історичних наук, завідувач відділу археології кам'яної доби Інституту археології НАН України Леонід Львович Залізняк, який показує, що: «Так звана трипільська версія пошкодження українців стверджує, що український етнос існував ще за часів трипільської археологічної культури, тобто 5-7 тисяч років тому. В такому разі українська історія відразу стає винятком у загальноєвропейському історичному процесі, адже вік більшості народів помірної смуги Європи, які безпосередньо контактували з греко-римським світом, близько 1,5 тисячі років. Прибічниками такої давності походження українців є, як правило, аматори, а не фахівці-науковці, адже фахівці розуміють неможливість коректно довести безперервність культурно-історичного розвитку на українських теренах від трипільської культури до відомих нам українців. А це – необхідна умова встановлення віку будь-якого суспільно-історичного явища (держави, народу, міста, культурно-історичного регіону) методами історії чи археології. Трипільська та арійська версії походження українців є типовим прикладом історичної міфотворчості, бо надто погано аргументується науковими фактами» [3, с.31]. Теорія запропонована Вікентієм Хвойко дуже суперечлива. Вона вважається найменш обґрунтованою, і можливо в деяких моментах, навколо науковою й недостовірною, бо вчені, які розвивали цю концепцію не використовували достовірні наукові факти, а вони оперували сумнівними гіпотезами і безпідставними припущеннями.

Куди більш цікавою і правдивою є концепція етногенезу – ранньосередньовічна. Це саме та теорія, яка була започаткована Михайлом Грушевським, а також була надалі розвинута Брайчевським, Півтораком, Максимовичем, Дашкевичем і Антоновичем. Завдяки цій теорії Максимовичу Михайлові Олександровичу і вдалося «спростувати претензії росіян на етнічні українські терени та виняткове право на спадщину Київської Русі» [4, с.126]. Автор цієї теорії вважав, що в середині першого тисячоліття, десь в IV столітті нашої ери починає своє літочислення український народ, як окрема етнічна спільнота, звичайно, що ще не суспільство, бо до формування більш складної і розвиненої форми взаємодії і уособлення людей залишалися ще століття, або й навіть, тисячоліття. Проте вже саме в IV столітті починається процес постійного, поступового, еволюційного перетворення антів на модерних українців. Грушевський зазначав, що за часів Київської Русі вже існував і активно розвивався сформований «український народ» [2, с.19]. На думку Залізняка: «Найбільш переконливою і науково аргументованою є ранньосередньовічна (ранньослов'янська) версія

походження українців. Її прибічники вважають, що вік українського етносу становить 1500 років – стільки ж, скільки мають в середньому всі народи, сформовані в загальноєвропейському історичному процесі. Головним аргументом на користь цієї наукової концепції є безперервність етнічного, культурного та історичного розвитку на українських етнічних землях з середини I тисячоліття нашої ери до нашого часу» [3, с.33]. Ще одним аргументом на користь цієї концепції є те, що ця теорія спирається на лінгвістичне підґрунтя. Згідно з цією концепцією, етноси проходять етап від народження, виходу на історичну (політичну, геополітичну для свого часу) арену, проходження свого життєвого циклу до дезінтеграції і розчинення серед інших (сусідських) етносів. Етнокультурний розвиток багатьох Європейських народів починається з падіння Римської імперії. Майже всі сучасні народи Європи вийшли з Римської імперії: англійці, німці, іспанці, хорвати, серби, французи, поляки, чехи і навіть українці, тому цю імперію поправу називають «колискою народів». У ранньосередньовічну добу майже усі європейські народи пройшли 2 етапи: племінний етап та етап ранньосередньовічних імперій. На першому етапі відбувалася консолідація розрізнених племен по етнонаціональному признаку, а на другому етапі відбулося формування імперій. В Україні було все те саме, спочатку відбувалося формування спільноти, яка потім і сформує свою власну імперію (Київську Русь). Величезна європейська країна, навіть можна сказати, імперія була результатом державотворення українців. Проте через монгольську навалу відбулася руйнація Київської Русі, український народ став уярмлений і не помітив, як під боком відбувалося формування нового універсуму (або ж трансформація старого?) у вигляді Москви. Потім українські етнічні землі були в складі Речі Посполитої, проти якої протягом XVI-XVII століть були постійні повстання, а починаючи з 1648 і справжня війна. Війна українського народу за бажання отримати власну державу, яку українці і отримали, проте проіснувала вона недовго і фактично одразу ж стала автономією, а потім і увійшла до складу Московії, яка з часом теж трансформувалася в Російську імперію. Не дивлячись на усі заборони усього українського і дуже сувору політику русифікації в Російській імперії, український дух і жага до свободи не згасли і протягом 1917-1920 років відбувалася справжня битва, не просто за незалежність, а за гідність. Битва була програна, проте до поразки у війні було ще далеко. Українці через роки, через голодомори, через сталінські табори, через Соловки, Магадан і Колиму і через справжній геноцид усіх тих, хто міг тільки себе усвідомити українцем пронесли ідею власної ідентичності, власної унікальності і в 1991 році відстояли своє право бути незалежними. Більш ніж 90% побажали бачити незалежну Україну, яка до сьогоднішнього дня бореться за те, щоб бути вільною. Росія, як і раніше хоче контролювати Україну і доказувати усьому світу, що вона є наслідницею Київської Русі, що саме вона має гегемонію над усіма східнослов'янськими народами, проте – це не так. Українці добре пам'ятають, що Київська Русь – це не про імперію, це про людей, які жили там і поки жили люди, які уособлювали себе як українці, вони були кісткою в горлі спочатку для політичних, а потім вже і геополітичних амбіцій Російської імперії. Тому протягом всієї історії і відбувається майже колосальне знищення усього українського з боку «старшого брата». Тому на сьогоднішній день, коли ми стоїмо на порозі нової загрози потрібно консолідуватися, об'єднуватися і пам'ятати, що «українець» – це не просто про те, що написано в паспорті і це навіть не про мову на якій ми говоримо, це – про історію, від якої ми не можемо відмовитися, це про територію на якій жили наші пращури і які через століття пронесли ідею незалежності, гідності і честі.

В 1991 році, коли Україна стала незалежною, не була виграна війна, вона ще триває. Щоб в ній перемогти, наявний тільки один варіант, кожен має усвідомити себе українцем, кожен має підійти до дзеркала подивитися в нього і у відображенні побачити не себе, а своїх пращурів, які живуть в кожному з нас, уособити себе з традиціями і цінностями, які були

колись. Українець – це не про сьогодні, це про важкий шлях які долали наші попередники і який стоїчно мусимо пройти і ми.

Література:

1. Аза Л., Афонін Е., та ін. Етнічний довідник — поняття та терміни. — К., ін-т Соціології НАН України. (заархів. 14 Серпня 2014 р.)
2. Грушевський М. Історія України–Руси. Том 1. До початку XI століття. – Нью–Йорк: Видавниче товариство «Книгоспілка», 1954. С.649
3. Залізник Л.Л. Походження українців: між наукою та ідеологією. – К., 2008.– С.104
4. Кириченко Ю. Т. КОНЦЕПЦІЇ ЕТНОГЕНЕЗУ УКРАЇНСЬКОГО НАРОДУ В ІСТОРИЧНИХ ІНТЕРПРЕТАЦІЯХ.- Збірник наукових праць «Гілея: науковий вісник». Випуск 107 С.125-128
5. Пастернак Я. Археологія України. Первісна, давня та середня історія України за археологічними джерелами. – Торонто: Наукове товариство Шевченка, 1961. С. 791
6. Петров В. В. Етногенез слов'ян. Джерела, етапи розвитку і проблематика. – Київ: Наукова думка, 1972. С.215

Цевух Ю. О.

к.е.н., доцент

Бобришева В. В.

студентка

Одеський національний університет імені І.І. Мечникова

ІСТОРИЧНІ АСПЕКТИ ДОСЛІДЖЕННЯ РИНКУ ПРАЦІ

Більшість процесів, які відбуваються на ринку праці, прямо або частково відображають явища, що протікають в ринковій економіці. Будучи невід'ємною ланкою сучасної економіки, ринок праці виконує важливу роль, займаючи, при цьому особливе місце поряд з ринками товарів, послуг, ресурсів і фінансовим ринком. Оскільки на ринку праці відбувається купівля-продаж робочої сили, його регулювання на державному рівні займає важливе місце в системі ринкових відносин. За таких умов, пошук шляхів підвищення зайнятості, зниження безробіття, поліпшення умов праці і ефективності використання людського потенціалу в країні є актуальним і привертає увагу науковців.

Важливість методологічного дослідження ринку праці та його складових підтверджується роботами економістів-класиків, неокласиків, кейнсіанців, монетаристів та ін. У. Петті був першим автором трудової теорії вартості та вважав, що багатство створюється результатами праці. А. Сміт розглядав розподіл праці у промисловості як важливий чинник збільшення виконаної роботи завдяки майстерності, яку робітник набуває за роки праці. Д. Рікардо розглядав заробітну плату як ціну праці, яка, в свою чергу, має природну і ринкову ціну; обґрунтував теорію трудової цінності. К. Маркс писав про працю, що вона перетворює природні речовини у форму, придатну для життя. Базуючись на теорії додаткової вартості та законі про народонаселення, він наголошував на необхідності мати фізично допустиму тривалість робочого часу робітниками, яка б не скорочувала тривалість їх життя. Ж. Б. Сей досліджував попит і пропозицію праці у зв'язку із зміною рівня заробітної плати. Т. Р. Мальтус припускав, що по мірі зростання населення, заробітна плата робітників знижується. Дж. С. Мілль вважав будь-яку працю виробничою, навіть таку, яка не приймає участь у матеріальній діяльності; стверджував, що заробітна плата повинна враховувати не тільки фізичні потреби робітника, але й соціально-побутові та культурні. [5; 6; 8]

В. Джевонс розглядав робочий час і додатковий вільний час, які повинні бути у балансі, щоб праця не була виснажливою для робітника. А. Маршалл вважав природу і людину основними факторами виробництва, приділяючи особливу увагу мотивації праці. Досліджуючи найману працю, А. Маршалл, як і В. Джевонс, досліджував негативну корисності праці; вважав, що пропозиція праці в будь-якій галузі з часом пристосовується до попиту на неї. А. Пігу приділяв багато уваги зайнятості та безробіттю, стверджуючи, що безробіття та величина заробітної плати мають зворотну залежність; досліджував залежність реальної заробітної плати від існуючих умов на ринку праці. Й. Шумпетер розглядав економічну рівновагу на ринку при використанні ручної праці та після впровадження машинного виробництва. Р. Оуен вважав, що в світі відбувається неправильний розподіл ресурсів, внаслідок якого виникає скрутне матеріальне становище робітничого класу, таким чином, виступивши проти закону народонаселення У. Петті і Т. Мальтуса. [4; 6; 9]

Аналіз регулювання ринку праці зустрічаємо у роботах Дж. М. Кейнса, А. Оукена, Д. Гелбрейта, П. Самуельсона та ін. Дж. М. Кейнс багато уваги приділяв питанням зайнятості і безробіття, зауважуючи, що економічний аналіз класичної і неокласичної шкіл є обмеженим у дослідженні зворотного зв'язку заробітної плати та зайнятості. На відміну від Ж. Б. Сея та А. Пігу, які вважали, що скорочення грошової заробітної плати, за інших рівних умов, призведе до зменшення цін на готову продукцію та збільшення виробництва, внаслідок чого зростатиме зайнятість, поставив питання у більш широкому сенсі: 1) чи приводить скорочення грошової заробітної плати до збільшення зайнятості (за умов, що гранична ефективність капіталу та норма відсотка залишаться на тому ж рівні)? 2) чи скорочення грошової заробітної плати має вплив на рівень зайнятості непрямим шляхом? Дж. М. Кейнс доходить висновку, що скорочення грошової заробітної плати дійсно знизить ціни певною мірою та призведе до збільшенню схильності до споживання. При цьому, скорочення грошової заробітної плати може бути сприятливим для інвестицій, тому що підвищиться гранична ефективність капіталу. Подальший аналіз приводить автора до такого постулату: скорочення суми виплачуваної заробітної плати і, як наслідок, зниження цін та грошових доходів, зменшить потребу у готівці, що, у свою чергу, може знизити норму відсотка, *ceteris paribus*. Однак, у довгостроковій перспективі скорочення заробітної плати викличе народне невдоволення і похитне політичну довіру до влади. До того ж, скорочення заробітної плати надає перевагу підприємцям або окремій галузі, але може викликати хвилювання серед найманих працівників. Отже, автор «Загальної теорії зайнятості, відсотку і грошей» розмежував аналіз у короткостроковій і довгостроковій перспективі, надав рекомендацію підтримувати фактичну зайнятість на рівні, близькому до повної зайнятості (що легше зробити, коли у суспільстві очікується підвищення заробітної плати). [3]

А. Оукен, зіставив реальний валовий національний продукт з потенційним валовим національним продуктом, потім порівняв отримане співвідношення з щорічними змінами рівня безробіття. Проаналізувавши американську економіку, таким чином, відкрив емпіричну залежність: збільшення рівня безробіття на 1% відповідає зниженню ставлення фактичного валового національного продукту до потенційно можливого на 3%. Автор статті «Потенційний ВНП: вимір і значимість» з'ясував, що, коли американська економіка діє в умовах максимально можливої зайнятості населення, рівень безробіття в США становить 5,2–5,6%. [2]

О Філліпс виявив залежність між рівнями інфляції та безробіття у західноєвропейських країнах. Пізніше М. Фрідман надав пояснення, чому крива Філліпса поступово зсувається вгору. Вчений визнавав концепцію Філліпса щодо зв'язку між безробіттям і зміною заробітної плати важливим внеском у економічну науку, однак зауважував, що в цьому аналізі не проводиться різниця номінальної та реальної заробітної плати. М. Фрідман розглядав одним з чинників збільшення зайнятості грошово-кредитне

зростання, пояснюючи, що, в разі узгодження існуючого рівня безробіття з рівновагою в структурі реальної ставки заробітної плати, остання має тенденцію до зростання звичайними темпами. Нижчий рівень безробіття є ознакою надлишкового попиту для робочої сили, що може спричинити тиск на підвищення реальної заробітної плати. Та навпаки, вищий рівень безробіття є ознакою перевищення пропозиції робочої сили, яка спричинить зниження реальної ставки заробітної плати. Автор праці «Роль монетарної політики» багато уваги приділяв поняттю «природного рівня безробіття» (на який впливають економічні, техногенні та політичні чинники), недосконалості ринку праці, стохастичній мінливості попиту та пропозиції; визнавав, що існують витрати на збір інформації про вакансії та наявність робочої сили, витрати на мобільність. [1] П. Самуельсон вважав, що досягти повного рівня зайнятості у суспільстві можливо, при цьому, починає діяти система ринкового саморегулювання. [7]

Сучасні дослідження ринку праці знайшли своє відображення в працях іноземних авторів, таких як: Бекер Г., Барретт А., Бауєрова Х., Бауєр Т., Гарретт Т., Звік Т., Зелінський З., Каганец М., Качмарчик П, Лоренз С., Малиновська О., Мартін С., Меттер Ф., Окольський М., Осборн М., Фіалова К., Філліпс Т., Фрей С., Хазанс М., Хіллмерт С., Циммерманн К., Шнейдер О.; а також вітчизняних вчених, серед яких: Амеліна І., Грішнова О., Іляш О., Калина А., Лібанова Е., Петрова І., Петюх В., Чернявська О. та ін.

Г. Бекер був першим, хто розглянув дискримінацію роботодавцями та її вплив на заробітну плату. Т. Гарретт досліджував вплив природного руху населення на заробітну плату у промисловому секторі економіки. Фіалова К. і Шнейдер О. зосереджуються на ролі інститутів ринку праці у змінах, які відбуваються на ринку праці; приділяють особливу увагу європейським країнам. К. Циммерманн досліджує взаємозв'язок ринку праці з міграційними процесами, фокусуючись на країнах Європи. М. Окольський приділяє увагу трансформаціям у соціальній сфері та їх впливу на демографічну і міграційну ситуації.

В останні десятиріччя питання зайнятості, безробіття, заробітної плати та ефективного використання трудових ресурсів посідають важливе місце в економічному аналізі і все більше привертають увагу науковців. Саме ці чинники є одними з вирішальних у формуванні конкурентоспроможності економічної системи. Важливими показниками ринку праці, за якими можна оцінити ефективність його функціонування, є рівні зайнятості і безробіття населення, оплата праці і її продуктивність, стан внутрішніх і зовнішніх міграційних процесів. За допомогою інструментів регулювання ринку праці держава впливає на усі етапи функціонування останнього: прийняття нормативно-правових актів, інформування суспільства про інституційні зміни і наявність вакансій, стимулювання створення робочих місць, контроль за дотриманням прав та обов'язків суб'єктами ринку праці (працедавцями, працівниками і посередниками), найм на роботу, звільнення, соціальні виплати по безробіттю, діяльність профспілок. Якщо безробітні знаходять роботу упродовж 1-2 місяців, а рівень безробіття в країні вдається втримувати на рівні 5-6%, то таку політику можна вважати успішною. Також важливими критеріями є перехід працівників з тимчасових контрактів на постійну роботу та частка неповної зайнятості у загальному обсязі зайнятості.

Таким чином, еволюція поглядів на поняття ринку праці та його складові пройшла великий шлях від перших економічних шкіл до сьогодення. Трансформаційні події, пов'язані з працею та її продуктивність ще більше актуалізували необхідність проведення досліджень в даному напрямку. Саме тому, сучасні умови розвитку економічних систем вимагають подальших досліджень науковців та практичних діячів в рамках економіки праці.

Література:

1. Friedman M. The role of monetary policy // American Economic Review, № 58, 1968.

2. Okun A. M. Potential GNP: Its Measurement and Significance // Cowles Foundation for Research in Economics at Yale University. Issue 190. – 1963. – 7 p.
3. Кейнс Дж. М. Общая теория занятости, процента и денег. – рус. «Гелиос», 2015 г. – 352 с.
4. Маршалл А. Принципы экономической науки. Серия `Экономическая мысль Запада`, М: «Прогресс». – 1993. – 594 с.
5. Мальтус Т. Р. Опыт о законе народонаселения. - М., 2008. 465 с.
6. Пильгуй Н.А. История мировых экономических идей / Н.А. Пильгуй // монография. – К.: «Либідь», 1992 г. – 292 с.
7. Самуэльсон П. А. Основания экономического анализа / Пол А. Самуэльсон ; под ред. П. А. Ватника. - Санкт-Петербург: Экономическая школа, Санкт-Петербург : Экономическая школа, 2002. - XXVIII, 604 с.
8. Сміт А. Дослідження про природу і причини багатства народів. – укр. «Наш Формат», 2018 р. – 722 с.
9. Шумпетер Й. А. Теория экономического развития / Перевод В. С. Автономова и т.д. Воспроизводится по изданию: Шумпетер Й. А. Теория экономического развития. М.: Прогресс, 1982. Директмедиа Паблшинг Москва, - 2008.

*Пономаренко Ганна, студентка I року навчання
факультету іноземних мов Університету Ушинського
Науковий керівник : **Атаманюк З. М.**,
доктор філософських наук, доцент кафедри філософії,
соціології та менеджменту соціокультурної діяльності
Університету Ушинського*

ПОНЯТТЯ ІДЕОЛОГІЇ, ЇЇ РОЛЬ У СУСПІЛЬСТВІ

Важливим компонентом політичної системи суспільства є ідеологія і насамперед політична ідеологія. Ідеологія - це система поглядів та ідей. Ідеологія може бути науковою і ненауковою, може відображати або, навпаки, спотворювати реалії. Ідеологія формується і формулюється елітою суспільства для того, щоб обґрунтувати або виправдати курс влади, ті чи інші суспільні цінності. Політична ідеологія - це сукупність поглядів, що виражають інтереси і цілі у політичному житті. Зазвичай політична ідеологія закріплена в програмах партій.

Однією з найпоширеніших ідеологіями є лібералізм. Центральна ідея ліберальної ідеології-індивідуальні права і свободи. Ця ідеологія допомагала скидати монархії, а в ХХ ст. привела до ідеї "соціальної держави". Лібералізм ґрунтується на пріоритеті приватної життя перед публічною, громадянина перед державою. В економіці лібералізм виражається у використанні законів ринкової економіки без втручання держави.

Інший приклад ідеології - консерватизм. Вона виникла у відповідь на революції і головну цінність бачила в стабільності, сильній державі. У ХХ ст. неоконсерватизм привів до ідей регульованої ринкової економіки і демократії. Консерватизм заснований на пріоритеті публічної життя перед приватною, держави перед громадянином.

Пізніше виникла ідеологія комунізму. Ідеологічна програма комуністів - знищення старого суспільного ладу, де ширяє нерівність, і створення нового ладу, заснованого на соціальну рівність. Здійснити цю заміну пропонувалося шляхом революції з допомогою "диктатури пролетаріату". Передбачалося знищення приватної власності, експлуатації людини людиною, створення безкласового суспільства рівноправних людей. Згідно цієї

ідеології раніше "меншість" (підприємці-експлуататори) підпорядковувало собі "більшість", тобто всіх трудящих. В новому суспільстві, навпаки, трудяще більшість має підпорядкувати собі меншість, тобто підприємців. Влада більшості і в інтересах більшості - в цьому бачиться справжня демократія. Суть комуністичної ідеології - в пріоритеті соціальної рівності перед індивідуальною свободою. Насправді комунізм з його головним гаслом "від кожного - за здібностями; кожному - за потребами" виявився красивою і привабливою утопією.

Ідеологія соціалізму в якості головної суспільної цінності проголошує справедливість на основі поєднання індивідуальної свободи і соціальної рівності. Гасло соціалізму: від кожного - але здібностям; кожному - по праці. Ця ідеологія шукає баланс між порядком і реформами в русі до справедливості в суспільстві. Партії, які дотримуються цієї ідеології, називаються соціалістичними, соціал-демократичними, лейбористськими. Більшість таких партій об'єднані в Соціалістичний інтернаціонал - Социтерн.

У ХХ ст. у Німеччині та Італії виникла ідеологія фашизму - "нового порядку", тотального і повного контролю держави над всіма сторонами суспільного і особистого життя. Фашистська ідеологія обіцяла суспільну гармонію і благополуччя, використовувала ідеї переваги арійської раси над усіма іншими, силового вирішення національних проблем, розширення "життєвого простору" за рахунок слов'янських земель і знищення слов'янського населення на Сході. Неофашистська ідеологія існує і сьогодні в багатьох країнах, в тому числі в кілька перетворених формах. Вона несе з собою націоналістичні, расистські, мілітаристські ідеї. У ФРН, наприклад, існує Націонал-демократична партія, що зберігає ідеї національної зверхності. Сильні подібні ідеї і в сучасній Прибалтиці, яка акумулювала спадщина нацизму (ходи колишніх нацистів, інститут "негромадян" і утиски "російськомовних" в Латвії тощо).

У багатьох арабських країнах панує релігійна ідеологія. У Північній Кореї (КНДР) державною ідеологією вважаються так звані "ідеї чучхе" (опора на власні сили при майже повній самоізоляції).

В даний час в найбільш розвинених, передових державах основною ідеологією є ідеологія демократії (хоча демократія при цьому може розумітися по-своєму), правової держави, ринкової економіки і т. п. В окремих випадках розвинені держави ведуть боротьбу за демократію в інших країнах за принципом: заради демократії готові знищити всіх до останнього; саме такий підхід простежується у міжнародних акціях США і низки європейських країн, зокрема в Іраку, Лівії.

Ідеологічними установками будь-яка держава обґрунтовує практично кожен свій крок, захід, прийняття важливих заходів. Ідеології концентрують у собі інтереси тих чи інших груп суспільства, окремих держав і груп держав. Роль ідеології в сучасному світі зростає. У багатьох сферах внутрішньої та міжнародної житті все більш гостро відчувається протиборство ідеологій, ідеологічних позицій, установок. Часто одна, показна, ідеологія прикриває реальну ідеологію; наприклад, ідеологія демократії використовується для того, прикрити ідеологію експансії і контролю над надрами в світі.

Література:

1. Баумейстер А. Біля джерел мислення і буття : вибрані філософські етюди. Київ : Дух і літера, 2012. 473 с.
2. Гринів О. Історія української філософії. Львів : Тріада 11. плюс, 2015. 302 с.

*Крутієнко Ірина, студентка I року навчання
факультету іноземних мов
Університету Ушинського*

*Науковий керівник : Атаманюк З. М.,
доктор філософських наук, доцент
кафедри філософії, соціології та менеджменту
соціокультурної діяльності Університету Ушинського*

СЕНС ЛЮДСЬКОГО ЖИТТЯ

Важливим аспектом філософського осмислення людини є врахування її природного руху замкненим колом: народження - життя - смерть. З давніх-давен людина намагалась якось досягнути цей вічний круговорот життя. У чому сенс природного процесу народження, розвитку, зрілості, старіння і смерті як людини, так і будь-якого іншого організму? Це питання виникає як намагання виправдати свою присутність на Землі, свою долю й призначення. Знайшовши таке виправдання, людина може змиритися з думкою про скінченність індивідуального буття. Таємниця людського існування полягає не в тому, щоб тільки жити (існувати), а й у тому, як і для чого (чи для кого) жити.

Отже, що таке сенс життя і в чому воно полягає?

На мою думку сенс життя - це пояснення собі й іншим, для чого ти живеш. Сенс життя кожної людини унікальний і неповторний, як і її життя. Людина завжди вільна у виборі сенсу і в його реалізації. Але свободу не можна ототожнювати зі свавіллям, її слід сприймати з точки зору відповідальності. Людина відповідає за вірно знайдений і реалізований сенс свого життя, життєвих ситуацій, що в них вона потрапляє. Людина повинна йти за своїм покликанням, тоді життя й набуває сенсу.

Здавна людина намагалася пізнати себе і знайти своє місце в суспільстві і в його природі. Багато мислителів намагалися відповісти на питання: **"Для чого живе людина (у чому життєві цінності)? З якою метою прийшла вона у цей світ і для чого жити?"**

Люди найчастіше бачать сенс існування в тому, щоб:

- **мати сім'ю, дітей**, дати їм добру освіту, гідну спеціальність, "вивести їх у люди";
- **стати мільонерами**, і сенс життя бачать у набутті багатства;
- **присвятити себе науці**, бачачи своє призначення в тому, щоб з'ясувати, як влаштований наш світ;
- **ніякого сенсу в нашому існуванні** немає ("все - суєта суєт");
- **знайти відповідь в різних духовних** (релігійних і містичних) **течіях**;
- **брати участь в соціальному протистоянні, революційній боротьбі**;
- **страждати**, деякі люди вважають, що завдяки стражданням реалізують "саме людське" в собі, знаходять зрілість, ростуть і переростають самих себе, там, де люди безпорадні і позбавлені надії, будучи не в змозі змінити ситуацію, - саме там вони відчують необхідність змінитися.

З точки зору змісту вищого блага вирізняють такі типи обґрунтування життя: гедонізм, аскетизм, евдемонізм, корпоративізм, прагматизм, перфекціоналізм, гуманізм.

Представники гедонізму метою життя людини і її вищим благом вважають насолоду. Представники аскетизму сенс життя вбачають у крайньому обмеженні потреб людини, самозреченні, у відмові її від життєвих благ і насолод з метою самовдосконалення або досягнення морального чи релігійного ідеалу. В основі евдемонізму лежить прагнення людини до щастя, що є головною метою життя. Корпоративізм сповідує груповий егоїзм, що

вбачає сенс життя в належності до обмеженої спільноти, для якої головне- приватні інтереси. Прагматизм виражає прагнення людини до вигоди, блага. Перфекціоналізм пов'язує сенс життя з особистим самовдосконаленням, навіть коли воно здійснюється за рахунок інтересів інших людей. Найбільше мені подобаються представники гуманізму, адже вони спрямовують свої зусилля на утвердження гідності й розуму людини, її прав на земне щастя, вільний вияв природних людських почуттів і здібностей.

З точки зору здійснення задуму життя виокремлюють: оптимізм, скептицизм, песимізм. І не існує ситуацій, що були б дійсно позбавлені сенсу - навіть самогубець вірить у сенс якщо не життя, то смерті. Життя і смерть, любов і егоцентризм, етика і аморальність, осмисленість і абсурд, нігілізм і самопожертва - ці протилежні, але взаємопов'язані "абсолюти" людського буття явно чи опосередковано детермінують вибір людиною самої себе.

Література:

1. Баумейстер А. Буття і благо : монографія. Вінниця : Т.П. Барановська, 2014. 417 с.
2. Добролюбська Ю.А. Філософія історії: типи та моделі: монографія. Одеса: астропринт, 2010.232 с.

*Серветник Ксенія, студентка I року навчання факультету
іноземних мов Університету Ушинського
Науковий керівник : **Атаманюк З. М.,**
доктор філософських наук, доцент кафедри філософії,
соціології та менеджменту соціокультурної діяльності
Університету Ушинського*

РОЗВИТОК ЯК СОЦІАЛЬНА ЦІННІСТЬ

Розвиток є невід'ємною складовою людського життя.Цей процес йде в ногу з нами із раннього дитинства, коли ми вперше починаємо вимовляти слова, робимо перший крок на зустріч невідомому.

Хочу виділити три типи розвитку стосовно людини:фізичний,психічний та духовний.Незважаючи на значну відмінність,вони гармонічно доповнюють один одного.Кожен тип розвитку ,по-своєму, важливий.

По-перше,психічний розвиток людини супроводжується її фізичним розвитком.Це цілком зрозуміло на прикладі дитини,яка стає підлітком.Її поведінка та сприйняття світу стає інакшим.З'являється розуміння певних речей,які важко було осмислити в дитинстві.Змінюється реакція на заборони батьків.Якщо в дитинстві сприйняття батьківського докору було смиренним,то з часом з'являється своя думка,яка часто суперечить із думкою рідних.

По-друге,попередні типи розвитку відбуваються природньо,без яскраво вираженого втручання,що важко сказати про духовний розвиток.На мою думку,духовний розвиток в значній мірі визначається поведінкою людини,її вмінням об'єктивно сприймати реальність та світ,який її оточує.

На жаль,більшість людей не надає переваги розвитку моралі в самому собі.Кожен сприймає своє «Я»,як стійку одиницю,яка прожила вже достатньо часу,все знає і все розуміє,не допускаючи думки про те,що це всього лиш навсього розвиток Его.

Влучним є вислів Сократа: «Я знаю,що нічого не знаю,але інші не знають і цього.»

Я повністю погоджуюсь із такою позицією, адже чим більше та глибше занурюєшся в інформацію, тим ясніше усвідомлюєш, що твоє пізнання є лише частинкою всеосвяжної світобудови.

Чилійський філософ Даріо Салас Соммер писав: «Современный человек-это дикарь, окруженный технологиями» (см. Сколько стоит человек?)

З цим твердженням важко не погодитися, адже прослідковуючи вчинки більшості людей важко сказати, що вони знаходяться на вершині ланцюга. Керуючись Его, людина вважає себе істотою з великої літери, яка не потребує саморозвитку.

Отже, я впевнено можу сказати, що якщо кожен із зробить крок на зустріч розвитку самого себе-це стане глобальним прогресом для всього суспільства.

Література:

1. Філософські аспекти дослідження каузальності в соціально-гуманітарній сфері: монографія. 2021. 406 с.
2. Філософія: підручник для студентів вищих навчальних закладів / за ред. Л.В. Губерського. Харків: Фоліо, 2013. 510 с.

*Йорж Єлизавета, студентка I року
навчання факультету іноземних мов
Університету Ушинського
Науковий керівник: Атаманюк З. М.,
доктор філософських наук, доцент кафедри філософії,
соціології та менеджменту соціокультурної діяльності Університету Ушинського*

СЕНС ЖИТТЯ – В ЧОМУ ВІН?

Загалом, кожна людина повинна особисто пройти процес пошуку власного сенсу життя і в подальшому його реалізувати. Реалізація сенсу є для людини імперативною необхідністю через закінчення, обмеженість і незворотність буття людини в світі, неможливість відкласти щось на потім, неповторність тих можливостей, які представляє людині кожна конкретна ситуація. Здійснюючи сенс свого життя, людина здійснює тим самим себе.

Сенс життя кожній людині відкривається по-різному, оскільки кожна людина індивідуальна і неповторна. Зміст мети життя змінюється не тільки залежно від історичних умов буття людини, але і від його вікових особливостей: в юності цілі одні, в зрілості і поважному віці вони інші. Тільки ми самі свідомо чи стихійно, навмисно чи мимоволі самими способами нашого буття надаємо їй сенс, тим самим, вибираємо і творимо свою людську сутність. «Тільки ми і ніхто інший», – пише в своїй книзі «Час людського буття» талановитий філософ Н. Н. Трубніков. Сенс життя – це самостійний свідомий вибір тих цінностей, які за Е. Фроммом орієнтують людину не на те, щоб мати (установка на володіння), а на те, щоб бути.

Для багатьох людей сенсом життя виступає самореалізація особистості, в потребі творити та віддавати, самовіддано служити іншим. Збільшення значимості особистості, збільшує її вплив на оточуючих людей. В такому випадку сенс життя полягає у власному вдосконаленні, поліпшенні навколишнього світу, покращенні життя інших. Тільки подібними діями досягаються вищі виміри власного життя.

Для інших сенс життя полягає в осягненні істини. Загалом вона є неосяжною, але шлях пізнання є розвитком людської особистості, сходження по безкінечних щаблинах

догори. Тут виникає питання: навіщо йти, якщо це не матиме завершення? Доцільно буде відповісти словами Едуарда Бернштейна: «Движение всё, конечная цель – ничто». С енс полягає не в результаті, або кінцевій цілі. Сенс полягає в процесі пізнання глибокого і неосяжного. Якщо нам відкриється хоча б мізерна часточка чогось безмежно великого – це вже буде сенсом нашого існування. Ні порожнього, ні безсутнісного, а сповненого розумінням. Переконавання в тому, що протягом цього шляху пізнання істини людина удосконалюється. Розвиток є рухом, а рух є безпосереднім проявом життя. Тому істинним сенсом життя буде щоденна боротьба, щоденні шукання, щоденна робота, думки.

Слід відмітити, що в суспільстві існує досить поширена думка, згідно якої сенс життя пов'язаний зі спрямованістю до щастя, насолоди, радості. А також, що критерієм відсутності сенсу є нудьга. Але таке абстрактне розуміння щастя, сумнівна радість та насолода ніколи не стануть повноцінним сенсом, що суцільно наповнює життя. Адже виступають другорядним, похідним від певної справи, емоційним почуванням підйому від звершеної дії.

Сенс життя в тому, щоб віднайти своє покликання і слідувати йому, тобто, в тому щоб служити справі життя. Бо тільки виявлення та усвідомлення справи всього життя наділить людину відчуттям тривалого задоволення. Треба ставити перед собою чітко визначені духовні, професійні, особисті чи інші цілі і знаходити мужність щоб їх досягти. Такий багатий спектр уявлень про сенс життя можна пояснити висловом: «Скільки поглядів на життя, стільки ж і сенсів».

Насамкінець варто процитувати слова римського філософа Луція Аннея Сенеки: «Турбуватися слід не про те, щоб жити довго, а про те, щоб прожити вдоволено... Чи багато

Отже, можна зробити висновок, що проблема сенсу життя є однією з основоположних в напрямку філософської проблематики. Більше того, вона пов'язана з визначенням таких категорій як свобода, щастя, радість, мораль, істина та ін. Людина осмислює власне життя і життя оточуючих, насамперед виходячи із власного світогляду і переконань, загального становища і розвитку суспільства. Самопізнання може допомогти кожній людині знайти та реалізувати свій сенс життя.

Література:

1. Філософія: підручник для студентів вищих навчальних закладів / за ред. Л.В. Губерського. Харків: Фоліо, 2013. 510 с.
2. Хокинг С. Три книги о пространстве и времени. Санкт-Петербург: ЗАО «Торгово-издательский дом «Амфора», 2014. 366 с.

*Шелуханова Анастасія, студентка I року навчання
факультету іноземних мов Університету Ушинського
Науковий керівник : Атаманюк З. М.,
доктор філософських наук, доцент кафедри філософії,
соціології та менеджменту соціокультурної діяльності
Університету Ушинського*

ПРОБЛЕМА СМЕРТІ В ІСТОРІЇ КУЛЬТУРИ

Проблема смерті постає як фундаментальна ще на зорі людського існування.

Найдавніші відомі нам гробниці належать неандертальцям. Вони свідчать про щось значно більше і зовсім інше, ніж просте закопування в землю.

Гіпотеза про наявність віри у відродження або в те, що померлі продовжують жити у подібні привади, є цілком слушною, бо йдеться про два фундаментальні вірування людства

стосовно потойбічного світу, які, чи то у змішаному вигляді, чи то окремо, можна зустріти у відомих нам архаїчних суспільствах, до того ж вони становлять основу всіх наступних вірувань.

Смерть не тільки визначається як факт, вона не тільки відчувається як згуба, зникнення, непоправна втрата (це може відчувати і мавпа, і слон, і собака, і птах) і вона осягається ще й як перетворення, перехід із одного стану в інший. Більше того, смерть, очевидно, вже уявляється хоч і не як “закон” природи, але як щось неминуче.

Одночасно з реалістичним усвідомленням трансформації віра в те, що ця трансформація (нове народження чи життя “двійника”), показує, що у сприймання реальності втручаються витвори уяви, у сприймання світу втручається міф. Відтепер такі уявлення будуть водночас і виступати продуктами людської долі, і визначати її.

Тоді як гробниці сигналізують про наявність міфа і його силу, поховальні церемонії сповіщають про присутність і силу магії.

Отже, усе вказує нам, що усвідомлення смерті, яке з'являється у sapiens'a, створюється взаємодією об'єктивної свідомості, яка визнає факт смертності, і свідомості суб'єктивної, яка стверджує якщо не безсмертя, то, принаймні, можливість трансформації. Ритуали, які стосуються смерті, одночасно й висловлюють травму, що викликається ідеєю знищення, й пом'якшують її.

Похорон відображає одночасно і саму кризу, і подолання цієї кризи і з одного боку муки відчаю, з другого – втіху надії. Все, таким чином, підказує що смерть спостигає homo sapiens'a як непоправна катастрофа, що віднині він буде носити в собі особливе занепокоєння, страх життєвою проблемою, яка обтяжує життя. Однаковою мірою все підказує, що людина ця не просто відмовляється від смерті, вона спростовує її, переборює, розв'язує у міфі і у магії.

Кошмар смерті у всі епохи і завжди переслідував людей. Він породжував специфічне уявлення про трагізм життя. Кінець людського існування безповоротно ставить питання про сенс земного існування, про приналежність життя. Звичайно, проблема смерті відноситься до числа фундаментальних, торкається основ буття.

В деякі епохи страх смерті зовсім був відсутній: люди знаходили в собі сили протистояти погрозі фізичного знищення. Античні греки, наприклад, вчилися переборювати жах небуття шляхом контрацепції духу, зусиллями животворної думки, виховували в собі презирство до смерті. Людей середньовіччя, навпаки, прийдешня смерть жала.

Культура постійно відтворює життєві ситуації, з якими люди зустрічаються у всі часи. Йдеться про проблему любові, жертви, трагедії, героїзму, смерті.

Кожна культура виробляє певну систему цінностей, в якій переосмислюються питання життя і смерті. Вона творить також певний комплекс образів і символів, з допомогою яких забезпечується психологічна рівновага індивідів.

На думку психологів, така система починає складатися в психіці людини вже в ранньому віці. Образ, який виникає в підсвідомості людини в зв'язку з його народженням, коли плід відділяється від матері, пізніше трансформується в деякий праобраз жаху перед смертю. Індивід намагається уникнути цього жаху. Він намагається знайти способи увіковічнення себе, постійно відчуваючи присутність смерті.

Порівняння світових релігій, далеких культур, показує, що межу між життям і смертю люди сприймають по-різному. Вважають, наприклад, що між земним і загробним життям немає ніякої різниці, але вважають також, що така різниця є.

Багаточисельні і різнохарактерні уявлення про смерть, які склалися в світовій культурі, можна розділити по деяких признаках. Виділимо перш за все християнські та передхристиянські погляди. Християнство визнавало кінцевість індивідуального існування.

Історія людської цивілізації містить хвилюючий літопис багаточисленних намагань найдревніших культур зберегти життя і уникнути смерті. В багатьох культурах вважалося, що кожен може певним чином підготуватися до смерті, якщо він при цьому здобуде потрібні знання про процес вмирання.

Істинна романтизація смерті, яка являється викликом життя, розпочинається у найновішій західній філософії у Шопенгауера. Німецький філософ намагався створити єдиний погляд на долю тіла і душі. Життя в системі його роздумів оцінюється як дещо таке, якому краще було б зовсім не існувати. Земне існування, на його думку, - це певного роду промах і випадковість.

Тварина, думав Шопенгауер, боїться смерті тільки безсвідомо, інстинктивно. Вона не може осягнути ясну картину фізичної гибелі. Людина ж не тільки розуміє неминуче зникнення. Вона здібна по цій причині страждати. Реальне відчуття неминучого зникнення тільки посилює її страждання. Ось чому, за Шопенгауером, щастя ні в якому випадку не може розглядатися як мета людського буття.

В патріархальній, доперсоналістичній культурі смерть не сприймалася як нечувана катастрофа. В традиційній культурі християни знали про циклічність усього буття. Традиції допомагали знайти психологічну опору в природному процесі життя і смерті. Сільське кладовище було частиною загального устрою. Мертві залишалися серед живих.

Люди також намагалися розгадати таємницю іншого буття. Древні знали, що людина, яка померла може повернутися до життя. Розповіді про це містяться в міфологіях, релігійних текстах, історичних хроніках. Мистецтво і наука виходили із уявлення, що за межею смерті тіло стає бездиханним, зникає в біосфері. Разом з тим зникає і дух.

У Новий час у європейській свідомості смерть набирає романтичності. Смерть – висновок земного буття. Це значить, що на смерть треба дивитися, як на головну мету. Чекання смерті, її передчуття – ось на що здібна розумна людина на відміну від тварини.

Треба відмітити, що східні культури на відміну від західних зберегли в собі віру в оригінальну силу космології, релігійних і філософських систем, в яких смерть не розглядається як абсолютне завершення існування. У всіх цих віруваннях смерть не ототожнюється з повним зникненням індивіда.

Там виникає ідея “реінкарнації”. Реінкарнація вказує на перехід душі з одного тіла в інше, вважаючи тим самим, що душа втілена, і що вона таким чином знаходиться у відведеному їй місті.

Свідомість є енергія, яка відрізняється від матерії, з якої зіткане фізичне тіло; свідомість – вище матерії. Цей принцип представлений в іудаїзмі (Каббала, Кінга), в християнстві (у Оригена), у суфізмів в ісламі, в середніх віках у Джордано Бруно, якому був винесений смертний вирок, за свої реінкарнаційні ідеї.

Сумуючи за кожною істотою в смертну годину, людина, згідно древній містичній традиції, може втілитися в наступному житті в інший образ. Мислено зливаючись з безкінечно дорогою істотою в мить земної смерті, вона за законами багаторазових відроджень стає схожою з коханою. Але це лише посилює трагічну сторону буття.

Отже, в індійському світосприйнятті земний і загробний світ розділені, але перевага надається не життю, а смерті.

В давньокитайській свідомості факт смерті оцінювався як дещо, що не має глибокого побутового значення. Інакше кажучи, якщо людина вмирає, ніякої трагедії в цьому немає. Вона залишається серед живих, але вже як вмерла. Мертвий йде від живих умовно, в якомусь обмеженому сенсі. Він нас не покидає. Вони перейшли в інший стан, але не відішли в інший світ.

Не розділяли земний і потойбічний світ і єгиптяни. Але вони, скоріше, підкреслювали схожість загробного світу з справжнім – там так, як і тут. Смерть рахувалася прелюдією до

загробного життя. Єгиптяни покладали надію на нетлінність тіла тієї людини, влада якої була непорушною при житті. Тілесність, за їх уявленням, залишалася незмінною.

Отже, в древньокитайській та древньоєгипетській культурах життя і смерть в певній мірі рівні. Тут немає і натяку на те, що життя – благо, а смерть – зло. Обидва світи рівноцінні, хоча і розділені деякою межею.

Інакше оцінюється ця проблема в індійській релігійній свідомості. Згідно буддизму всі істоти беруть свій початок в Брахмані, без особливого абсолютного началі, з якого виникає світ. Брахман лежить в основі всього існуючого. Усе в кінцевому рахунку повинно вернутися до нього. Тому смерть лише перехід від нижчої ступені до вищої, яка продовжується з тих пір, поки дух не досягне такої ступені чистоти і вдосконалення, щоб ввійти в світову душу, до чого прагне все існуюче на Землі.

На відміну від християнства, де відпущення гріхів, досягнення вічного блаженства пов'язували з божественним милосердям, раніше вважали, що тільки сама людина може спокутувати свої гріхи, тільки своїми силами може добитися прощення. Тіло для індусів завжди презрене і повинне бути спалене зразу ж після смерті. Безсмертна душа перейде в нове тіло, і цей процес буде повторятися і повторятися, поки душу не щезне і не зліється з душею вселенською.

Тільки людська воля може відректися від життя, відректися від нього. Такої поетизації смерті не було в жодній культурі. Ні один народ не рахував смерть благом і не намагався перекреслити життя.

Література:

1. Баумейстер А. Буття і благо : монографія. Вінниця : Т.П. Барановська, 2014. 417 с.
2. Баумейстер А. Біля джерел мислення і буття : вибрані філософські етюди. Київ : Дух і літера, 2012. 473 с.

*Рудяк Софія, студентка I року навчання факультету
іноземних мов Університету Ушинського
Науковий керівник : Атаманюк З. М.
доктор філософських наук, доцент кафедри філософії,
соціології та менеджменту соціокультурної діяльності
Університету Ушинського*

ВІКОВІ СПІЛЬНОСТІ В СОЦІУМІ. ПРОБЛЕМА «БАТЬКІВ І ДІТЕЙ»

Проблема батьків і дітей завжди є актуальною. У багатьох творах світової літератури порушується проблема батьків та дітей, та її тлумачення в різні періоди різне. (І.Тургенєв *Батьки і діти*, тощо). Різні культурні часи та епохи сприяли формуванню різних світоглядів. Наприклад, для підлітків те, що зазвичай вважається нормальним, стає абсолютно незрозумілим для старшого покоління, а тому не може прийняти правила життя своїх дітей та онуків. Покоління об'єднується за наявності спільних цінностей однієї вікової групи, що відрізняються від цінностей та орієнтирів протилежної. Різниця цінностей породжує труднощі соціальної взаємодії між представниками різних поколінь у соціумі. Конфлікти між двома поколіннями завжди є невід'ємною частиною повсякденного життя. Можна говорити на цю тему нескінченно довго. Кожен має власні погляди на цей аспект життя, бо наші думки залежать від того, в якій сім'ї ми виростили і в якій хтось інший виріс. Зигмунд Фрейд порушив проблему суперечливого характеру відносин між поколіннями. Конфлікти у відносинах між батьками та дітьми також досліджували А. Адлер, В. Рейх, Е.

Дюркгейм. Через сильні соціальні потрясіння у суспільстві найяскравіше проявляються конфлікти поколінь. Тому це питання заслуговує на особливу увагу. Основними темами конфліктів між поколіннями є розбіжності у поглядах та позиціях, різне розуміння базової традиційної культури та сучасних інноваційних цінностей, які швидко відображаються у сьогоденні. Основна мета щодо відносин між поколіннями полягає в тому, що кожне з поколінь має гармоніювати одне з одним через єдиний соціальний і культурний простір без ієрархії, насильства, аб'юзу, неповаги дітей до батьків та батьків до дітей. Зіткнення інтересів між поколіннями виникали і будуть виникати завжди, поки існує людство. Однак якщо в родині панує мир, любов, взаєморозуміння - вони завжди виявляться сильнішими. Це нормальне явище - непорозуміння через конфлікт світоглядів. Можливо, проблема також полягає в тому, що люди нашого часу стали більш жорстокими, егоїстичними. Важливо вжити заходів та стежити, щоб такі конфлікти не переростали в стички й не порушували сімейні стосунки. Такі непорозуміння можна зменшити або ж і зовсім уникати, за умови, що дві сторони будуть повважати один одного, вміти слухати, домовлятися та знаходити компроміс. Батьки повинні спілкуватися зі своїми дітьми, заохочуючи їх висловлювати свої емоції та ділитися своїми потребами, почуттями. Дорослим слід забезпечувати своїх дітей, задовольняючи як фізичні, так і емоційні потреби. Важливим критерієм є встановлення дисципліни, здорові межі, які не будуть завдавати шкоди і завважати дітям. Але потрібно не забувати, що все повинно бути в міру: відстороненість і близькість між двома поколіннями. Потрібно правильно визначати межі між цими поняттями й не перетинати їх. Діти є відображенням своїх батьків.

Література:

1. Буслинський В. А. Основи філософських знань. Підручник. Львів : Новий Світ. 2020. 352с.
2. Вільчинський Ю. М. Філософія. Київ : КНЕУ, 2019. 368 с.
3. Добронравова І. С. Практична філософія науки. Суми : Університетська книга. 2017. 352 с.

*Лі Єлизавета, студентка I року навчання факультету
іноземних мов Університету Ушинського
Науковий керівник: Атаманюк З. М.,
доктор філософських наук, доцент кафедри філософії,
соціології та менеджменту соціокультурної діяльності
Університету Ушинського*

ЛЮДСТВО ПЕРЕД ЛИЦЕМ ГЛОБАЛЬНИХ ПРОБЛЕМ

Сучасне людство вступило в третє тисячоліття свого розвитку, яке породило нові проблеми й виклики, загостило увагу до традиційних глобальних проблем. Впровадження у виробництво найновіших досягнень науки і техніки, поява нових технологій, енергоджерел і матеріалів) призвели, з одного боку, до глибоких якісних змін у житті суспільства. Людство вступило в епоху науково-технічної революції, що посилює антропогенний вплив на природу, який має суперечливий характер. У ньому переплелися позитивні й негативні явища: вдосконалення технологій і зростання виробництва, що сприяють повнішому задоволенню потреб людей, раціональнішому користуванню природними ресурсами, збільшенню виробництва продуктів харчування тощо. З іншого - забруднюється природне середовище, знищуються ліси, посилюється ерозія ґрунтів, випадають кислотні дощі, зменшується озоновий шар навколо землі, погіршується стан здоров'я людей тощо. Певні труднощі виникають і з самого життя та діяльності людини.

Термін "глобальні проблеми" з'явився у 60-х роках ХХ ст. Спочатку на Заході, згодом - на Сході, у колишньому Радянському Союзі. Науковці єдині в тому, що глобальні проблеми загрожують людському буттю. Особливо резонансними є екологічні. Тому стан сучасної екології є постійним об'єктом роздумів мислителів. На думку А.Печчеї та М.Ф.Реймерса, людина сама створила ці проблеми, "у ній всі початки і кінці"¹. Якщо людина не зміниться, то ніщо не вбереже її від долі динозаврів. Дослідники свідомі того, що глобальні проблеми - найважливіші. Сукупність їх може варіюватися, але гострота їх та життєва значимість для суспільства й цивілізації величезна.

Глобальні проблеми є об'єктом вивчення багатьох наук (природничих, соціально-гуманітарних, в тому числі й філософських). Кожна з них, окрім філософії, досліджує один або декілька аспектів проблеми. тенденціями розвитку. Філософське знання забезпечує комплексний, системний підхід, інтеграцію науки і практики. Як теоретичний світогляд, філософія займається дослідженням і розробкою світоглядних аспектів глобальних проблем, актуалізує їх у контексті глобального світогляду і, таким чином, доносить до людини (людства).

Філософське дослідження глобальних проблем виходить із об'єктивного статусу їх існування. В їх основі лежить суперечність між людиною (суспільством, людством) та існуючою дійсністю, спроможністю природного й суспільного середовища задовольняти людські потреби, інтереси й бажання. Це реальні, а не ілюзорні проблеми. А відтак, їх аналіз має бути об'єктивним, а шляхи вирішення - реалістичними. Вони реально й дієво впливають на сучасний розвиток, темпи прогресу і несуть загрозу (в разі їх не вирішення) майбутньому людства.

Глобальні проблеми вимагають для свого вирішення кооперації зусиль усіх країн і народів, оскільки вони не знають кордонів, зачіпають усіх, заважають усім нормально жити та діяти. Це й глобалізує світ, сприяє єднанню, цілісності й взаємозалежності суб'єктів цивілізаційного процесу, поглибленню міжнародних відносин і співробітництва. Це виклик, який ставить життя перед сучасниками, а, можливо й майбутніми поколіннями. Нині знову актуальним стало гасло: "бути чи не бути" людству.

Виникнення глобальних проблем, зростання небезпеки їх наслідків ставлять нові завдання перед наукою в прогнозуванні і способі їх вирішення. Глобальні проблеми – це складна і взаємопов'язана система, яка впливає на суспільство в цілому, людини і природу, тому вимагає постійного філософського осмислення. До глобальних проблем, в першу чергу, відносяться: запобігання світової термоядерної війни, створення ненасильницького світу, що забезпечує мирні умови для соціального прогресу всіх народів; подолання зростаючого розриву в рівні економічного і культурного розвитку між країнами, усунення в усьому світі економічної відсталості; забезпечення подальшого економічного розвитку людства необхідними для цього природними ресурсами (продовольство, сировину, джерела енергії); подолання екологічної кризи, що породжується вторгненням людини в біосферу: припинення стрімкого зростання населення (зростання чисельності населення в країнах, що розвиваються, падіння народжуваності в розвинених); своєчасне передбачення і запобігання різних негативних наслідків НТР та раціональне ефективне використання її досягнень на благо суспільства і особистості. Філософія аналізує причини, які призвели до появи або загострення глобальних проблем, вивчає їх соціальну небезпеку і обумовленість. У сучасній філософії склалися основні підходи до розуміння глобальних проблем: всі проблеми можуть стати глобальними; число глобальних проблем необхідно обмежити числом насущних і найбільш небезпечних (запобігання воєн, екологія, народонаселення); точне визначення причин виникнення глобальних проблем, їх ознаки, зміст і методи якнайшвидшого вирішення.

Глобальні проблеми мають спільні риси: зачіпають майбутнє і інтереси всього людства, для їх вирішення потрібні зусилля всього людства, вони вимагають невідкладного вирішення, перебуваючи в складному взаємозв'язку між собою. Глобальні проблеми мають, з одного боку, природно-природний характер, з іншого, – соціальний. У цьому зв'язку їх можна розглядати як вплив або підсумок людської діяльності, котрий надав негативний вплив на природу. Другий варіант виникнення глобальних проблем – криза у відносинах між людьми, який зачіпає весь комплекс взаємовідносин між членами світового співтовариства. Глобальні проблеми об'єднуються в групи по найбільш характерними ознаками. Класифікація дозволяє встановити ступінь їх актуальності, послідовність теоретичного аналізу, методику і послідовність рішення.

Література:

1. Петінова О. Б. Філософія: навчальний посібник. Одеса, 2019. 304 с.
2. Філософія : Підручник // Є. Р. Борінштейн, В. І. Аксьонова З. М. Атаманюк та ін.; за ред. Є. Р. Борінштейна. Одеса : Університет Ушинського, 2021. 502 с.
3. Філософія освіти : навчальний посібник. //за наук. ред. В. П. Андрущенко. Київ : Вид-во НПУ імені М. П. Драгоманова, 2021. 348 с.

*Савічева Олександра, студентка I року навчання
факультету іноземних мов Університету Ушинського
Науковий керівник: Атаманюк З. М.,
доктор філософських наук, доцент кафедри філософії,
соціології та менеджменту соціокультурної діяльності
Університету Ушинського*

РОЛЬ ЕЛІТИ В СУСПІЛЬНОМУ ЖИТТІ

Роль еліти в суспільному житті

У СРСР, і зокрема в радянській Україні, питання еліти не досліджувалися з ідеологічних міркувань, оскільки вважалося, що «еліта»-«продукт» капіталістичного світу. Тільки після здобуття Україною незалежності в 1991 році, науковці підняли проблеми елітології на рівень наукових досліджень.

Слово «еліта» - з французької «elite»-кращий, вибраний. Це слово використовували в генетиці та насінництві для позначення кращих сортів рослинництва. Починаючи з 17 століття його застосовували для позначення товарів найвищої якості, а потім, з 19 ст. – щодо «обраних людей», насамперед- вищої знаті. Далі поняття пішло в політичну науку та суспільно-політичне життя.

Одна з концепцій , яка містить певні ідеї про еліту, це-філософські вчення Стародавнього Китаю. Конфуцій виділяв два типи людей: тих, хто керує, та керованих.

Кінець 19-початок 20 століття характеризується розвитком та значним зростанням політичних еліт. Одним з перших теоретиків елітизму був Г. Моска. Пункт його концепції правлячого класу-поділ суспільства на меншість, яка править (еліту), і політично залежну більшість (масу), якою управляють. Головною його заслугою було виділення еліти як спеціального об'єкта дослідження , її структури, а також законів її циркуляції.

Кредо елітистів полягає в тому, що історія – це історія боротьби еліт, які вміло маніпулюють масами. Елітарність сучасного суспільства – це реальність, з якою непотрібно боротися, а слід віднайти механізм формування ефективної еліти, яка б представляла передусім інтереси народу.

Література:

1. Вільчинський Ю. М. Філософія. Київ : КНЕУ, 2019. 368 с.
1. Добронравова І. С. Практична філософія науки. Суми : Університетська книга. 2017. 352 с.
2. Петінова О. Б. Філософія: навчальний посібник. Одеса, 2019. 304 с.

*Мансурова Сабіна, студентка I року навчання
факультету іноземних мов Університету Ушинського
Науковий керівник: Атаманюк З. М.,
доктор філософських наук, доцент кафедри філософії,
соціології та менеджменту соціокультурної діяльності
Університету Ушинського*

РОЛЬ НАСИЛЬСТВА В ІСТОРІЇ

Життя людини постійно зв'язане з насильством. Спосіб вирішення державних, міжособистісних, національних проблем з позиції сили, можна сказати, став традиційним. Звично звучать слова: "правий той, хто сильніший", "переможця не судять". Сильна воля, сильна влада, сильна рука - сила завжди має в нашій свідомості позитивне забарвлення: сильний - значить гідний поваги. Отже, сила - це гарна якість, це добро, це благо. Інша справа насильство. Насилувати, примушувати, неволити - "дія образлива, незаконна, свавільна", дія, що примушує робити щось усупереч своїй волі, бажанню, потребі. Провести границю між "ненасильницьким" застосуванням сили і власне насильством не представляється можливим. Які ж є форми насильства у історії, яку роль воно відіграє у історії на думку різних теоретиків та ідеологів насильства.

Насильство в історії— застосування будь-якою соціальною спільнотою, інституцією різних, вт. ч. збройних, форм примусу щодо інших спільнот і окремих людей з метою досягнення або збереження свого панівного становища, тих чи інших прав і привілеїв. У науці є два підходи до визначення поняття насильства: 1) передбачає чітко окреслене негативне навантаження, вживається в широкому значенні, охоплює всі форми фізичного, психологічного, економічного придушення і відповідні якості того, хто здійснює насильство: брехню, ненависть, лицемірство; насильство в цьому значенні тотожне злу загалом; 2) орієнтований на ціннісно нейтральні та об'єктивні характеристики, цей підхід ототожнює насильство з фізичною та економічною шкодою, яка є наслідком насильства (вбивство, пограбування тощо). В цьому разі постає питання, наскільки і в яких межах насильство може бути виправдане в певних ситуаціях.

Насильство в історії пов'язане з існуванням соціальних суперечностей та антагонізмів. Воно часто застосовується впродовж людської історії як засіб досягнення поставлених завдань. Поряд із виправданням насильства в історії як її рушійної сили в другій пол. XX ст. поширилася концепція, відповідно до якої за сучасної доби потрібно відмовитися від насильства як засобу історичної дії. Ця концепція спирається на ставлення до людського життя як до абсолютної цінності. На зміну концепціям насильства як рушійної сили історії приходять різні концепції ненасильницької дії, де насильство тлумачать не як ієрархічну пов'язаність людських воель, а їх солідарне злиття (горизонталь комунікації та погодження — Ю. Габермас) як нормативну програму дії.

Насильство в історії в сучасному розумінні — не стільки жертвовність і упокореність, скільки активна позиція в боротьбі зі злом як соціальним явищем. Воно має на меті усунути

джерела зла й гуманізувати суспільні відносини. Ненасильство може тлумачитись як постнасильницька стадія у боротьбі за справедливість.

На Всесвітньому філософському конгресі (Москва, серпень 1993) було сформульовано такі принципи не насильства, як постійна готовність до діалогу, компромісу; намагання шукати такий вихід із конфлікту, який дав би опонентові змогу зберегти гідність, причетність (практичне сприяння) до того добра, в ім'я якого відбувається конфронтація.

Література:

1. Атаманюк З. М. Свобода як фактор соціокультурних трансформацій сучасного українського суспільства: монографія. Одеса: Видавничий дім «Гельветика», 2020. 316 с.
2. Буслинський В. А. Основи філософських знань. Підручник. Львів : Новий Світ. 2020. 352 с.

*Ісрофілова Шахноза, студентка I року
навчання факультету іноземних мов
Університету Ушинського*

*Науковий керівник: Атаманюк З. М.,
доктор філософських наук, доцент кафедри філософії,
соціології та менеджменту соціокультурної діяльності
Університету Ушинського*

ФОРМИ НАУКОВОГО ПІЗНАННЯ

Наукове пізнання – це форма процесу пізнання, головною функцією якого є вироблення й теоретична систематизація об'єктивних знань про дійсність. У структурі наукового пізнання виокремлюються емпіричний і теоретичний рівні. На емпіричному рівні здійснюється спостереження об'єктів, фіксуються факти, проводяться експерименти. На теоретичному – створюються системи знань, теорій, у яких розкриваються загальні та необхідні зв'язки.

До форм пізнання належать проблема, ідея, концепція, гіпотеза, теорія. Кожна форма пізнання має свою специфіку.

Ідея – форма наукового пізнання, яка відображає зв'язки, закономірності дійсності і спрямована на її перетворення, а також поєднує істинне знання про дійсність і суб'єктивну мету її перетворення. Ідея в науковому пізнанні виконує багато функцій основними з яких є:

1. Підсумовування досвіду попереднього розвитку знання;
2. Синтезування знання в цілісну систему;
3. Спрямування пошуку нових шляхів вирішення проблем.

Проблема – це форма і засіб наукового пізнання, що відображає суперечність між знанням та дійсністю або протиріччя в самому пізнанні; вона є одночасно засобом і методом пошуку нових знань. Це теоретичне або практичне запитання, яке потребує свого вирішення, вивчення і дослідження.

Гіпотеза – форма наукового пізнання, за допомогою якої формується один із можливих варіантів вирішення проблеми, істинність якої ще не встановлена і не доведена. Гіпотези висуваються в контексті розвитку науки для вирішення якої-небудь конкретної проблеми з метою пояснення нових експериментальних даних шляхом проведення перевірки, доведення. Після цього гіпотеза перетворюється в наукову теорію або замінюється новою гіпотезою.

Концепція – спосіб розуміння, пояснення основної ідеї теорії, науково обґрунтований та доведений вираз основного змісту теорії.

Теорія – система глибоких та конкретних знань про дійсність, яка має логічну структуру і дає цілісне уявлення про закономірності та суттєві характеристики об'єкта. Теорія на відміну від гіпотези є тим знанням істинність якого доведена і перевірена практикою. Дві найважливіші функції теорії – пояснення та передбачення.

Література:

1. Баумейстер А. Буття і благо : монографія. Вінниця : Т.П. Барановська, 2014. 417 с.
2. Баумейстер А. Біля джерел мислення і буття : вибрані філософські етюди. Київ : Дух і літера, 2012. 473 с.
3. Гринів О. Історія української філософії. Львів : Тріада 11. плюс, 2015. 302 с.

Бальбуза О.М.

*Методист Одеського обласного ресурсного
центру підтримки інклюзивної освіти
КЗВО «ОАНО ООР»*

ВИКОРИСТАННЯ НЕТРАДИЦІЙНИХ ТЕХНІК МАЛЮВАННЯ ДІТЕЙ З ОСОБЛИВИМИ ОСВІТНИМИ ПОТРЕБАМИ

Анотація. Дана робота присвячена розгляду теоретичних та практичних передумов та можливостей використання нетрадиційних методів ізотерапії у роботі з дітьми з особливими освітніми потребами під час уроків та корекційних занять в умовах інклюзивного навчання.

Вступ. На сьогоднішній день в Україні відбуваються реформи в освіті, створення НУШ. Розвиток інклюзивного навчання є одним із пріоритетних напрямів діяльності МОН України і тому Міністерство системно працює над створенням нових можливостей для дітей з особливими освітніми потребами. Вже відкрито та постійно відкриваються інклюзивно-ресурсні центри, обласні центри підтримки інклюзивної освіти, проводяться науково-практичні конференції та семінари для фахівців які працюють з дітьми з особливими освітніми потребами (ООП).

Діти з ООП мають особливості в розвитку: зниження пізнавальної сфери та мовленнєвої активності, низький рівень кругозору, порушення розвитку психічних процесів. Для них характерна підвищена стомлюваність, низький рівень соціальної адаптації, агресивність, утруднення спілкування. Ці особливості у розвитку дитини часто супроводжуються, хронічними та соматичними захворюваннями. Тому на, сьогоднішній день, для фахівців які працюють в умовах інклюзії постає завдання створити безпечне інклюзивне середовища, для формування у дітей почуття захищеності, психологічного комфорту та сприяти всебічному розвитку дітей з ООП. Не менш важливим є створення ефективних розвиткові-корекційних програм для дітей з ООП.

Отже, ми бачимо необхідність використовувати інноваційні технології навчання та виховання, які сприятимуть зміцненню здоров'я учнів та базуються не на почутті «я інакший», а на стимулюванні відчуття успіху, оптимізму і віри у власні сили та здібності.

Однією з технологій, які направлені на збереження здоров'я в освітньому процесі, є Арт-терапія.

Арт-терапія – це спеціалізована форма психотерапії та психокорекції, заснована на мистецтві та творчості. Основне завдання арттерапії полягає в сприянні самовираження і самопізнання людини.

У дослідженнях багатьох психологів було помічено, що малюнки дітей не тільки відображають рівень розумового розвитку та індивідуальні особистісні особливості, а є своєрідною проекцією особистості. Малюнок виступає як засіб посилення почуття ідентичності дитини, допомагає дітям пізнати себе і свої здібності.

Основна мета використання арт-терапії полягає у допомозі особистості при використанні різних технік образотворчого мистецтва справитися з проблемами, котрі викликають у неї негативні переживання, які часто складно вербалізувати, а також надати можливість прояву творчої енергії та доповнити особистість додатковим ресурсом. .

Ізотерапія – це один з методів арт-терапії, який виник на перетині трьох наук: психології, психіатрії, мистецтвознавства. Все почалося в 1872 році зі спостереження за душевнохворими, які починали малювати при погіршенні свого стану. Як тільки стан стабілізувався, хворі відразу припиняли малювати. Засновниками методики ізотерапії вважають психіатра М. Сімона та судового медика А. Ардьє. [2]

З того часу методика отримала велике поширення і стала повністю самостійною. Надалі цю ідею підхопили психологи Р. Мей, К. Роджерс. А. Маслоу. За їхніми твердженнями, кожна людина має безліч невиявлених здібностей, які можна і потрібно звільнити для полегшення самореалізації. [6]

Аналіз сучасних досліджень показує, що питанням використання методів ізотерапії та різні її аспекти, розглянуто а працях таких вітчизняних та зарубіжних діячів: О. Вознесенської, О. Копитіна, Л. Терлецької (зміст технології, історію її розвитку та сучасні особливості); О. Копитін, К. Рудестам, В. Соловійова та ін. (використання різних форм і методик арт-терапії); Л. Нікішиної, Л. Федоткіної, Л. Вадрус, Н. Некряч, О. Образцової (особливості застосування арт-терапії у роботі з дітьми з особливими потребами)

В процесі заняття ізотерапією є можливість добути особистий емоційний, тілесний та когнітивний досвід у комфортних та безпечних для умов, що безперечно позитивно впливає на формування особистості в межах свого віку, а також конструктивному функціонуванню у подальшому житті.

Однією з переваг використання засобів ізотерапії, це можливість зняти психоемоційне напруження, випустити всі негативні емоції на папір. Сприяє екологічному виходу агресії, що дозволяє уникнути психологічного травмування. Крім того, ізотерапія допомагає пізнати себе та власний душевного стану. Адже в роботах з ізотерапії віддзеркалюється вся емоційна гама, всі переживання, які відчуває дитина. У процесі заняття ізотерапії у фахівців є можливість, встановити довірливі відносини з дитиною та між учасниками групи в цілому, допомогти формуванню комунікативні навичок, сприяти підвищенню самооцінки дитини, формуванню акуратності та терпеливості дітей з особливими освітніми потребами.

Дослідники неоднозначно бачать переваги використання творчої діяльності в психології та психіатрії.

Едіт Крамер зауважувала на можливості досягнення значної ефективності, передусім за рахунок терапевтичних можливостей процесу художньої творчості, що дає поле для вербалізації переживань внутрішніх конфліктів та їх розв'язання. [7].

На думку Маргарет Наумбург, засновниці методу динамічної арт-терапії, образотворчі техніки можуть використовуватися психіатром в якості проективного інструменту діагностики. Клієнт в результаті таких занять переборює невпевненість та починає вільно виражати свої потреби та фантазії [8]

Адріан Хілл пояснює терапевтичні властивості образотворчої діяльності, перш за все з можливістю клієнта відсторонитись від «болючих переживань».

Сьогодні вже існує багато ефективних методів та технік ізотерапії, які використовуються в освітніх закладах та корекційній педагогіці, серед них нетрадиційні техніки малювання займають не останнє місце.

Нетрадиційні техніки малювання, як засоби розвитку творчих здібностей дітей з особливими освітніми потребами – це вираження внутрішнього світу дитини, за допомогою малювання, долоньками, малювання пальчиками, малювання ватними паличками, малювання штампами, техніки монотипії, малювання на воді, та інше.

Саме нетрадиційні техніки малювання створюють атмосферу невимушеності, відкритості, сприяють розвитку ініціативи, самостійності, створюють емоційно – сприятливе ставлення до діяльності у дітей. Результат образотворчої діяльності – це дуже захоплююча діяльність, яка дивує і захоплює дітей, в ній не може бути поганих або хороших робіт, робота кожної дитини унікальна та відображає індивідуальність дитини.

Ще однією не менш важливою перевагою використання нетрадиційних технік малювання з дітьми з ООП, є їх доступність - абсолютно кожна дитина не зважаючи на рівень творчих здібностей, має можливість опанувати цей вид діяльності. Заняття можуть проводитись як індивідуально так і в групі дітей.

При індивідуальній роботі з дитиною можна зняти емоційне напруження, знизити рівень страху та негативних емоційних станів, скорегувати наслідки впливу сімейних конфліктів. Груповий робота дозволяє задовольнити потребу дитини у спілкуванні з однолітками, покращити соціалізацію дитини, навчитись висловлювати та відстоювати власну позицію, поважати думку інших, спрямована на групову взаємодію між дітьми. [9]

Основне завдання арт-терапевта – визначити, який з матеріалів викликає найбільшу експресивність клієнта, але при цьому вільний вибір матеріалу є найважливішою рушійною силою в процесі художньої роботи.

Арт-терапевти повинні розуміти властивості різних образотворчих матеріалів, а також те, в яких випадках застосування тих чи інших матеріалів найбільш доцільно, а в яких небажано.

Надання різних матеріалів, різних кольорів і текстур, може підвищити зацікавленість в процесі, привести до глибшого дослідження своїх емоцій. Вкрай важливі й додаткові елементи, такі як ножиці, пензлі, гумки, клейові пістолети та серветки. І в результаті творчості може вийти справжній витвір мистецтва, хоча це не є метою ізотерапії.

Робочий простір має бути зручним для творчості. В ідеалі це має бути світле, тихе, затишне місце, з великими робочими поверхнями. Дитина повинна мати достатньо часу, щоб освоїтися та ознайомитися з творчим процесом. Це особливо актуально для дітей, які мають підвищений рівень тривожності. Фахівець, повинен вміти відповісти на загальні питання про матеріали або про творчий процес. Однак, він не повинен впливати на створення і тлумачення роботи.

Висновки. Ізотерапія - терапія малюнком, є більш вузьким напрямком арт-терапії. Малюнки — це надзвичайно важливе джерело інформації про дитину, її внутрішній світ, емоційний стан, переживання та особливості особистості. Застосування методів ізотерапії в освітньому інклюзивному середовищі - ефективно при роботі з усіма учасниками освітнього процесу. Методи спонтанної творчості на одному рівні з іншими технологіями психологічної та соціальної роботи можна правомірно представити, як здоров'язберігаючу, інноваційну технологію. Результативність та безперечна користь застосування різних технік ізотерапії в умовах сучасного освітнього процесу полягає у простоті застосування, високій ефективності, економічності, крім того вона сприяє встановленню тісного психологічного контакту всіх учасників процесу та підтримує демократію у відносинах, сприяє формуванню позитивної самооцінки, унаслідок чого з'являється відчуття значущості, застосовує індивідуальний підхід до кожного учасника процесу. Під час творчого самовираження знижуються психологічний захист та соціальна бажаність дитини, яка є при вербальному (звичайному) контакті, тому в результаті дитина більш точно може оцінити свої відчуття навколишнього світу.

Література:

1. Бетенски М. Что ты видишь? Новые методы арт-терапии. М.: Издво ЭКСМО-Пресс, 2002. 256 с.
2. Бурно Е. М. Терапия творческим самовыражением. М.: Медицина, 1989. 303 с.
3. Залевская Я.Г., Усатенко О.Н. Способы применения психорисунка в практической деятельности психолога: анализ проблемы и современная интерпретация // Мир науки. Педагогика и психология, 2019 №3, <https://mir-nauki.com/PDF/25PSMN319.pdf> (доступ свободный, проверен 8.07.21 г). Загл. с экрана. Яз. рус., англ.
4. Калька Н., Ковальчук З. Практикум з арт-терапії: навч.-метод. посібник. Ч. 1. Львів : ЛьвДУВС, 2020. 232 с.
5. Колпакчи О. Арт-терапія: курс лекцій. К.: Центр учбової літератури, 2018. 288 с.
6. Копытин. Теория и практика арт-терапии. СПб.: Питер, 2002. 368 с.
7. Kramer E. Art as therapy. Collected papers. London: Jessica Kingsley Publishers, 2000. P.22-27. 55.
8. Naumburg M., An introduction to art therapy: studies of the «Free» art expression of behavior problem children and adolescents as a means of diagnosis and therapy. - New York and London: Teachers College, Columbia University, 1973. P.12-23.
9. Електронний ресурс: <https://www.pedrada.com.ua/article/2839-izoterapevtichn-tehnki-u-robot-z-dtmi-z-osoblivimi-osvtnmi-potrebami> (доступ перевірено 8.11.2021)

*Гюльхан Юлія Борисівна
Аспірантка кафедри
філософії, соціології та
менеджменту соціокультурної діяльності
Південноукраїнського національного
педагогічного університету імені К. Д. Ушинського*

НАЦІОНАЛЬНА МЕНТАЛЬНІСТЬ ЯК ФОРМА САМОІДЕНТИФІКАЦІЇ НАРОДУ

Національна ментальність розуміється нами як сукупність когнітивних, архетипічних, ціннісно-сміслових, емоційних, поведінкових компонент колективної свідомості, яка на змістовному рівні проявляється ідентифікацією з певними цінностями, смислами, архетипами народу. Оскільки у феномені національної ментальності відображається соціально-психологічний та духовний (соціокультурний) стан народу, який складається в результаті історично тривалого та досить стійкого впливу природничо-географічних, етнічних, соціально-економічних та культурних умов його проживання та проявляється у різних видах діяльності, то у різні історичні епохи, у різних регіонах, у яких превалюють будь-які чинники – релігійні, громадські, господарські, саме вони й будуть задавати певну архітектоніку національної ментальності та особливості його ідентифікації. Але у ситуації соціокультурної кризи суспільства, коли незрозуміло людині з якими соціальними категоріями ідентифікуватися механізм ідентифікації працює не повною мірою і запускається механізм відчуження.

Ідентифікація/відчуження є універсальним механізмом життєдіяльності культурних архетипів. Саме завдяки цьому універсальному механізму людина не втрачає своєї справжності, специфічності національної ментальності. Саме механізм відчуження дозволяє людині рефлексувати свій досвід, а ідентифікація дозволяє занурюватися у світ культури, транслювати знання, смисли, цінності іншим поколінням. Гегель інтерпретував відчуження як відчуження духу, а подолання відчуження як теоретичне усвідомлення неістинності

відчуження: «Дія і становлення, завдяки яким субстанція стає дійсною, є відчуження особистості, бо самість, що має безпосередньо, тобто без відчуження, значення собі і для себе, позбавлена субстанції є гра зазначених бурхливих стихій; її субстанція, отже, є саме її відмова, а відмова є субстанція або духовні сили, що впорядковуються в певний світ і завдяки цьому зберігаються»[1].

У сучасному науковому дискурсі виділяються кілька форм відчуження. Можна назвати такі основні форми: 1) опосередкування відносин людей відносинами речей, деперсоналізація зв'язків, 2) аномія, відчуження цінностей, норм, ролей, соціальна дезорганізація, конфлікти, 3) відчуження людини від людини, ізоляція та атомізація, 4) внутрішнє самовідчуження особистості – втрата «Я», апатія, неосмисленість. Звісно ж, що в період соціокультурної трансформації, характерної для сучасного українського суспільства, можна спостерігати всі ці форми відчуження.

Закономірним результатом людського життя є переоцінка цінностей, а відтак зміни ставлення до світу, до інших людей, до суспільства. За цією закономірністю приховано серйозне етичне питання – вірність старим цінностям та нехтування новими. Але, як пише С.Л. Рубінштейн, головне бути щирим, довіряти своїй здатності прийняти моральне рішення.

Зі зміною соціальної реальності певним чином змінюються сенси людського життя. А саме сенс мотивують вчинки людини. Система значимих людини соціальних відносин управляє його поведінкою. Соціальна нестабільність відкриває для людини можливість усвідомлення свого буття, беручи на себе відповідальність, людина виривається з полону неясностей, але долає труднощі і привласнює, інтегрує новоутворення системних зв'язків, нові сенси цінностей, норм, традицій в архітектоніку національної ментальності.

Людина як культурно діючий суб'єкт бере участь у розвитку культури і всього суспільства, тому що особистість поєднує соціальні, індивідуальні та суспільні цінності, сенси, уявлення. Саме тому людина та її психіка соціальні спочатку й у цьому приховано протиріччя зв'язності людини з іншими людьми та її принципова відокремленість від них. Це єдність, що розвивається, завдяки механізму відчуження розпадається, оскільки саме виявляється невідповідність соціального, суспільного, індивідуального. Описаний універсальний механізм ідентифікації/відчуження, мабуть, втрачатиме свою універсальність у ситуації розвитку системи національної ментальності.

Література:

1. Гегель Ф. Філософія духа. Режим доступу: <https://knizhnik.org/georg-gegel/filosofija-duha/1> (дата звернення 20.11.2021)

Д'ячук В.М.

Студентка 3-го курсу спеціальності психологія, Одеського інституту Міжрегіональної Академії управління персоналом.

Бальбуза О.М.

методист Одеського обласного ресурсного центру підтримки інклюзивної освіти КЗВО «ОАНО ООР»

ОРГАНІЗАЦІЯ ПСИХОЛОГІЧНОГО СУПРОВОДУ СІМ'Ї ЯКА ВИХОВУЄ ДИТИНУ З ОСОБЛИВИМИ ОСВІТНИМИ ПОТРЕБАМИ

Вступ. Народження дитини, подія яку більшість батьків очікують з нетерпінням. Ще під час вагітності матері, сім'я починає готуватись до народження, обирати ім'я, побутові

речі, строїти плани та мрії. Але народження дитини не схожої на інших – є ситуацією шоку, заперечення, стресу та інше, у батьків.

У процесі виховання дитини з особливими освітніми потребами, пара зустрічається з неймовірно великою кількістю труднощів, що зачіпають абсолютно всі сфери людської життєдіяльності. Насамперед страждає економічний стан сім'ї, матеріальний стан стрімко погіршується, за рахунок безперервного відвідування реабілітаційних центрів та дорогого медикаментозного лікування. На жаль, опинившись у такій ситуації, один з партнерів, найчастіше чоловіки мають тенденцію віддалятися від сім'ї – часті затримки на роботі, посиденьки з друзями, зради підвищення рівня внутрішньо сімейних конфліктів, загалом ми спостерігаємо погіршення взаємин між парою і як наслідок високу ймовірність розлучень.

Нерідко наявність у сім'ї такої дитини змушує батьків відмовитися від роботи та витратити більшу частину часу на догляд та відновлення.

Дослідженням проблем сімей із наявністю особливої дитини займалися Л.П. Борова, В.В. Ткачова, Т.Г. Горячова, Є.М. Мастюкова, взаємини батьків та особливої дитини розглядала Т. Н. Волковська, відношення між матір'ю та дитиною з певними можливостями вивчали Є.А. Савіна, Л.С. Печнікова, підтримкою батьків дітей із особливими можливостями займалися О.М. Висоцька та ін. Дослідженням синдрому емоційного вигорання займалися такі вітчизняні та зарубіжні психологи, як: В.В. Бойко, Т.В. Решетова і В.В. Столина, які вивчали специфіку даного синдрому в професійному спілкуванні. Аспекти професійного вигорання в професіях типу «людина-людина» вивчалися А.М. Анохіним, С.А. Анохіним, С.А. Бабінцева, Г.С. Никифорової та інші [1].

Постановка проблеми. Безумовно, народження дитини з особливими освітніми потребами, для більшості пар, є великим викликом. Це пов'язано з помітним погіршенням рівня і якості життя: погіршується матеріальне становище сім'ї (кар'єра та фінансове благополуччя), соціальна (взаємини з рідними, близькими, товаришами), фізична (часті переживання здатні провокувати захворювання на психосоматичному рівні), духовна (концентрація на проблемі здатна прагнення розвитку) [4].

Найчастіше батьки, спостерігаючи в себе роздратування та агресію спрямовану на власну дитину, не розуміють, чому це відбувається. Вони зляться і кричать на дітей, а потім задають питання психологам, як цього уникнути. І, незважаючи на те, що більшість батьків усвідомлюють, що подібні дії неправильні, ситуація може повторюватися знову і знову. І чим менша дитина, тим серйозніші можуть бути наслідки таких дій для емоційного здоров'я дитини. Адже маленькі діти сприймають негативні емоції батьків, як «Мама (або тато) мене не любить». [1].

Мета статті: провести теоретичний аналіз особливостей психічних станів батьків, які виховують дитину з ООП та особливості подолання негативних проявів внутрішньо сімейних стосунків.

Виклад основного матеріалу

Питанням психологічного стану батьків, які виховують дитину з особливими освітніми потребами, фахівці почали розглядати лише на початку 60-х років ХХ ст. Більшість наукових праць описують батьків, які виховують дітей з особливостями розвитку, таких, що постійно живуть у глибокій кризі і переживають дуже негативні емоційні стани. На сьогоднішній день існує декілька концепцій, які розкривають що переживають батьки, які виховують дитину з особливими освітніми проблемами. Найвідоміші, це «концепція жалю» та концепція "хронічного смутку".

«Концепція жалю» яка характеризується проявом, у батьків в яких народилась особлива дитина, глибокого жалю, пригнічення та смутку, що є тотожним жалю родини, дитина яких померла.

Концепція «хронічного смутку» Ольшанського, розглядає смуток не як патологічну реакцію, а навпаки, цілком природною і зрозумілою емоційною відповіддю батьків на особливість розвитку їхньої дитини. Концепція визначається, що кінцевим етапом адаптації батьків є акцептація дитини з вадами розвитку. Проте багато батьків, навіть після багатьох років життя та опіки над дитиною, ніколи її не осягають. [1].

Таким чином, стан батьків які виховують дитину з особливостями розвитку, характеризують постійними стресами, емоційним напруженням, підвищеним рівнем сімейних конфліктів, це пов'язано з тим що дитина вимагає особливої уваги і підходу. Таким батькам часто доводиться залишати свою професійну діяльність, оскільки дитина потребує більш енерговитратного догляду, уваги та утримання.

Окремою психологічною проблемою постає погіршення в міжособистісних відносинах між подружжям, причиною чого є психотравмуюча ситуація, що склалася в сім'ї. Народження такої дитини може бути деструктивним фактором, який здатний принести певні зміни у звичному функціонуванні сімейних відносин і, зрештою, призвести до появи маси конфліктів і як наслідок розпаду шлюбу [6].

Партнери переживають колосальне психологічне навантаження, яке настає, як наслідок невинуватих очікувань і надій, така подія деформує колишній сприятливий клімат і породжує критичну обстановку, подружжя переживає відчай, біль та горе, порушується емоційна стабільність. Часто батьки схильні настільки занурюватися в проблему, що забувають про проведення спільного відпочинку та дозвілля [5].

Накопичення негативних емоцій, постійне перебування у стресі та напрузі здатне створювати у відносинах несприятливу обстановку – безпричинні скандали, зради, депресію, апатію, відхід у сектантські та псевдонаукові організації, алкогольну та наркотичну пристрасть.

Всі ці явища в свою чергу негативно впливають на розвиток та формування особистості дитини з інвалідністю. Важливо розуміти, що батькам так само, як і дитині, необхідна підтримка, та психологічна допомога, з метою підтримки в сім'ї сприятливого клімату, адже позитивні відносини між подружжям насамперед є найважливішим компонентом у прискоренні процесу реабілітації та всебічного розвитку дитини з особливими освітніми потребами. Основне завдання психолога буде спрямоване на скорочення нервового виснаження та емоційного вигорання, а також на зміцнення впевненості в собі та своїй дитині.

Не менш важливою є інформаційна підтримка батьків, бо при народженні дитини з особливими потребами батьки дуже часто до кінця не розуміють які саме особливі потреби має їх дитина, та як саме вони можуть їй допомогти. На консультаціях спеціалістом використовуються певні засоби та методи психологічної допомоги: навчальні та терапевтичні тренінг, бесіди, спільне проведення дозвілля, участь у культурних заходах.

Мета роботи психолога полягатиме в: переключенні уваги з дитини на себе; відволіканні від проблемної ситуації; позбавлення від почуття провини; рятування від підвищеної тривожності; здійсненні емоційної підтримки парі; розвитку реалістичного ставлення до дитини.

Часто віддаючи дитину в реабілітаційний центр батьки схильні перекладати з себе обов'язки та покладати надію повністю на компетентність фахівців, здійснюючи цим помилку, оскільки таке ставлення здатне уповільнити процес реабілітації дитини, адже емоційна підтримка, турбота і любов батьків є чимало важливим аспектом і здатна сприятливо вплинути на кінцевий результат та самопочуття дитини. Тут спеціалістам слід донести батькам важливість їх залучення у процес відновлення дитини, навчити батьків певним прийомам і методам навчання. Батькам пропонується відвідування лекцій, тренінгів,

семінарів та консультацій. Надаються рекомендації у пошуку певної літератури, а також пропонуються відеоматеріали [2].

Батькам важливо розуміти, що тепер на них лежить велика відповідальність, їм слід розвинути такі якості, як терпіння, витримка і завзятість. Важливо бути обізнаними на законодавчому рівні, знати певні особливості розвитку дитини, набувати нових знань, навичок та вмінь з метою підвищення якості відновлення та підтримувати сприятливу атмосферу в сім'ї [3].

Висновок

Активна взаємодія сім'ї паралельно з одночасним втручанням фахівців здатні дати передчасний успішний результат, але не рідкісні випадки, коли пара не виявляє ініціативи і відмовляється брати участь у спільній роботі зі спеціалістом.

Безумовно, така дитина повинна перебувати в центрі уваги, але на жаль не рідкісні випадки, коли за певними обставинами батьки не в змозі забезпечити дитині належний догляд і тоді ситуація залишається незмінною.

Сучасна медицина, підтримка держави, допомога волонтерів, а головне кохання, надія та терпіння близьких здатні до досягнення певних змін та якнайшвидшого покращення якості життя дитини з особливостями.

Література:

1. Бальбуза О.М. Емоційне вигорання батьків, які виховують дітей з особливими освітніми потребами. // Педагогічна наука і освіта у сучасному вимірі: проблеми і перспективи розвитку: матеріали III Всеукр. наук.-практ. конф. 14 травня 2021 р. / за заг. ред. В.В. Ягоднікової. – вид. Букаєв В.В., 2021. С. 289-293.
2. Бгажнокова И.В. Воспитание и обучение детей и подростков с тяжелыми и множественными нарушениями развития. – М.: Владос, 2013г.
3. Гуровец Г.В. Возрастная анатомия и физиология. Основы профилактики и коррекции нарушений в развитии детей. – М.: Владос, 2013г.
4. Основні сфери життя людини URL: <https://eko.org.ua/osnovni-sferi-zhittya-lyudini/> (дата звернення 16.12.21)
5. Особенности воспитания детей с ограниченными возможностями URL: <http://dsad44.ru/osobennosti-vospitaniya-detey-s-ogranichennyimi-vozmozhnostyami-zdorovya/> (дата звернення 16.12.21)
6. Психологические особенности семьи, имеющей ребенка с ОВЗ URL: <https://nsportal.ru/blog/detskii-sad/all/2015/12/19/psihologicheskie-osobennosti-semi-imeyushchey-rebenka-s-ovz> (дата звернення 16.12.21)

Рибак Олександра

студентка бакалаврської програми з соціології

Науковий керівник: Лісєнко О. В.

*професор кафедри філософії, соціології та менеджменту
соціокультурної діяльності*

*Південноукраїнського національного
педагогічного університету імені К. Д. Ушинського*

ЩАСТЯ ЯК СОЦІОЛОГІЧНИЙ КОНЦЕПТ

Щастя – одне із понять, яке поступово входить у сучасний науковий обіг, та все частіше стає предметом вивчення багатьох наук, а саме: соціології, філософії, культурології,

психології, історії, етики, релігієзнавства та інших. У кожній з наук щастя тлумачиться по-різному. Особливістю соціологічного дослідження щастя є розгляд щастя як у реальному повсякденному житті людей, у конкретних ситуаціях чи конкретних групах чи інститутах. Незважаючи на те, що більшість дослідників вважають щастя внутрішнім емоційним станом людини, вплив навколишнього соціуму на відчуття суб'єктивного щастя оскаржити неможливо. Більше того, рівень щастя прямо впливає на соціальне життя людини і на життя країни в цілому. І в цьому сенсі щастя є універсальною категорією, ніж такі фундаментальні економічні показники, як дохід. Тому щастя є базовою категорією, ніж доходи, оскільки прагнення бути щасливим є у кожного.

Багато видатних людей пропонували свої визначення поняття «щастя». Так, Аристотель вважав, що «щастя – найвище благо», Кант зазначав, що «щастя – задоволення наших бажань», Е. Фромм писав, що «щастя – показник того, що людина знайшла відповідь на проблему людського існування, а, значить, і єдності зі світом, і цілісності свого Я». Відомий вчений М.Аргайл в своїх книзі «Психологія щастя» зазначив, «щастя – основний вимір людського досвіду, яке включає в себе позитивний емоційний настрій, задоволеність життям, і навіть оптимізм і висока самооцінка». В соціологічному сенсі щастя – це співвідношення «досягнутого» у житті, тобто орієнтованого на загальнозначущі соціальні цінності, що забезпечують ідентичність суб'єкта з певним соціальним статусом та «визначеного», що створюється в результаті орієнтації на іманентно-особистісні цінності.

Специфікою соціологічного дослідження проблематики щастя є використання емпіричних методів. Якщо проаналізувати відомі на сьогодні дослідження щастя, то неважко помітити, що основними індикаторами щастя виступають задоволеність життям, дохід, сімейний стан, дозвілля, навчання (роботи), дружні стосунки та стан здоров'я. Ще однією важливою особливістю соціологічних підходів у вивченні щастя є виявлення її частоти відчуття. Можна стверджувати, що щастя є передбачуваним, короточасним і почуттям (емоцією), що досить часто повторюється. [1]

Західні дослідники-соціологи останнім десятиліття проводять виміри рівня щастя у різних країнах, тобто встановлюється середній рівень щастя населення кожної країни та її місце за цим показником серед інших країн.

Як приклад можна навести широко відомі дослідження рівня щастя, які проведені під керівництвом Р. Винховена [2]. Згідно з його дослідженнями, рівень щастя населення країни корелюють із рівнем її економічного розвитку, тобто найбільш щасливими є країни Західної Європи та Північної Америки. Згідно з дослідженнями інших авторів рівень щастя в різних країнах практично не залежить від рівня доходу населення, за умови, якщо цей рівень не падає нижче за певне мінімальне значення.

Фінляндія вчетверте поспіль посіла перший рядок у рейтингу найщасливіших країн світу, який щороку складається під егідою ООН (Рис. 1). В Україні, згідно з соціологічними опитуваннями КМІС 2018 року, більше половини українців (63%) почуваються щасливими, що на 10% більше у порівнянні з минулим роком.

Як свідчать дані дослідження, порівняно з минулим роком частка щасливих людей зросла на 10 процентних пунктів – з 53% у травні 2017 року до 63% у травні 2018 року. Соціологи припустили, що з причин може бути деяке поліпшення матеріального становища населення: протягом року із самооцінкою частка бідних зросла з 30% до 37%. Дані опитування свідчать, що молоді люди загалом щасливіші, ніж старші, і з віком рівень щастя знижується майже лінійно. Зокрема, цього року серед молоді у віці 18–29 років щасливими почувалися 79%, серед тих, кому 30–39 років — 72%, 40–49 років — 65%, 50–59 років — 57%, 60–69 років - 47%, старше 70 років - 45%. Зниження частки щасливих з віком пов'язане з погіршенням здоров'я, а також більш хитким матеріальним становищем і самотністю, що часто досягають людей похилого віку. [3]



Рис. 1. Рейтинг країни світу за індексом щастя людей 2021 року [3]



Рис. 2. Результати опитування щодо самооцінки відчуття щастя громадян України [3]

Таким чином, щастя являє собою комплекс індивідуальних та соціальних властивостей та якостей соціалізованої особистості, що мають одночасно суб'єктивну та об'єктивну основу. Суб'єктивний компонент щастя виявляється у його здатності служити психічному благополуччю особистості, коли під благом розуміються як духовні, і матеріальні цінності, і навіть розкриття її духовного (творчого) потенціалу, у зв'язку з чим актуальним стає питання соціалізуючи природу щастя. Об'єктивний компонент щастя включає панівну у цьому суспільстві культуру, які у ньому соціально-культурні норми, у результаті дії яких щастя виявляється вигідним індивіду і стає однією з основних цілей державної соціальної політики.

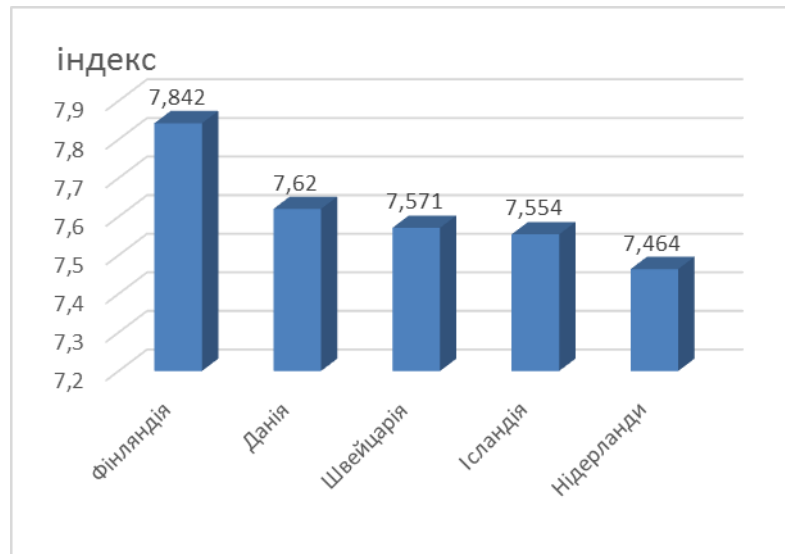
Українська соціальна політика зупинилась на мовно-культурній і державно політичній складових. На сьогодні необхідно інтелектуальне переосмислення національної ідеї та її змістом може бути щастя для кожного українця. Щастя окремої людини як національна ідея є основою європейської політичної культури. Будь-яке політичне рішення

можна оцінити з точки зору досягнення щастя, саме це має бути метою дій української держави.

Література:

1. Лазарева О.А. Счастье как объект изучения социологии // Психология, социология и педагогика. 2013. № 10 [Электронный ресурс]. URL: <https://psychology.snauka.ru/2013/10/2492> (дата звернення: 06.10.2021).
2. Рейтинг стран мира по уровню счастья по версии Организации Объединённых наций: <https://gtmarket.ru/ratings/world-happiness-report>
3. Україна демонструє зростання індексу щастя на фоні його стабільності у світі. Режим доступу: <https://www.kiis.com.ua/?lang=rus&cat=reports&id=913&page=6> (дата звернення: 20.11.2021)

Солнцева О.А.-завідувач ОЦППСР

КЗВО «Одеська академія неперервної освіти Одеської обласної ради»

ВИХОВАННЯ ТОЛЕРАНТНОСТІ В ІНКЛЮЗИВНОМУ ОСВІТНЬОМУ ПРОСТОРИ

Поняття «толерантність» розглядається як соціально важливе явище та норма життя у демократичному суспільстві. Це один з головних принципів взаємовідносин між людьми. Толерантність визначається як інтегративна якість особистості, що відображає активну моральну позицію і готовність до конструктивної взаємодії з людьми і групами незалежно від їх національної, соціальної, релігійної, гендерної приналежності, поглядів, світогляду, стилю мислення і типу поведінки та сприяє успішному самоствердженню особистості та її самореалізації у суспільстві.

Основним джерелом виховання толерантної особистості є система загальнолюдських цінностей. Саме вона несе в собі величезний духовно-моральний потенціал, закликає людей до терпимості, милосердя, співчуття, культури світу і гуманізму як по відношенню до окремих країн, народів, так і до кожної людини.

Проблема толерантності є однією з найгостріших у суспільстві, в цілому, та, зокрема, в освітньому просторі. Сьогодні широке впровадження інклюзивної освіти, яка спирається на ідею розвитку толерантних відносин, потребує глибокого вивчення специфіки змін у системі ставлення один до одного учасників освітнього процесу.

Особливої уваги потребує питання толерантного ставлення до дітей саме з особливими освітніми потребами, оскільки толерантне ставлення до іншого є фундаментальним етапом морального розвитку особистості дитини. Саме це зумовило розгляд виховання толерантності в контексті інклюзивного освітнього простору.

Аналіз досліджень з проблеми толерантності свідчить про те, що філософський, психологічний, етичний та соціокультурний аспекти цього явища сьогодні достатньо активно вивчаються науковцями різних галузей науки.

У педагогіці проблема виховання толерантності висвітлена у сучасній парадигмі співробітництва, педагогіці успіху, педагогіці діалогу та ненасильницького спілкування, які розглядають досягнення позитивних результатів у вихованні дітей за умови врахування їхніх інтересів, надання їм права вільного вибору, чуйного ставлення до них та адекватного прийняття всіх їхніх позитивних і негативних особливостей за Ш. Амонашвілі, І. Волковим, Є. Ільїним, С. Лисенковим, В. Сухомлинським та ін. [6, с.155].

Одними з найбільш ґрунтовних у розгляді толерантності є наукові підходи, що виникли на перетині гуманітарних наук, таких, як психологія, етика, соціальна філософія,

література тощо. Зокрема, роботи А. Маслоу, К. Роджерса, В. Франкла, Г. Олпорта, Е. Фромма, М. Бубера сформували основи для екзистенціального та гуманістичного розуміння сутності толерантності [5, с.121-163].

Цілі виховання толерантності досить масштабні, вони передбачають не тільки засвоєння гносеологічного змісту поняття, а й формування всіх необхідних умінь, що мають відношення до утвердження цінностей толерантності [1, с.147].

Таким чином, аналіз проблеми толерантності стосовно людей з особливими потребами дозволяє розуміти її як здатність бачити в людині саме особистість, а не її психофізичні відмінності – людину іншої зовнішності, поведінки, носія інших цінностей, логіки мислення, усвідомлення її права бути іншою, відмінною.

До особливостей виховання толерантності особистості, безперечно, можна віднести цілеспрямований і комплексний характер такого виховання, систему роботи з сім'ями, педагогами, однолітками, недопущення проявів дискримінації стосовно дітей з особливими освітніми потребами, організацію практичного досвіду спілкування та взаємодії дітей в інклюзивному освітньому просторі.

Аналіз теоретичної та методичної літератури з проблеми виховання толерантності дозволив визначити подальше наше дослідження з метою розуміння готовності педагогічних працівників до впровадження інклюзивного навчання, впливу виховання толерантності учнів на взаємовідносини в дитячому колективі, створення ефективних умов інклюзивного освітнього простору.

На базі КЗВО «Одеська академія неперервної освіти Одеської обласної ради» впродовж 2021 року серед педагогічних працівників закладів загальної середньої освіти було проведено двоетапне опитування щодо їх ставлення до інклюзивного навчання та визначення впливу виховання толерантності учнів на створення ефективних умов інклюзивного освітнього простору.

В дослідженні взяли участь педагогічні працівники закладів загальної середньої освіти, серед яких були керівники закладів загальної середньої освіти, вчителі, практичні психологи, соціальні педагоги, асистенти вчителів у класах з інклюзивною формою навчання.

Отже, на основі результатів теоретичного та практичного вивчення виховання толерантності як ціннісної основи створення інклюзивного освітнього простору та проведеного двоетапного опитування було визначено наступне: більшість педагогічних працівників підтримують інклюзивне навчання та розуміють важливість розбудови інклюзивного освітнього простору, однак є думки, які свідчать про упереджене ставлення та стереотипізацію мислення, що унеможливорює забезпечення толерантної взаємодії суб'єктів освітнього процесу в інклюзивному просторі, де наголос робиться на діалозі, співпраці та взаємодії.

Від розуміння учасниками освітнього процесу думки іншого залежить рівень розвитку та досягнень учнів. Тому толерантне ставлення до іншого сприяє спільному навчанню та є передумовою успіху, спонукає педагогічних працівників та батьків до знаходження нових форм спілкування, розширення контактів у галузі освіти та встановлення партнерських відносин.

Отже, актуальність і доцільність досліджуваної проблеми не викликає сумнівів. Проблема толерантності одна з найгостріших в суспільстві в цілому та зокрема в освітньому просторі. Процес розвитку толерантності необхідно починати з перших днів навчання дитини у школі, задля того, щоб поступово ідеї взаєморозуміння стали твердими переконаннями особистості.

Література:

1. Асмолов А.Г. Толерантность: проект социокультурной модернизации общества. М.: Просвещение. – 2012. – С. 134-178.
2. Бех І. Д. Особистісно зорієнтоване виховання. К.: Либідь. –1998. – 203 с.
3. Колупаєва А. Інклюзивна освіта як модель соціального устрою. Особлива дитина: навчання і виховання. Київ. – 2014. – Вип. 2. – 124 с.
4. Колупаєва А. А., Софій Н. З. Інклюзивна школа: особливості організації та управління. К.: ФО Парашин. – 2015. – 128 с.
5. Лорман Д., Деппелер Д. Інклюзивна освіта. Підтримка розмаїття у класі. К.: ТОВ ВД «Плеяда». – 2011. – 296 с.
6. Мотуз Т.В. Детермінація поняття «толерантність»: соціально-гуманітарний дискурс. Вісник Чернігівського національного педагогічного університету. Серія: Педагогічні науки. 2016. –№ 133. – С. 155–159.
7. Саух П. Ю. Толерантність як соціогуманітарна проблема сучасності: зб. матеріалів III Міжнар. наук.-теорет. конф. (м. Житомир, 19–20 травня 2011 р.). Житомир: Вид-во ЖДУ ім. І. Франка. – 2011. – С. 154-157.
8. Ткалич М. Г. Аналіз основних теоретико-методологічних підходів до вивчення самоактуалізації особистості. К.: Міленіум. – 2003. – Ч.9. – С. 85-90.
9. Тугай В. М. Особливості виховання толерантних взаємин молодших школярів. Педагогіка та психологія. Київ. – 2015. – №51. – С.134-142.

Богуславська Ю. Ю.

*методист Одеського обласного ресурсного
центру підтримки інклюзивної освіти КЗВО «ОАНО ООР»*

ОСОБЛИВОСТІ ВИБУДОВУВАННЯ ДИТЯЧО-БАТЬКІВСЬКИХ СТОСУНКІВ В СІМ'ЯХ, ЯКІ ВИХОВУЮТЬ ДИТИНУ З ООП

Народження дитини в сім'ї це завжди грандіозна подія в житті подружньої пари. чоловік та дружина отримують новий соціальний статус, вони стають батьками. Крім статусу, з'являється і відповідальність і необхідність вибудовування стосунків в нових соціальних ролях. Саме сім'я є первинним місцем становлення особистості, формування суспільно-моральних якостей та вироблення патернів поведінки. Додаткової уваги потребують родини, у яких з'являється дитина з особливостями психофізичного розвитку.

Як підмітила Соловійова Т.Г., народження дитини з інвалідністю, або встановлення їй такого діагнозу, який передбачає інвалідність, сім'я переживає потужний психологічний стрес, що веде до змін структури, функціонування та взаємин у родині. Народження дитини з особливостями психофізичного розвитку часто сприймається як катастрофа, руйнування всіх життєвих планів. Наслідком цього стають сімейні конфлікти, розлучення, відмова від дитини тощо. Збереження сім'ї, налагодження нормальних взаємовідносин стає актуальною проблемою не тільки для сім'ї як такої, а й для суспільства взагалі [4].

На допомогу сім'ям, які виховують дитину з особливими освітніми потребами приходять спеціалісти з раннього втручання, корекційні педагоги, практичні психологи та соціальні педагоги.

Питання мікроклімату у сім'ї, в якій народилася дитина з особливостями психофізичного розвитку вивчають багато сучасних спеціалістів, зокрема К. В. Ігнатенко у своїх працях стверджує, що в цих сім'ях є багато проблем. Серед них такі як: негативне ставлення до дитини з вадами(особливостями психофізичного розвитку); осуд або жалість з боку оточуючих, зокрема і спеціалістів; болісне реагування батьків на визнання їхньої дитини такою, що має порушення психофізичного розвитку; не погодження із направленням дитини до спеціального навчального закладу, штучне ізолювання дитини від спілкування з однолітками і соціуму [1].

Загалом в психологічній літературі виділяють такі основні типи сімейних взаємовідносин – демократичні, ліберальні, авторитарні, гіперопіка та гіпоопіка. Кожен з них по-особливому впливає на розвиток особистості дитини.

Соловійова Т.Г. зазначає, що існують певні тенденції сімейного виховання дітей з особливими освітніми потребами, за якими можна охарактеризувати дитячо-батьківські стосунки. Найчастіше зустрічається надмірна гіперопіка, рідше, але також часто – приховане відторгнення дитини, емоційне нехтування [4].

Дитина, яка росте в надмірній опіці перебуває в «теплих» умовах, тому що батьки прагнуть попереджувати будь-яку активність дитини, все зробити замість неї. Досить часто цей стиль стосунків спричиняє формування споживацького ставлення дитини до батьків та призводить до недостатньої адаптованості в соціумі.

Протилежним видом стосунків є гіпоопіка, або ж батьківська відстороненість. Часто такі дитячо-батьківські стосунки є у сім'ях, які потрапили у складні життєві обставини. Також гіпоопіка може бути прихованою, тобто батьки будують формальні взаємозв'язки з дітьми, компенсуючи свою турботу матеріальними цінностями.

Практичні психологи працюючи з сім'ями, які виховують дитину з ООП, зазначають, що основною метою їх роботи є те, щоб батьки побачили реальну перспективу розвитку своїх дітей. Наприклад, Разуваєва Ю.В зазначає що психолог повинен допомогти батькам в коректній і тактовній формі позбавитися від ілюзій в плані майбутнього дитини. Разом з тим психолог повинен посилити віру батьків у можливість і перспективи розвитку дитини, в те, що правильно організований корекційний вплив дозволить оптимізувати подальший інтелектуальний і особистісний розвиток дитини. За необхідності психолог здійснює корекцію психічного стану батьків. Завдання психолога полягає в профілактиці невротизації або психопатизації батьків (особливо мам та бабусь) шляхом організації системи надання індивідуальних консультативних послуг [3].

Колектив проекту «Інклюзивна освіта: крок за кроком» у своїх інклюзивних порадах для батьків рекомендує коректно описувати дитину, для правильної самоідентифікації. Розвивати самовизначення у дітей з особливими потребами важливо з багатьох причин. У міжнародних документах самоідентифікація визначається як результат, який потребує прийняття і боротьби за неї. Педагоги зазначають про важливість батьківських бесід про сильні сторони і здібності дітей, заохочення до навчання, саморозвитку, вміння робити власний вибір незалежно від віку чи певних обмежень [2].

Підсумовуючи все вищевказане, тема вибудовування дитячо-батьківських стосунків в сім'ях, які виховують дитину з особливими освітніми потребами є досить важливою в сучасному суспільстві. Адже, саме сім'я є первинним мікросоціумом для дитини з особливими освітніми потребами, і на жаль, через соціальну ізоляцію, батьки є чи не єдиними людьми у колі спілкування особи з ООП. Тому ця тема потребує подальшого детальнішого дослідження, розробки практичних посібників з порадами для батьків.

Література:

1. Ігнатенко К. В. Робота спеціалістів загальноосвітнього закладу з родинами дітей, що мають особливі освітні потреби. Режим доступу: dspace.luguniv.edu.ua/jspui/bitstream/123456789/3135/1/Ignatenko_Kateryna.pdf
2. Підтримай себе – підтримай дитину: путівник для батьків дітей з особливими потребами / Методичні матеріали / Авторський колектив проекту «Інклюзивна освіта: крок за кроком», – К.: ТОВ «Видавничий дім «Плеяди», 2015. – 34 с. ISBN 978-966-2432-29-9
3. Разуваєва Ю.В. Психологічна підтримка батьків в умовах інклюзивного навчання. Форми психологічної превенції. Режим доступу: <https://psymos.files.wordpress.com/2017/09/4-d180d0b0d0b7d183d0b2d0b0d194d0b2d0b0.docx>
4. Соловйова Т. Г. Особливості взаємин у сім'ях, які виховують дитину з інвалідністю //The 7th International scientific and practical conference “Actual trends of modern scientific research”(February 14-16, 2021) MDPC Publishing, Munich, Germany. 2021. 676 p. – 2021. – С. 392.

*Онищенко І.О. - консультант –фахівець ІРЦ (вчитель-логопед)
Комунальна установа «Інклюзивно-ресурсний центр»
Савранської селищної ради Одеської області*

ЛОГОПЕДИЧНИЙ СУПРОВІД ДІТЕЙ З ООП В ІНКЛЮЗИВНІЙ ОСВІТІ

Інклюзивна освіта – це система освітніх послуг, що ґрунтується на принципі забезпечення основного права дітей на освіту та права здобувати її за місцем проживання, що передбачає навчання дитини з особливими освітніми потребами в умовах загальноосвітнього закладу.

Одним із головних завдань інклюзії є відгук на широкий спектр освітніх потреб в шкільному середовищі та поза його межами. **Інклюзивне навчання** – спільне навчання усіх дітей, незалежно від їхніх інтелектуальних, емоційних, соціальних, фізичних, мовленнєвих чи інших особливостей.

Школа з інклюзивними формами навчання забезпечує:

1. безбар'єрне фізичне середовище;
2. адаптує навчальні програми та плани, методи та форми навчання;
3. залучає батьків до співпраці;
4. співпрацює з фахівцями відповідно до різних освітніх потреб дітей;
5. створює позитивну атмосферу у шкільному середовищі [1].

Отже, основними завданнями інклюзивного навчання є:

1. забезпечення різнобічного розвитку дітей, реалізація їх здібностей;
2. здобуття дітьми з особливими освітніми потребами освіти відповідного рівня у середовищі здорових однолітків відповідно до Державного стандарту загальної середньої освіти враховуючи індивідуальні особливості дитини;
3. забезпечення диференційованого психолого-педагогічного супроводу дітей з особливими освітніми потребами;
4. створення освітньо-реабілітаційного середовища для задоволення освітніх потреб учнів з особливостями психофізичного розвитку;
5. створення позитивного мікроклімату у загальноосвітньому навчальному закладі з інклюзивним навчанням, формування активного міжособистісного спілкування дітей з особливими освітніми потребами з іншими учнями.

Відомо, що ефективність засвоєння мовленнєвих навичок залежить від можливості їх перенесення у повсякденне життя, тому в центрі логопедичного супроводу знаходиться особистість дитини, а "супроводжувачами" виступають логопед, психолог, педагоги, батьки, найближче оточення дитини. Отже, комплексний логопедичний супровід є неможливим без участі сім'ї. В своїй роботі логопедична служба керується цілою низкою нормативних документів, серед яких пріоритетними для діяльності фахівців-логопедів є: Закон України «Про освіту» від 20.05.2008 № 290-VI, «Про загальну середню освіту» від 13.05.1999 №651-XIV, Положення про логопедичні пункти системи освіти, що затверджене рішенням колегії Міністерства освіти і науки України, протокол № 8/6 від 17.02.1993, Концепція розвитку інклюзивної освіти в Україні, що затверджена наказом Міністерства освіти і науки України від 01.10.2010 №912. До кінця ХХ століття в Україні відбулися глибокі соціально-економічні, політичні, екологічні та інші зміни, що призвели до різкого збільшення різного виду патологій у дітей і дорослих, в тому числі і мовних. Статистичні дані останніх десятиліть показують, що число дітей з мовленнєвою патологією зросло до 40-50% від загального числа дітей дошкільного та молодшого шкільного віку (А. Г. Прудко, Є. А. Соболева, Т. Б. Філічева та ін.), тоді як на кінець 50-х років ХХ ст. дане число дітей не перевищувало 17% (Б.М.Гриншпун, М.Є.Хватцев та ін.) [4].

Логопедичний супровід - це структурний компонент загального психолого-педагогічного супроводу, де у співвідношенні підсистем логопедичний супровід залишається самостійним напрямом, що має свої методологічні засади, мету, специфічні завдання і шляхи вирішення.

Як на початковому етапі, так і протягом усієї роботи педагог учитель-логопед має:

- вивчити анамнез, історію розвитку, причин порушень мовлення у дитини (бесіда з медичними працівниками, спостереження за дитиною, обстеження мовлення) [3];
- визначити пріоритетні корекційні, навчальні, виховні завдання, напрямки роботи;
- розробити індивідуальні корекційно-компенсаторні плани роботи для кожної дитини з урахуванням нозологій (порушень мовлення, слуху, зору, інтелекту, опорно-рухового апарату);
- адаптувати навчальні плани, програмовий матеріал, методи, форми навчання до індивідуальних освітніх потреб дітей;
- орієнтуватися на особистісний досвід, пізнавальні можливості конкретної дитини;
- розробляти різноманітні прийоми та засоби для сприяння загальному розвитку дітей;
- технічне, дидактичне забезпечення логопедичного кабінету;
- застосування на практиці інноваційних технологій логопедичного впливу;
- залучення ексклюзивних авторських методик у загальну систему корекційно-педагогічної роботи;
- реалізація методичних рекомендацій [2, с.29].

Важливо довести до відома педагогів, що на логопедичних заняттях, логопед специфічно оцінює роботу дітей з вадами мовлення. Оцінка ставиться за психолого-педагогічними параметрами, а саме: за уважність на протязі всього заняття, активність, бажання працювати і кількість самостійно знайдених і виправлених, а не допущених ним помилок. Тому дуже важливо переконати педагогів у тому, що створення сприятливої психологічної атмосфери на уроці, буде запорукою гарної роботи дитини-логопата [5, с.16]. Умовно можна виділити такі основні форми роботи вчителя-логопеда з батьками в ІРЦ: індивідуальні та масові.

Індивідуальні форми роботи здійснюються шляхом безпосереднього спілкування з батьками однієї дитини: виконання батьками завдань за зошитами індивідуальної роботи з дітьми, проведення бесід, консультацій для батьків, перегляд батьками індивідуальних занять учителя-логопеда, заповнення звіту взаємозв'язку.

Масові форми роботи проводяться педагогами з батьками і дітьми: залучення батьків до підготовки, організації, участі у святах, іграх-розвагах, вікторинах, семінарах-практикумах, круглих столах, конференціях, виїзних засіданнях, лекторіях за участю науковців, практичних психологів та медиків, працівників соціальних служб [6, с.35].

Стосунки вчителя-логопеда та батьків з перших днів знайомства мають будуватися на засадах відвертості та взаєморозуміння.

Отже, мовленнєві вади негативно впливають на можливість вільного спілкування дитини з іншими дітьми. Усе це поєднується з особливостями психічної діяльності, що значно утруднює спонтанний розвиток комунікативної поведінки. Корекційно-розвивальна робота передбачає формування у дошкільників умінь вправно, координовано володіти артикуляційним, дихальним і голосовим апаратами, чітко вимовляти та розрізняти звуки, відтворювати складову структуру слів, добирати відповідні слова і граматично правильно будувати речення та зв'язні висловлювання.

Література:

1. Басалюк Н. М. Методична робота вчителя-логопеда в аспекті інклюзивної освіти [Електронний ресурс] / Н. М. Басалюк // Актуальні питання корекційної освіти . - 2010. - Вип. 1. - С. 29-35. - Режим доступу: http://nbuv.gov.ua/j-pdf/apko_2010_1_5.pdf
2. Логопедія. Підручник. За ред. М.К. Шеремет. – К.: Видавничий Дім "Слово", 2010. - 376 с.
3. Напрямки роботи логопедів дитячого будинку «Гайок» [Електронний ресурс] // режим доступу до вид.: http://gayok.in.ua/?page_id=825
4. Про затвердження Типового положення про атестацію педагогічних працівників: наказ МОН України від 06.10.2010 р. №930 [Електронний ресурс] // режим доступу до вид.: www.zakon.rada.gov.ua
5. Рібцун, Ю. В. Корекційна робота з розвитку мовлення дітей п'ятого року життя із фонетико-фонематичним недорозвитком мовлення : програмно-методичний комплекс / Ю. В. Рібцун. – К., 2012. – 258 с.
6. Рібцун Ю. В. Співпраця вчителя-логопеда з батьками : молодша логопедична група для дітей із ЗНМ / Юлія Рібцун // Дефектологія. Особлива дитина : навчання та виховання. – 2011. – № 1. – С. 33–37

*Орленко І. М., завідувачка ООРЦПО
КЗВО «ОАНО ООР», доктор філософії*

ВИКОРИСТАННЯ СУЧАСНИХ МІЖНАРОДНИХ МЕТОДІВ ДОСЛІДЖЕННЯ ПСИХІЧНИХ СТАНІВ ДІТЕЙ ТА ПІДЛІТКІВ В УКРАЇНІ

Володіння діагностичним інструментарієм є основою професійної компетентності практичного психолога, як власне діагностика є єдиним базисом, на якому ґрунтується уся розвивальна, корекційна і профілактична робота. Від точності результатів діагностики у повній мірі залежить ефективність подальшої роботи практичного психолога.

Відповідно до наказу МОН України від 22.05.2018 року № 509 «Про затвердження Положення про психологічну службу у системі освіти України» одними з найважливіших функцій психологічної служби є такі:

- діагностично-прогностична – психолого-педагогічне вивчення чинників становлення особистості, її індивідуального розвитку;

- корекційно-розвиткова – система впливів, спрямованих на подолання визначених проблем, труднощів, шкідливих звичок, негативних емоційних станів тощо у здобувачів освіти; здійснення психолого-педагогічних заходів з метою усунення відхилень у психофізичному та інтелектуальному розвитку і поведінці, подолання різних форм девіантної поведінки; сприяння розвитку освітніх, інтелектуальних, загальних, спеціальних та соціальних здібностей, формування мотивації до освітньої діяльності у здобувачів освіти; надання психолого-педагогічної допомоги здобувачам освіти з метою адаптації до умов навчання і життєдіяльності [1, с.9].

Якщо ми звернемося до Постанови КМУ від 21 липня 2021 р. № 765 «Про внесення змін до деяких постанов Кабінету Міністрів України щодо організації навчання осіб з особливими освітніми потребами», то побачимо, що одним з основних завдань інклюзивно-ресурсних центрів є комплексна психолого-педагогічна оцінка. «Комплексна оцінка - збір та інтерпретація інформації про особливості розвитку особи з метою визначення її особливих освітніх потреб та визначення її освітніх труднощів, розроблення рекомендацій щодо її індивідуальної освітньої траєкторії, модифікації чи адаптації освітньої програми (навчальних предметів), організації освітнього середовища, особливостей організації надання психолого-педагогічних, корекційно-розвиткових послуг» [2].

Тобто, діагностика є найважливішим напрямом роботи практичного психолога інклюзивно-ресурсного центра. Вона дозволяє виявити причини труднощів у навчанні, інтелектуальному розвитку, соціально-психологічній адаптації; вивчити та визначити індивідуальні особливості динаміки розвитку особистості, потенційні можливості в освітньому процесі, професійному самовизначенні тощо. Дані діагностичного вивчення дитини стають базовою основою для визначення напрямів підтримки, надання рекомендацій щодо психолого-педагогічних та корекційно-розвиткових послуг відповідно до потенційних можливостей та потреб дитини. Психодіагностика в системі практичної роботи психолога має свої особливості, чим відрізняється від традиційної дослідницької діагностики. Від якості психодіагностики залежить якість надання послуг дитині. І тому, надважливим стає питання щодо психодіагностичного інструментарію – валідного, сучасного, стандартизованого.

Новий інструмент для визначення тривожності, депресії, obsesивно-компульсивних симптомів, розладів харчової поведінки, соматичних симптомів, іпохондрії та фобій у дітей та підлітків - SAFA (Психіатричні шкали самооцінювання для дітей та підлітків) було розроблено з використанням міжнародного досвіду. SAFA – це унікальний інструмент, призначений для скринінгу найбільш розповсюджених психічних розладів в дитячому та підлітковому віці (від 8 до 18 років), розроблений науковцями Італії.

Ця методика буде корисною та цікавою не тільки для психологів інклюзивно-ресурсних центрів, а й для: шкільних психологів, клінічних дитячих психологів, психіатрів, нейропсихологів, фахівців суміжних спеціальностей

Тест Психіатричні шкали самооцінювання для дітей та підлітків SAFA складається з серії оригінальних та максимально узгоджених між собою шкал. Кожну зі шкал було стандартизовано на вибірці осіб з нормотиповим розвитком. Для порівняння було проведено опитування у вибірках осіб із різними патологіями. На нашу думку, тести можуть бути застосовуватися на початку обстеження дітей 8-18 років. Досвід показує, що після інструкції діти чітко відповідають на пункти різних шкал. Можна зауважити, що діти молодшого віку на початку роботи краще сприймають питання, якщо вони використанні у формі інтерв'ю, а потім запропонувати самостійно відповісти на питання шкал. Окремі шкали SAFA допомагають дослідити психічний стан дитини й зробити його глибинний аналіз проблем в тому випадку, коли респондент чинить певний опір під час вербальної комунікації. Тест дозволяє отримати кількісну оцінку симптомів й скласти загальне уявлення про клінічний

стан респондента. Бали дозволяють побудувати загальний психопатологічний профіль за наявності такого. Дуже зручним є те, що профілі також можна будувати за балами за окремими шкалами, спираючись на головні групи досліджуваних симптомів. Результати по шкалах можна порівнювати до та після психотерапевтичної роботи. Цей інструмент скринінг на рівні шкал- й це як раз дозволить виявити якість у форматі групового тестування [3].

Шкали надають показові дані про досліджуваного відповідно до найбільш надійних психопатологічних класифікацій. Під час їх створення було дотримано критерії ДСМ- 4, які істотно не відрізняються від критеріїв МКХ – 10 в тих аспектах, які досліджують шкали. Вибірка 962 особи, хлопці й дівчата. Опитувальник й його окремі шкали використовувалися у декількох клінічних дослідженнях, що увійшли до наукових публікацій..

Шкала може використовуватися як індивідуально так і колективно. Для валідності результатів важливий тип стосунків, які психолог встановлює з дитиною, а також здатність підтримувати мотивацію. Доречно створити для респондента комфортні умови та водночас підтримувати його концентрацію. Надання відповідей на запитання опитувальників потребує мінімальних зусиль й обговорень. Якщо у дитини є порушення зору, питання може читати психолог вголос. Важливо щоб психолог надав всі потрібні роз'яснення, але не впливав на його відповіді. Зазвичай заповнення повної шкали SAFA потребує від 15 до 30 хвилин. Слід поважати темп роботи кожного під час діагностування, але важливо не перебільшувати часову норму процедури.

Шкали дозволять дослідити симптоми інтерналізованих (прихованих) розладів:

- 1) тривожні розлади;
- 2) депресивні розлади;
- 3) obsесивно-компульсивні розлади;
- 4) психогенні розлади харчової поведінки [3].

Шкала *Симуляції* дозволить перевірити валідність отриманих відповідей. Кожна субшкала охоплює певну функціональну область і може інтерпретуватися як окремо, так і в поєднанні з іншими субшкалами. Для визначення особливо проблемних зон її результати можна порівняти з загальним результатом тесту. Відповіді на критичні пункти допомагають виявити проблемні області. Що в подальшому дозволить побудувати програму психологічного та психотерапевтичного втручання у дітей та підлітків з виявленими проблемами. В залежності від віку, програма психотерапевтичного втручання може бути сімейною, когнітивно-поведінковою чи міжособистісною. Метою роботи психолога у такому випадку може бути: досягнення позитивних змін в сім'ї; підтримка батьків; усунення негативних травмуючих думок про самосприйняття; підвищення самооцінки; вибудовування позитивних життєвих відносин та соціальних контактів; розвиток вміння висловлювати свої почуття; справлятися із проблемами; конструктивно впливати на ситуацію, що склалася тощо.

Методами психотерапевтичної роботи з дітьми та підлітками з високим рівнем показників за шкалами SAFA можуть бути наступні техніки: ігрові, проєктивні, вербальні, консультування, балентівські групи для батьків, індивідуальні та групові тренінги. Завжди потрібно пам'ятати, що кожна дитина – унікальна особистість, тому й підходи щодо корекційної роботи повинні бути адаптовані під особливості дитячої особистості.

Література:

1. Застосування діагностичних мінімумів в діяльності працівників психологічної служби: [метод. рек.] / авт.-упор.: В. М. Горленко, В. Д. Острова, Н. В. Сосновенко, І. І. Ткачук ; за заг. ред. В. Г. Панка. – Київ : УНМЦ практичної психології і соціальної роботи, 2018. – 106 с

2. Постанови КМУ від 21 липня 2021 р. № 765 «Про внесення змін до деяких постанов Кабінету Міністрів України щодо організації навчання осіб з особливими освітніми потребами» URL: <https://zakon.rada.gov.ua/laws/show/765-2021-%D0%BF#Text>

3. SAFA. Психіатричні шкали для самооцінювання дітей та підлітків. Карло Чанкетті, Джузеппіна Санніо Фанчелло. Посібник, 2021.- 94с.

***Раскатова В. І.,**
консультант- фахівець ІРЦ (вчитель-логопед)
Комунальної установи «Інклюзивно-ресурсний центр»
Лиманської селищної ради
Роздільнянського району Одеської області»*

***Щепковська Л. В.,**
завідувач Комунальної установи «Інклюзивно-ресурсний центр»
Лиманської селищної ради Роздільнянського району
Одеської області»*

ІНКЛЮЗИВНО-РЕСУРСНІ ЦЕНТРИ: РІВНИЙ ДОСТУП ДО ОСВІТИ ДІТЕЙ З ОСОБЛИВИМИ ОСВІТНИМИ ПОТРЕБАМИ

У межах реалізації Національної стратегії зі створення безбар'єрного простору в Україні на період до 2030 року, схваленої розпорядженням Кабінету Міністрів України від 14 квітня 2021 року № 366-р, пріоритетними завданнями залишаються створення рівних можливостей та вільного доступу до освіти, задоволення особливих освітніх потреб усіх учасників освітнього процесу, створення інклюзивного освітнього процесу, створення інклюзивного освітнього середовища [1].

Інклюзія особливо підкреслює надання можливостей для рівної участі дітей з інвалідністю (фізичною, соціальною і емоційною) в загальній системі здобування освіти, для індивідуального вибору і отримання спеціальних послуг і пристосувань для тих, кому це необхідно.

В основу інклюзивної освіти покладена ідеологія, яка виключає будь-яку дискримінацію дітей, яка забезпечує однакове ставлення до всіх людей, але створює спеціальні умови для дітей з особливими потребами.

Ключовими концепціями забезпечення інклюзивного підходу до роз витку загальноосвітніх навчальних закладів є такі: «інклюзія», «бар'єри на шляху участі учнів у навчально-виховному процесі», «ресурси, спрямовані на підтримку навчання та участі» й «підтримка розмаїття». Ці концепції є також основними термінами, що застосовуються при плануванні інклюзивного навчального середовища.

Інклюзія передбачає зміни. Це безперервний процес навчання та активної участі всіх учнів і дорослих у житті закладу. Це ідеал, до якого можна прагнути, але якого не можна досягнути повністю [2].

Інклюзивно-ресурсні центри (ІРЦ) - це установи, які були створені з метою реалізації прав дітей з особливими освітніми потребами віком від 2 до 18 років на здобуття дошкільної та загальної середньої освіти, в тому числі, у закладах професійної (професійно-технічної) освіти та інших навчальних закладах, які забезпечують здобуття загальної середньої освіти.

Варто розуміти, що це не лише зміна педагогічного підходу, використання нових методик і розміщення дітей з особливими освітніми потребами в загальноосвітніх школах, а, насамперед, інструмент соціалізації та органічної інтеграції, який допоможе їм реалізувати себе в людській спільноті. Це процес, у якому школа намагається відповідати на потреби всіх

учнів, вносить необхідні зміни до навчальної програми та вишукувати нові ресурси, щоб забезпечити рівні можливості. Саме завдяки інклюзивній освіті люди з особливими освітніми потребами можуть відчувати себе частиною суспільства, знаходити друзів і переймати загальноприйняті моделі поведінки.

Ми вже давно знаємо, що «чужих дітей не буває», тому до вирішення проблемних питань інклюзії будуть причетні всі – від фахових спеціалістів до людей, далеких від педагогіки. Тому умовно проблеми можна поділити на дві групи – моральні (психологічні) та матеріальні.

Труднощі морального аспекту полягають у неоднаковому рівні усвідомлення і різному сприйнятті поняття «людина з особливими потребами» членами нашого суспільства. Навіть батьками і родиною така дитина сприймається неоднозначно: для одних вона ізгой і змушена перебувати в ізоляції від суспільства, задовольняючись спілкуванням в оточенні найближчих, які, до речі, часто оцінюють її потреби неоднозначно, інші сім'ї, навпаки, намагаються якнайбільше соціалізувати з раннього віку своє дитя, щоб виробити імунітет до випробувань у дорослому віці, треті приречено змиряються з подібним станом справ і навіть не намагаються щось змінити у власному житті. І це, на жаль, не найгірші сценарії буття. Те ж саме зустрічаємо і в соціальному середовищі. Тож якщо така дитина має з'явитися у закладі, то її появу слід виважено підготувати. А для цього організаторам інклюзивного навчання потрібно мати переконливі аргументи на користь інклюзивної освіти, щоб переконати і саму дитину, і її батьків, і батьків її однокласників, і – чого гріха таїти – часто спротив окремих педагогів теж у доцільності запровадження такої форми навчання.

Для виконання цього завдання, на нашу думку, треба підготувати педагогічних працівників та інших фахівців, тобто вони мають пройти навчання, яке допоможе їм компетентно створити безбар'єрні умови для дитини з особливими освітніми потребами. Діти з особливими потребами стають частиною нашого життя, вони інтегруються в дошкільні заклади та школи, оточення, спільноти. До них ставляться, як до рівних, що заслуговують на повагу і сприйняття їх такими, як вони є. Це те право, яким усі ми користуємось як члени суспільства.

Для підвищення якості інклюзивного навчання і створюються інклюзивно-ресурсні центри. Кожна людина унікальна й цінна вже тому, що вона живе, що немає у світі точнісінько такої ж, як вона. Отже, можна прийти до висновку, що універсального рецепта, як працювати з дітьми з особливими потребами, не існує. Кожен день ставить нові, часто неочікувані завдання перед нами, педагогами, саме тому маємо бути терплячими та винахідливими. Перше і найголовніше завдання вихователів, які працюють з таким дітьми – це спочатку соціалізувати, а потім навчити своїх вихованців.

Психолого-педагогічний супровід дитини з особливими освітніми потребами в закладі освіти з інклюзивним навчанням – це взаємоузгоджена комплексна діяльність команди фахівців та батьків дитини, спрямована на створення необхідних умов, що сприяють розвитку особистості дитини, засвоєнню нею знань, умінь і навичок, успішній адаптації, реабілітації, її самореалізації та інтеграції в соціум.

Психолого-педагогічний супровід — це комплексна система заходів з організації освітнього процесу та розвитку дитини, передбачена індивідуальною програмою розвитку. Одним із завдань інклюзивно-ресурсного центру є участь педагогічних працівників ІРЦ в командах психолого-педагогічного супроводу дитини з особливими освітніми потребами в закладах загальної середньої освіти.

Особливістю психолого-педагогічного супроводу в умовах інклюзії є індивідуальний підхід до вирішення завдань особистісного розвитку, навчання і виховання дитини. Результативність психолого-педагогічного супроводу залежить від координованості дій усіх фахівців [3].

Жоден викладач не може самостійно працювати, навчаючи велику кількість дітей з особливими потребами. Йому потрібна допомога різних фахівців, як в школі, так і за її межами. Співпраця з організаціями щодо забезпечення учнів медичними та соціальними послугами є дуже важливою для школи з інклюзивним навчанням. Залучення всіх зацікавлених організацій може стати додатковим джерелом ресурсів для підсилення ефективності навчання кожного учня. Сім'ї учнів, громадськість, вчені, фахівці з державних структур повинні працювати разом для того, щоб вирішувати проблеми та покращувати умови навчання [4].

Результативність психолого-педагогічного супроводу залежить від ефективної взаємодії фахівців, які складають команду супроводу. Їх взаємодія має ґрунтуватися на командному підході: комплексність психолого-педагогічного супроводу (супровід дитини з особливими освітніми потребами має здійснюватися на основі комплексного підходу: аналізу порушень функцій розвитку дитини). Фахівці ІРЦ надають вичерпну інформацію членам команди супроводу щодо особливості розвитку дитини, її інтересів, труднощів, освітніх потреб на етапах створення, реалізації та моніторингу виконання індивідуальної програми розвитку. Дана інформація використовується для різнобічного розвитку індивідуальності дитини, її задатків і здібностей, формування інтересів і потреб.

Фахівці інклюзивно-ресурсного центру озвучують рекомендації щодо надання у процесі навчання і виховання комплексних психолого-педагогічних послуг дитині з урахуванням стану її здоров'я, особливостей психофізичного розвитку, здійснюється визначення напрямів психолого-педагогічних та корекційно-розвиткових послуг, що можуть бути надані в межах закладу освіти на підставі висновку ІРЦ, та забезпечення надання цих послуг.

Фахівці інклюзивно-ресурсного центру приймають участь у розробці індивідуального плану розвитку для кожної дитини з особливими освітніми потребами та моніторингу її виконання в частині реалізації корекційно-розвиткових послуг. З'ясовується результативність корекційної складової ІПР: зміни в стані здоров'я, інтелектуальній та емоційно-вольовій сферах дитини, її соціальній ситуації розвитку.

Батьки – важлива частина команди супроводу дитини з особливими освітніми потребами. Вони є джерелом інформації, необхідної фахівцям для ефективної організації психолого-педагогічного супроводу дитини [3].

Консультації родини з питань виховання і розвитку їх особливої дитини, надання методичної підтримки педагогічним працівникам закладу освіти з організації інклюзивного навчання – це також компетенція фахівців інклюзивно-ресурсних центрів.

Отже, міжвідомча співпраця, коли дії фахівців координуються і узгоджуються, коли відбувається постійне взаємоінформування про виконання роботи кожного спеціаліста – це запорука успішної роботи команди психолого-педагогічного супроводу.

Перебування дитини з особливими освітніми потребами в закладі без психолого-педагогічного супроводу є стихійною або формальною інклюзією, яка приносить лише шкоду і гальмує процес реального впровадження справжнього інклюзивного навчання.

Мультидисциплінарний підхід передбачає взаємодію спеціалістів багатьох галузей, що дозволяє в комплексному супроводі дитини оптимізувати процеси її розвитку, виховання, навчання та соціалізації.

Висновок. Компетентнісний, системний підхід до організації інклюзивного навчання дитини з особливими освітніми потребами приносить позитивні результати для її розвитку.

Література:

1. Закон України «Про освіту». – [Електронний ресурс]. – Режим доступу: <http://zakon2.rada.gov.ua/laws/show/2145-19>.

2. Індекс інклюзії: загальноосвітній навчальний заклад: Навчально– методичний посібник / Кол. упорядників: Патрикеева О. О., Софій Н. З., Луценко І. В., Василяшко І. П. Під заг. ред. Шинкаренко В. І., – К.: ТОВ «Видавничий дім «Плеяди», 2011. – 96 с.
3. Інклюзивне навчання в закладах загальної середньої освіти: керівництво для тренерів: навчально – методичний посібник /кол. авторів: Софій Н.З., Найда Ю., Маланчій В.М., Солнцева О.А. – К., – 2018. – 174 стр.
4. Школа для кожного: посібник / Упорядник Байда Л. Ю. – К., 2015. – 60

*Рибак О. І., консультант-фахівець ІРЦ (вчитель-реабітолог)
Комунальна установа
«Інклюзивно ресурсний центр»
Савранської селищної ради
Одеської області*

ФІЗИЧНА РЕАБІЛІТАЦІЯ

Фізична реабілітація – комплекс заходів, вкладених у відновлення повноцінної функціональності організму. Сюди входять фізичні вправи та заняття, масаж, різні терапії, а також загартовування та сонячні ванни.

Використання фізкультури – це один із найдавніших і найдієвіших способів фізичної реабілітації. Тут просто потрібно підібрати пацієнту відповідний комплекс вправ та занять, які допоможуть швидко відновитись. Навіть якщо є величезне бажання все зробити дуже швидко, у жодному разі не варто намагатися через силу, тому що це лише нашкодить організму і може виникнути рецидив травми.

Тому, всі закони і правила загальної педагогіки, а також теорії і методики фізичної культури надзвичайно важливі в діяльності реабітолога. Він повинен бути, перш за все, хорошим педагогом – фахівцем з фізичного виховання, фізичної культури і, в той же час, володіти глибокими знаннями сутності патологічних процесів і хвороб, з якими йому доводиться зустрічатись [1].

Сьогодні часто із терміном «реабілітація» вживають термін «абілітація». Це синоніми чи ні? Реабілітація – це відновлення найкращої можливості участі та діяльності людини, після отриманої травми або хвороби (переважно пов'язана з дорослими). Абілітація визначається як розвиток навичок мобільності, орієнтації та самостійності у дітей в процесі дорослішання. Набування і сталий розвиток функцій дитини тобто їх первинне формування. Методи абілітації практикують та використовують у повсякденних ситуаціях, адаптуючи та змінюючи завдання по мірі зміни можливостей дитини та етапів її розвитку. Ступінь участі дитини у повсякденному житті є визначальним фактором її розвитку.

До основних принципів фізичної реабілітації відносять:

1. Ранній початок проведення реабілітаційних заходів. Це допомагає швидше відновити функції організму, попередити ускладнення і у випадку розвитку інвалідності – боротися з нею на перших етапах лікування.
2. Комплексність використання всіх доступних і необхідних засобів і методів. Під керівництвом лікаря, реабілітація проводиться й іншими фахівцями: соціологом, психологом, педагогом, юристом та ін.
3. Індивідуальна програма реабілітації. Реабілітаційні програми складають індивідуально для кожного хворого чи інваліда з урахуванням загального стану, особливостей перебігу хвороби, вихідного рівня фізичного стану, особистості хворого, віку, статі, професії тощо.

4. Етапність реабілітації. Цей принцип є основою ефективності реабілітації, тому що тільки безперервність та поетапна черговість реабілітаційних заходів – запорука скорочення часу на лікування, зниження інвалідності і витрат на відновне лікування, довготривале матеріальне утримання інвалідів.

5. Соціальний напрям реабілітаційних заходів. Проходження реабілітації разом з іншими хворими чи інвалідами формує у пацієнта почуття члена колективу, морально підтримує його, нівелює дискомфорт, пов'язаний з наслідками захворювання. Добре ставлення оточуючих надає впевненості у своїх силах і сприяє швидшому одужанню.

6. Використання методів контролю адекватності навантажень і ефективності реабілітації [2].

Розвиток дитини – це складний і різнобічний процес. Він не відбувається ізольовано у кожній окремій сфері, розвиток однієї доповнює та уможливорює розвиток в інших, та навпаки. Діти повинні пізнавати світ, навчитися рухатися, маніпулювати предметами, говорити, навчитися вирішувати проблеми, налагоджувати стосунки з іншими, навчитися піклуватися про себе. Такі навички та практичні вміння очікують побачити батьки внаслідок розвитку дитини.

Лікувальна фізична культура – метод лікування, що використовує засоби і принципи фізичної культури для лікування захворювань і ушкоджень, попередження їх загострень і ускладнень, відновлення здоров'я і працездатності хворих і інвалідів.

Головним засобом лікувальної фізичної культури (ЛФК) є фізичні вправи. Їх основою є м'язова діяльність, біологічна роль якої має надзвичайно велике значення у житті людини. Головною особливістю, яка виділяє ЛФК з усіх інших методів лікування, є свідомо і активна участь хворого у процесі лікування фізичними вправами. Хворий, який знає, для чого потрібно застосовувати фізичні вправи (мету), свідомо виконує призначені рухи, інколи зусиллям волі змушує себе перебороти просто лінощі чи неприємні відчуття, що можуть виникнути в процесі виконання вправ, особливо після операцій, травм, опіків [3].

Фізичні вправи у лікувальній фізичній культурі поділяються на такі:

1) гімнастичні; 2) ідеомоторні; 3) спортивно-прикладні.

Гімнастичні вправи в лікувальній фізичній культурі класифікують за:

- анатомічною ознакою (для м'язів голови, шиї, рук, ні тулуба);
- активністю виконання (активні, активні з допомогою і зусиллям, пасивні, активно-пасивні);
- характером вправ (дихальні, коригуючі, на координацію рухів, порядкові, підготовчі і т.д.);
- використанням предметів і приладів (без них, з ними, на них).

Ідеомоторні вправи виконуються тільки в уяві, а також у надсиланні імпульсів до скорочених м'язів. Ідеомоторні вправи при правильному їх застосуванні можуть значно підвищити «м'язову чутливість», працездатність та здатність до виконання складних вправ і дій.

Спортивно-прикладні вправи. До них належать: ходьба, біг, лазіння, повзання, метання, елементи і цілісні побутові та трудові дії; ходьба на лижах, плавання, веслування, їзда на велосипеді, прогулянки, екскурсії, туризм. Призначаються спортивно-прикладні вправи, переважно, у післялікарняний період на II і а III етапі реабілітації для тренування організму, відновлення складних рухових навичок, фізичних якостей та психоемоційного стану пацієнтів; відпрацювання і закріплення постійних компенсацій, загальної тренуваності організму. Також існує, карта доступних реабілітаційних послуг Momentum Wheels for Humanity (formerly UCP Wheels for Humanity) у співпраці з Українською Асоціацією фізичної терапії реалізують проєкт «Покращення реабілітаційних послуг в системі охорони здоров'я», який фінансується Агентством США з міжнародного розвитку (USAID). Одним із завдань

проекту є розширення доступу до реабілітаційних послуг, включаючи послуги із забезпечення асистивними технологіями для осіб, які їх потребують, та тих, хто зазнав впливу конфлікту. Для реалізації цього завдання створено Карту доступних реабілітаційних послуг (далі Карта), на якій можна знайти інформацію про заклади/ установи /організації, незалежно від форми власності, які надають реабілітаційні послуги в Україні. [4] Мета Карти – підвищити обізнаність населення України про заклади, які надають реабілітаційні послуги. На Kartі можна знайти послуги з медичної/ фізичної реабілітації, що надаються фахівцями з реабілітації. Пошук необхідних реабілітаційних послуг здійснюється за допомогою обраного напрямку (фільтра), який на Kartі відображаються оранжевим кольором:

- реабілітаційні послуги при порушенні діяльності опорно-рухового апарату;
- реабілітаційні послуги при порушенні діяльності нервової системи;
- реабілітаційні послуги при порушенні діяльності дихальної системи;
- реабілітаційні послуги при порушенні діяльності серцево-судинної системи;
- реабілітаційні послуги у геріатрії;
- реабілітаційні послуги у педіатрії.

Отже, фізичний реабілітолог, разом з командою фахівців: ерготерапевтом, психологом, терапевтом мови та мовлення, лікарем, фахівцем із соціальної роботи та батьками працюють над можливими змінами сьогодні, щоб реалізувати потенціал дитини бути частинкою громади в майбутньому. Те що буде завтра, залежить від того, що ми робимо зараз.

Література:

1. Вовканич А. С. Вступ до фізичної реабілітації : навч. посіб. / А. С. Вовканич. – Львів : ЛДУФК, 2013. – 184 с.
2. Магльована Г. П. Основи фізичної реабілітації / Магльована Г. П. – Львів : Ліга-Прес, 2006. – 148 с.
3. Мухін В. М. Фізична реабілітація : підручник / Мухін В. М. – 3-тє вид., перероблене та доповн. – К. : Олімп. л-ра, 2010. – 488 с.
4. <https://physrehab.org.ua/uk/about-uk/programs-uk/project-srshs/rt-at-map/>

Харитонов О. О.

*Магістрант ОПП 033 Філософія
Університет Ушинського*

ВПЛИВ СУЧАСНИХ ІНФОРМАЦІЙНО-КОМУНІКАТИВНИХ ТЕХНОЛОГІЙ НА СВІДОМІСТЬ ЛЮДИНИ

Феномен свідомості завжди привертав увагу філософів протягом багатьох століть. Але незважаючи на наявність різних філософських теорій свідомості, дослідження феномену свідомості досі залишається актуальним. В сучасних умовах це пов'язано з тим, що свідомість людини є об'єктом маніпуляцій та впливу. В сучасному інформаційному суспільстві в умовах розвитку інформаційно-комунікативних технологій докорінно змінилися можливості впливати на свідомість людини та масову свідомість взагалі. Тому зараз актуалізувалась необхідність звертання уваги вчених до проблем, пов'язаних з впливом сучасних інформаційно-комунікаційних технологій на свідомість людини.

Інформаційно-комунікативні технології (ІКТ) – це термін, який включає всі види телекомунікацій, аудіовізуальних систем, програмного та комп'ютерного забезпечення мережі Інтернет для виробництва, обробки, передачі, поширення інформації. Але засоби інформаційно-комунікативних технологій прагнуть не тільки надавати людині інформацію,

але й впливати на її свідомість, на сприйняття найрізноманітніших питань, наприклад для того, щоб спонукати купити певний продукт, проголосувати за певного політичного діяча або підтримати будь-яку ідею. Показниками ефективності діяльності інформаційно-комунікативних технологій та їх впливу на свідомість людини виступають певні ефекти, які виникають в процесі комунікації. Ефект – це будь-який результат впливу комунікаційного засобу на людську свідомість, при цьому ефекти можуть бути інформаційними, ціннісними, комунікаційними, організаційними, інш.

При дослідженні впливу інформаційно-комунікативних технологій на свідомість людини увага вчених зосереджується на тому як інформація, що передається через ІКТ, досягає людини і впливає на неї. Одним з понять, яким визначають вплив ІКТ на свідомість людини, є термін «маніпуляція». Поняття «маніпуляції ІКТ» використовується для позначення використання різних засобів інформаційно-комунікативних технологій для поширення оманливої або неточної дезінформації. Маніпуляція ІКТ може включати використання логічних помилок, методів пропаганди, а також «придушення інформації або точок зору» і стратегію «простого відволікання уваги на щось інше». Можна виизначити такі головні ознаки маніпуляцій свідомістю: наявність маніпулятора та його прагнення сформувати певне сприйняття події, ідеї в своїх інтересах, маніпулювання страхами людини, таємність та анонімність маніпулятора, ігнорування маніпулятором моральних якостей методів, які він використовує, інш. Ці ознаки допомагають зазначити головну мету маніпуляцій свідомістю, а саме домогтися маніпулятором того, щоб свідомість людини була охоплена емоціями, ірраціональними почуттями, що знижує раціональне сприйняття дійсності, критичний самоаналіз.

Розглядаючи проблему впливу інформаційно-комунікативних технологій на свідомість людини, консолідуємось з думкою українського вченого Олександра Бухтатія, що питання модернізації державної політики у сфері інформаційних відносин та здійснення публічних комунікацій на сучасному етапі розвитку української держави є надзвичайно актуальним. Тому що право на інформацію, свободу вираження поглядів та переконань у ХХІ ст. здобуло нових сенсів та пріоритетів – сучасному громадянину вже не достатньо отримувати та мати доступ до об'єктивної інформації, а мати право на якісну комунікацію. Але, як зазначає О. Бухтатий, доводиться констатувати, що «до сьогодні з огляду на існування певних об'єктивних (складність регламентних та законодавчих процедур) та суб'єктивних (громізdkість державно-управлінського апарату ірраціональна бюрократизація та відсутність чітких регламентованих процедур тощо) причин, здійснення ефективних публічних комунікацій не відбувається, що на сьогодні значною мірою стосується сучасного українського суспільства» [1].

З огляду на динамічність та інтенсивність розвитку інформаційно-комунікативних технологій (наприклад, отримання доступу до Інтернету на сьогодні можливе в будь-якому куточку землі) впливати на свідомість особистості стає легше, ніж раніше. В інформаційному суспільстві з використанням ІКТ будь-яка людина може виробляти і транслювати інфомацію, яка може досягати глобальної аудиторії. У минулому тільки уряд і впливові фігури могли впливати на формування свідомості людини. Сьогодні це може робити будь-хто, у кого є доступ в Інтернет. Існує багато способів поширення інформації в Інтернеті, яка може бути синонімом дезінформації, це- фейкові новини, брехня, чутки, вигадки, пропаганда, інш. Одним із найпоширениших сучасних технологій впливу на свідомості людини з вискористання ІКТ – це тролінг. Тролі – це група людей, які готові за фінансову винагороду розміщувати в соціальних мережах необхідну інфрмацію. Тролінг означає створення безлічі блогів і фейкових акаунтів в основних соціальних мережах та месенджерах (Facebook, Twitter, Instagram, YouTube, Telegram, інш.) і поширення різних фальшивих повідомлень, складених редакторами, які стежать за їх діяльністю. Тролінг відбувається в розділах

коментарів, на сайтах соціальних мереж і практично на будь-якому іншому публічному онлайн-форумі. Поширення троями дезінформації призводить до маніпулювання думкою людини. Отже дослідження проблем впливу інформаційно-комунікативних технологій на свідомість людини потребують подальшого глибокого наукового філософського осмислення.

Література:

1. Бухтатий О. Трансформація інформаційної функції сучасної демократичної держави у функцію публічних комунікацій / О. Бухтатий // Образ. 2017 Вип. 4. С. 113-121

*Холопов Д. О., магістрант ОПП 033 Філософія
Університет Ушинського
Науковий керівник: проф. Петінова О. Б.
ДЗ «Південноукраїнський національний педагогічний
університет імені К. Д. Ушинського»*

КОНЦЕПЦІЯ КРЕАТИВНОГО КЛАСУ РІЧАРДА ФЛОРИДИ

Концепція творчої людини - «Homo creativus» була запропонована американським економістом Дж. Фостером і набула ще більшої популярності після публікації книги ««Homo creativus. Як новий клас завойовує світ» автором якої є американський економіст, географ та соціолог Річард Флорида.

Р. Флорида розглядає творчість як найважливіший економічний фактор, завдяки якому з'являється новий соціальний креативний клас. Його монографія містить багато цікавих відомостей про закономірності психології талановитих людей та розкриття творчого потенціалу. На думку автора, креативний клас включає технічних фахівців, представників науки, культури, мистецтва, ЗМІ, найрізноманітніших працівників інтелектуальної праці. За даними, що наводяться Р. Флоридою, третина трудових ресурсів у США належить до цього класу та від третини до половини – у розвинених країнах. У Сполучених Штатах обслуговуючий клас найчисленніший (46 %), однак саме креативний клас домінує за рівнем добробуту та доходу, оскільки його представники в середньому заробляють у 2 рази більше, ніж представники інших класів.

Паралельно з процесом зміцнення фінансового стану цих людей спостерігається занепад інституту традиційної сім'ї та збільшується кількість низькооплачуваних робочих місць сфери обслуговування. Саме у зростанні соціальної нерівності між представниками цих двох класів бачить американський дослідник основну причину соціально-економічного дисбалансу у США та інших країнах світу.

Впевненість Р. Флориди в економічному потенціалі творчих здібностей змушує згадати про утопічні концептуальні положення марксизму, пов'язані з переконаністю у виникненні нової творчої особистості робітника, який не відчуває відчуження своєї праці капіталістом.

Для автора "Креативного класу" творчість особи - основа соціально-економічного благополуччя суспільства інформаційної епохи. Але важливо відзначити, що "креативні" цільові установки, що розглядаються ним як фундамент формування нового соціально-економічного порядку та нової класової структури, елементарно не вписуються в піраміду потреб А. Маслоу: творчий початок у тій чи іншій мірі притаманний усім, проте попит на нього дуже обмежений, так само як і можливості його розвивати і плекати в умовах соціально-економічної нестабільності та низького рівня добробуту.

Сам Р. Флорида характеризує себе оптиміста. Проте його оптимістичні очікування вже сьогодні не відповідають дійсності, оскільки постіндустріальна креативна світогляд та ідентичність стикаються з реаліями сучасного життя в конкретних країнах, на кшталт Єгипту чи Тунісу, де серед більшості населення панують традиційні уявлення та ціннісні установки. Американський учений не стосується політичної площини існування креативного класу, але політичні ризики та наслідки зростання його впливу цілком визначені, і на їх підставі можна зробити такі висновки: 1) креативний клас – успішні учасники креативної економіки, що відірвалися від реалій життя менш заможної більшості суспільства та претендують на ідеологічно близьку їм політичну повістку; 2) вони вимагають нових прав, але не беруть до уваги інтереси менш успішної частини суспільства; 3) за рахунок високого рівня освіти та своєї соціальної активності представники креативного класу можуть загрожувати політичній стабільності там, де влада орієнтована на ціннісні установки та потреби більш традиційних, "некреативних" і менш політично активних і розсіяних на більшій території (на відміну від того, що концентрується у великих містах креативного класу) верств населення.

Р. Флорида вважає, що підставою колективної ідентичності представників креативного класу виступає творчий початок, що досить широко трактується. Проте важко погодитися з ним у тому, що сьогодні креативність гарантує стабільну зайнятість, оскільки дизайнерів, програмістів та інтелектуальних працівників стає дедалі більше. Відносячи до креативного класу затребуваних людей з вищою освітою, автор ігнорує численних безробітних з дипломами, а також людей з вищою креативною (у його розумінні) освітою, які працюють не за фахом та не в креативних секторах економіки. При цьому деякі види професійної діяльності, які він відносить до креативних, не вимагають вищої освіти, у зв'язку з чим виникає питання про адекватність запропонованої Р. Флоридою методології відбору креативних професій, так як у схемі, що наводиться їм, більш-менш жорсткі рамки даного поняття відсутні, а штучно "креатизувати" можна будь-що.

Книга Р. Флориди рясніє добрими пасажами у тому, що талант і креативність – запорука успіху у суспільстві інформаційної епохи. У цьому він посилається на Р. Інглхарта, який описав перехід сучасних розвинених суспільств до "пост матеріалістичної політики". Однак Р. Флорида вважав за краще не акцентувати увагу на тому факті, що в фундаментальних дослідженнях Р. Інглхарта відзначаються оборотність процесу розвитку емансипаційної демократії постіндустріального суспільства з домінуючими в ньому цінностями самовираження, можливість вимушеного повернення до традиційних цінностей виживання, які властиві менш благополучним соціально відношенні товариствам. Впадає у вічі, що у роботі Р. Флориди відсутня об'єктивна комплексна оцінка рівня розвитку креативної економіки з погляду продуктивних сил над рамками США та інших країн із розвиненим третинним сектором економіки, але у контексті глобального загальносвітового розвитку. Це означає, що його узагальнюючі висновки, вірні для розвинених країн, не обґрунтовані щодо світу загалом.

Книга Р. Флориди закономірно американоцентрична і значною мірою є продуктом ліберального американського ідеологічного мейнстріму. Автор оспівує цінності креативного класу: індивідуалізм, меритократію, різноманітність та відкритість. Однак у цих виділених їм відмінних рис характеру колективної психології креативного класу можна було б виявити й деякі інші конотації, про які Р. Флорида або зовсім замовчує, або згадує мимохіть. До таких негативних рис відносяться: нігілізм щодо традиційних соціальних норм, егоцентризм та елітарність мислення, а також ціла низка політично небезпечних тенденцій поведінки, що включають високий рівень протестних настроїв.

З практичної точки зору основний цінний зміст книги полягає у висвітленні способів розкриття творчого потенціалу у контексті розвитку інноваційних секторів економіки міст, закономірностей розвитку міст – лідерів третинної економіки. Книга Р. Флориди може бути

корисною для менеджерів, особливо керівників творчих колективів. Велике практичне значення вона має для сітіменеджерів - співробітників адміністрацій міст, так як пропонує конкретні дії щодо збільшення конкурентоспроможності, інвестиційної привабливості та підвищення "якості місця" міст та муніципальних утворень, формуванню в них привабливого для інших креативних спільнот середовища.

Література:

1. Florida, Richard L The Rise of the Creative Class. New York:OCLC, 2019. 190 p.

*Шепелева В. С.,
студентка 3-го курсу Спеціальності психологія,
Одеського інституту
Міжрегіональної Академії управління персоналом ,
Бальбуза О. М.,
методист Одеського обласного ресурсного
центру підтримки інклюзивної освіти
КЗВО «ОАНО ООР»*

МОТИВАЦІЯ ТА ПРОБЛЕМИ У НАВЧАННІ ДІТЕЙ З ОСОБЛИВИМИ ОСВІТНИМИ ПОТРЕБАМИ

Актуальність: Мотивація навчальної діяльності - це бажання, що характеризують особистість школяра. Це загальна назва для процесів, методів активного освоєння змісту освіти.

На сьогоднішній день суспільство позначилося реальною тенденцією погіршення здоров'я підростаючого покоління, сильно збільшилася кількість дітей із особливостями у розвитку. Вивчення особливостей розвитку мотивації до навчальної діяльності школярів з особливими освітніми потребами (ООП), нам є актуальним, як для глибшого розуміння психології дітей з особливостями розвитку, так і для вдосконалення методів діагностики, навчання дітей і здійснення повноцінної корекції. Більшість педагогів та психологів розглядають мотивацію, як одну з основних рушійних сил в навчанні, вихованні та всебічному розвитку дітей з ООП [1, с. 35].

Питанням мотивації особистості займалися ще древні філософи, в працях яких ми знаходимо числення теорії мотивації. На сьогоднішній день таких теорій налічується вже не один десяток. Погляди на сутність та походження мотивації людини протягом усього часу дослідження цієї проблеми неодноразово змінювалися. Психологія мотивації формувалася протягом кількох десятиліть і є сукупність різноманітних поглядів, які з таких галузей, як експериментальна психологія навчання, соціальна психологія, психологія особистості, глибинна психологія і клінічна психологія, та ін.

Проблема вивчення мотиваційної сфери порушувалася у всіх напрямках теорії особистості, розроблених такими вченими як З. Фрейд, А. Адлер, К. Юнг, Е. Еріксон, Б. Скіннер, А. Бандура, А. Маслоу, К. Роджерс та ін. Мотиви навчальної діяльності – це чинники, що зумовлюють прояв навчальної активності. Відповідно до Л. І. Божовичу, як мотиви можуть виступати предмети зовнішнього світу, уявлення, ідеї, почуття та переживання — словом, усе те, в чому знайшла втілення потреба [4, с. 53]. У формуванні мотивів вчення значної ролі грають словесні підкріплення, оцінки, що характеризують навчальну діяльність учня (Б. Р. Ананьєв).

Виділяють як зовнішні мотиви, так і внутрішні.

До зовнішніх мотивів діяльності можна віднести - покарання та нагорода, загроза і вимога, матеріальна вигода, тиск групи, очікування майбутніх благ і т. д. Усі вони зовнішні до безпосередньої мети вчення. Знання та вміння є лише засобом для досягнення інших цілей;

До внутрішніх мотивів діяльності особистості відносять — інтерес до своїх знань, допитливість, прагнення підвищити культурний та професійний рівень, потреба в активній та новій інформації, тобто все, що спонукає людину до вчення як до своєї мети. Ряд вітчизняних та зарубіжних психологів та педагогів надають величезного значення вивченню та формуванню внутрішньої мотивації. Серед зарубіжних психологів цьому питанню багато уваги приділяв Дж. Брунер. Він говорив про такі мотиви, як цікавість, прагнення до компетентності (прагнення накопичення досвіду, майстерності, вміння, знання), які вчений пов'язував з інтересом.

Розвиток навчальної мотивації - це діяльність яка вимагає від педагогічних працівників великої підготовчої роботи до уроків та занять, напруженої праці під час його проведення, глибокого розуміння особливостей розвитку кожного учня. Одним із шляхів успішного вирішення цієї проблеми є поєднання стимулюючої доброзичливої атмосфери спілкування на уроці з широким застосуванням методів та прийомів. Таке поєднання передбачає взаємодію таких умов, як: гуманне ставлення до дітей; задоволення їхніх потреб у спілкуванні та співпраці з учителем, вихователем та однокласниками у процесі навчальної роботи; збагачення мислення емоціями, почуттями; стимулювання допитливості, пізнавальних інтересів та потреб; формування правильної оцінки своїх можливостей, пробудження та закріплення прагнення до самовдосконалення; виховання відповідального ставлення до навчальної праці.

В переважній кількості дітей з ООП, ми можемо спостерігати знижену мотивацію до навчальної діяльності, щоб уникнути непосильної та неприємної для них ситуації вчення, інтелектуального напруження, діти які мають особливості розвитку вдаються як захист до відмови від завдань, від відвідування школи, уроків. Навчальна діяльність дітей з обмеженими можливостями здоров'я формується за тими ж законами, що й у звичайних дітей, і здійснюється протягом усього навчання у школі. Вона складна за структурою і вимагає спеціального формування. Навчальна діяльність характеризується цілями та завданнями, мотивами. У процесі навчальної діяльності школяр, як освоює знання, вміння і навички, а й вчиться ставити собі навчальні завдання (мети), знаходити способи засвоєння та застосування знань, контролювати й оцінювати свої дії. Навчальна діяльність має зовнішню структуру, що з наступних елементів: мотиви вчення, навчальні дії, контроль, оцінка [3, с. 28].

І.П. Ушакова вказує на те, що однією з причин, що викликають негативне ставлення до школи в учнів із порушенням інтелекту. Частково це пов'язано з тим, що у дітей з порушенням інтелекту немає тих широких можливостей, які могли б підготувати їхню мотиваційну сторону. Як правило, виховання відбувається у вузькому колі своїх рідних, мало спілкуються з однолітками, до того ж діти з інтелектуальними порушеннями мають загальне недорозвинення психіки, інтелекту та особистості в цілому. [4, с. 53].

На позитивного ставлення до школи учнів з ООП, на думку Ушакової І.П., здебільшого їх цікавить не навчальний процес та навчальна діяльність, або бажання долучитися до суспільно значущої діяльності, а здебільшого інші сторони навчального процесу: зовнішня шкільна обстановка, шкільне приладдя, ігри з товаришами тощо. З дітьми, які мають низький рівень навчальної мотивації, фахівцям які працюють умовах інклюзії, необхідно комплексу корекційно-розвивальну роботу, яка у свою чергу сприятиме формуванню, в дітей з ООП: активної позиції школяра; позитивного ставлення до навчання; пізнавального інтересу. Для формування активності школяра треба використовувати

словесне навіювання, зокрема почуття належного ставлення до вчення, до школи. Крім того, забезпечуватиме ситуацію особистого вибору завдання.

Прийнято виділяти три види джерел підвищення навчальної мотивації:

- *До внутрішніх джерел* навчальної мотивації відносяться пізнавальні та соціальні потреби (прагнення соціально ухвалених дій і досягнень).

- *Зовнішні джерела* навчальної мотивації визначаються умовами життєдіяльності учня і які з них вимоги, які мають бути пов'язані з необхідністю дотримання соціальних норм поведінки, спілкування та діяльності.

- *Особисті джерела.* До них відносяться інтереси дитини, її потреби та установки.

Діти, які мають сформовану навчальну мотивацію на успіх не бояться ситуацій, у яких треба себе проявити. На відміну від них діти з відсутністю навчальної мотивації у таких ситуаціях виявляють основні реакції:

- *Знеособлення діяльності.* У школі це проявляється у тому, що учень жодної ініціативи на уроці не виявляє. Отримав поштовх з боку вчителя – виконав завдання, немає спонукання ззовні – чекає на нього. В результаті він повністю перетворюється на об'єкт маніпулювання з боку вчителя.

- *Відчуження діяльності.* Школяр зізнається сам собі: «Ця діяльність мені не потрібна, вона не моя, і без неї в житті легко обійдуся, вона мені ніколи не знадобиться».

- *Відторгнення всього того, що пов'язано з цією діяльністю:* вчителі («Він погано пояснив матеріал!»), програми («Вона всім не дається»), еталонів, що застосовуються вчителем («Вони несправедливі!»), позначок, які він виставляє («Судить упереджено!»).

- *Зниження важливості діяльності.* Воно проявляється в тому, що формується ставлення до навчального предмета як не дуже потрібного. Школяр переконує себе в тому, наприклад, що "І без математики люди можуть непогано прожити".

Усе вище згадане є негативними освітніми установками, що негативно впливають як на рівень шкільної мотивації так і на загальний рівень розвитку дитини з особливими освітніми потребами. Тому на сьогоднішній день перед педагогічними працівниками, соціально-психологічною службою закладів освіти та фахівцями, які працюють в умовах інклюзії, стоїть завдання вироблення та застосування найбільш ефективних методів формування позитивної навчальної мотивації. Під час вибору технологій для формування навчальної мотивації слід враховувати, наявний особистий досвід, індивідуально-типологічні особливості дитини, особливості розвитку та сприйняття дитини, вікові особливості та соціальне оточення дитини з особливими освітніми потребами [2]. До найбільш ефективних методів розвитку навчальної мотивації, на сьогоднішній день, ми можемо віднести: ігрові технології в навчанні, методи арт-терапії, ізотерапії, казка терапії, використання комунікаційно-інформаційних технологій на заняттях та ін..

Висновки. Аналізуючи, вище сказане можна дійти висновку про те що проблема навчальної мотивації дітей була дуже актуальною десятки років тому і залишається актуальною і досі. Не заважаючи на велику кількість теоретичних досліджень та практичних рекомендацій щодо формування позитивної мотивації дітей, все ще залишається актуальним розроблення нових технологій та модифікація вже існуючих для формування позитивної навчальної мотивації дітей з ООП.

Література:

1. Виготський Л.С. Проблема віку// Збір. тв. Т.4. Дитяча психологія/за ред. Д.Б. Ельконіна. - М.: Педагогіка, 1984. - С. 35
2. Малофєєв Н. Н. Реабілітація засобами освіти має починатися з перших місяців життя дитини [Електронний ресурс]. - URL: <http://ise.iip.net>

3. Гоцько Г. І. Особливості організації освітнього процесу в умовах реалізації основних засад інклюзивного навчання / Г.І. Гоцько // Інклюзивне навчання у Новій українській школі: Матеріали міжнародної науково-практичної конференції «Інклюзивне навчання у Новій українській школі» (26-27 березня 2018 р., м. Київ) Теревовля): у 2 ч. / Інститут спеціальної педагогіки НАПН України; упорядн.: Лапін А.В., Сурмай Л.О., Щуцька О.І. - Київ: Інтерсервіс, 2018. - С. 28-30.
4. Особливості роботи з дітьми з особливими освітніми потребами в умовах інклюзивного навчання. Вісник №4 НДІ інклюзивної освіти / Упорядники: Савчук Л.О., Юхимець І.В. – Рівне: РОППО, 2013. – 53.

*Бабіна М. С., студентка 1 курсу
факультету початкового навчання
Науковий керівник: проф. Петінова О. Б.
ДЗ «Південноукраїнський національний педагогічний
університет імені К. Д. Ушинського»*

ФІЛОСОФСЬКІ ІДЕАЛИ ЦИЦЕРОНА НА ОСНОВІ ЙОГО ТРАКТАТИВ

Історико-політична і філософська спадщина античності протягом багатьох віків постійно привертала, а особливо у наш час привертає увагу науковців і громадськості, зокрема, насамперед, з тієї причини, що на здобутках греко-римської культури основана сучасна західна цивілізація. Загальновизнаним є той факт, що більшість сфер нинішнього буття звідти опосередковано започатковані, особливо якщо йдеться зокрема про культуру. Водночас це була епоха сильних та видатних особистостей, здатних не тільки успішно протистояти величезній державі із розбалансованою соціально-політичною системою, а й змусити цю державу підкоритися їхнім індивідуально-публічним інтересам та ідеалам.

Десятки поколінь мислителів і практиків (а у світовому наукознавстві ось уже понад дві тисячі років існує, невпинно розвивається як окрема галузь знання цицеронознавство), визнаючи величезний вплив спадщини Цицерона на формування і поширення римської політико-правової та філософської думки, спиралися на його досягнення, нерідко безпосередньо відштовхуючись від його ідей, положень чи визначень, творили римське державо- і правознавство. Один із укладачів фундаментальної антології світової правової думки Д. Дождев, підкреслюючи феномен Цицерона в історії людської цивілізації, зазначає: «Високий авторитет автора, риторична майстерність, надзвичайно широкий науковий та історичний світогляд, досвід практичного політика, могутній етичний заряд – усі ці якості поставили вчення в особливе становище, назавжди пов'язавши його з іменем самого Цицерона, а не будь-якого окремого напрямку античної філософії і правознавства.

Розглядаючи античну риторику як систему, видатний дослідник культури й літератури античності М. Гаспаров зазначав, що доказування і спростування в промові були найтісніше пов'язані з її конкретним предметом і тому найменше відповідали задалегідь загаданим правилам. Цицерон, юридична діяльність якого тривала майже все його життя і відбувалася в різних суспільно-історичних умовах, з відомими змінами його соціально-політичних орієнтацій і симпатій, спричинився до того, що римське ораторське мистецтво, запозичивши від греків усе найкраще, досягло потужного розвитку і небувалого визнання. «Для судового і політичного оратора важливо було не стільки правдиво викласти суть справи, – вважають сучасні теоретики риторики, – скільки викласти її так, щоби слухачі повірили в її істинність. Отож для досягнення успіху Цицерон вдавався до комплексу

заходів. Насамперед він відкинув обидва поширені в його часи стилі викладу – аттичний та азіанський. Він створив власний ораторський стиль, який поєднав простоту і безпосередність аттичного стилю і пишність, інтелектуальність, почуттєвість азіанського” [5, с. 55].

Оскільки Цицерон, крім дотримання вимог щодо побудови й виголошення промови, значну увагу приділяв змістовому наповненню її, що відповідало його трактатові “Про добір аргументів”, в якому викладено як основу ораторства своєрідну “технологію” пошуку найпереконливішої доказової бази шляхом відповідного добору таких фактів, свідчень, які б слугували спростуванню необґрунтованих звинувачень тощо [2, с. 782], то щоразу, готуючись до виступу в суді як адвокат, ґрунтовно ознайомлювався із матеріалами та усіма обставинами справи. Промова – свідчення ще одного професійного успіху Цицерона-адвоката, досягнутого великою мірою завдяки ефективному використанню засобів риторичної аргументації. З-поміж широкого спектра цих засобів саме у цій промові оратор надав перевагу добору такого аргумента до авторитету, який гарантував прагматичну прийнятність.

Досвід Цицерона-практика був втіленням у життя його ґрунтовної теорії риторики, яка викладена у трьох трактатах: “Про оратора”, “Оратор” і “Брут”, які він написав у останні роки життя. У цих творах узагальнено його понад сорокарічну практику, глибокі знання з теорії ораторського мистецтва, основані на оволодінні логікою, етикою, філософією, історією

Трактати Цицерона були створені в період життя, коли за певних обставин філософ був змушений припинити активну діяльність у політиці, в 60-51 рр. і в 48-44г до н.е. Вони являють собою роздуми про етику та мораль. Наприклад, трактат «Про дружбу» написаний у вигляді діалогу і цікавий з погляду проблем моральності. Трактат виходить з історичному матеріалі від часів стародавнього Риму до часу, у якому живуть учасники діалогу. Розглядаються витoki прояву дружби та шляхи її збереження. Правила, закони дружби та питання вибору між дружбою та інтересами суспільства.

Трактат «Про обов'язки» викладено як поради синові про поведінку та дії людини. Ґрунтуючись на прикладах з історії, Цицерон дає моральні розпорядження і рекомендує слідувати певним обов'язкам. Цей твір побудований у вигляді звернення до сина, проте Цицерон також адресує його молодому поколінню римлян, які мають намір побудувати державну кар'єру.

Трактати Цицерона «Про природу богів», «Про старість» і «Про долю» займають досить важливе місце у навчанні філософа. Тут Цицерон розгорнуто та вичерпно критикує панівні у суспільстві забобони. Цицерон визнавав існування богів. На його думку, кожна людина у душі знає, що боги є. Можливо вони різні, але те, що вони існують, заперечувати не можна. Також філософ висловлює переконання, що за істинне слід приймати тільки або раціональне, що має практичні докази, або виправдане історичним досвідом і практикою.

Наприкінці життя Цицерон створив трактат «Про долю», який критикує фаталізм. Окремі фрагменти твору, що дійшли до нас, містять думки філософа про душу, про вічність, про рок, як зв'язки речей, які змінюються за певним порядком і законом.

У трактаті «Про старість» ведеться розповідь від імені 85-річного старого. Описуються проблеми вікових змін, питання сенсу життя та цілей у період старіння. Відповідність фізичного віку психологічному, а також ставлення суспільства до людей похилого віку. Багато в чому міркування спираються як у спостереження, і на самоспостереження літнього філософа. У своєму творі Цицерон протиставляє форми старості: гідну, яка приносить умиротворення, і негативний, жалюгідний і тяжкий тягар

Трактати Цицерона «Про державу» та «Про закони», також написані у формі діалогу, і є роздумами про політику. Трактат «Про державу» довгий час був вивчений лише за деякими цитатами, згадуваними іншими авторами, поки на початку 19 століття

служителем Ватиканської бібліотеки не було знайдено рукопису, що містить кілька повних творів та уривків з трактату.

У творі «Про державу» Цицерон визначає різні форми правління. Посилаючись на вчення грецького історика 2 до н.е. Полібія, філософ робить висновки, що у Римі такі форми правління, як монархія, аристократія та демократія, поєднуються ідеально. У трактаті обговорюються питання оптимального устрою країни, термін «державна» та критерії найкращого державного діяча. Для політичного чоловіка важливими характеристиками Цицерон вважає розсудливість, тверезість розуму, придушення пристрастей, об'єктивність, ораторське мистецтво та знання права. Розмірковуючи, Цицерон наводить приклади з історії правління римських та грецьких діячів.

Діалог «Про закони» продовжує та розвиває думки, описані Цицероном у трактаті «Про державу». Політичні Трактати Цицерона мають тісний зв'язок, оскільки, на думку філософа, закони необхідно встановлювати залежно від устрою самої держави.

У трактаті розглядаються питання природного права. Автор розмірковує про право та безправ'я. Вважає природний закон та природну справедливість основою цього права. А для того, щоб увічнити природне право, необхідно узаконити старі звичаї, які визнавалися і шанувалися у Римі. У трактаті знаходять відображення міркування про чесне та ганебне. А також, питання божественного права, та закони взаємозв'язку між людьми та божествами.

Цицерон не ставив за мету створити власну систему філософських поглядів. Він прагнув познайомити римське суспільство з філософією та викликати інтерес до цієї науки, навчити римлян розрізняти справжню мудрість і хибну. Трактати Цицерона викликали у римському суспільстві широку увагу до філософії. Згодом філософія стала необхідним предметом у системі освіти римлян.

Отже, життєвість і непересічна актуальність спадщини Цицерона, одним із провідних гасел якого було: «Нехай благо народу буде вищим законом», полягає насамперед у тому, що він з-поміж інших широко використовував найрізноманітніші аргументативні прийоми, які сам теоретично обґрунтував і пропонував застосовувати ораторам. Поєднуючи теоретичну діяльність із повсякденною практикою, Цицерон демонстрував зразки високої майстерності в красномовстві і як новатор, і як еkleктик-просвітитель, популяризатор творчості античних мислителів, з доробком яких був чудово обізнаним

Література:

1. Кононович-Горбацький Й. Могілянський Оратор / Пер. з латин. Віталія Маслюка. К. : Медієвіст, 2014. 152 с.
2. Цыганок О. Цицерон в украинской риторике *Manuductio* (1736): тексты и контексты // *Studi Slavistici*, 2020.
3. Цыганок О. Деякі форми рецепції Цицерона у підручнику з красномовства «Могілянський оратор» (1636) / Ольга Цыганок, Валентина Галаган // Літературний процес: методологія, імена, тенденції: зб. наук. пр. (філол. науки), 2019. № 14.
4. M.T. Ciceronis *De Partitionibus Oratoriis Dialogus*, comment. Jacques-Louis d'Estrebay. Paris: Michel de Vascosan, 1543.
5. *Orator Mophileanus Marci Tullii Ciceronis apparatusis Partitionibus excultus...* subreverendissimo patre Josapho Kononovio rhetorices professore anno 1636 mensis Aprilis die 27 // Інститут рукопису Національної бібліотеки України ім. В.І.Вернадського. Ф. 30. 109. С. 1-303.

Можейко С. О., студентка 1 курсу
факультету початкового навчання
Науковий керівник: проф. **Петінова О. Б.**
ДЗ «Південноукраїнський національний педагогічний
університет імені К. Д. Ушинського»

СУТЬ ТА ЗНАЧЕННЯ АБСУРДУ

Актуальність переважає у нашому сучасному світі. Абсурд простежується у всіх напрямках вчинків людей та суспільних явищах. У своїй роботі «Міф про Сізіфа» А. Камю розглядає нас, як людей абсурду. Замість того, щоб тікати від нього, людина може прийняти його та поглибитися у це. У нашому сьогоденні питання абсурду та його суті припало і до України. Теперішній час військових дій прокидає залишки цього явища у бутті людей. Українці ставлять події війни, коли «брат йде вбивати брата», вершиною рівня абсурду та безглуздя. У 21 сторіччі – сучасному світі новітніх технологій величезного розвитку, війна – кінець здорового глузду і початок хаосу нісенітниць.

Українські професори, доктори наук і дослідники доволі часто зупинялися на схожих питаннях. Вони приділяли увагу не тільки суті абсурду, але і його реальності в суспільному бутті, поезики абсурду, у сенсі творчих проявах та його актуальності. Серед них можна назвати такі імена як Г. Фокович, [13] О. Бучин, [2] Ю. Горідько та інші. О. Бучин [2] розглядав реальні ситуації абсурду, які узвичаїлися у сучасному суспільному бутті. Необхідністю стало осмислення абсурдних ситуацій та умов практичного виходу з них. Г. Фокович [13], доктор філологічних наук визначав змістові риси поезики абсурду в українській літературі, зокрема в драматургії М. Куліша. Виділяв явище абсурдності у сенсі творчості.

Явище незрозумілості, дурниць та безглуздя, люди почали називати абсурдом. У звичайному житті, абсурд - це чиясь неадекватна поведінка чи неправильний вчинок, несправедливий розвиток ситуації який обов'язково буде оцінено одразу негативно. Люди часто погано реагують на прояви абсурду у звичній та спокійній обстановці. Однак феномен «абсурд у мистецтві» зазвичай викликає позитивні емоції. Суспільство з величезною посмішкою слухають гумористичні тексти з нотками абсурду; із задоволенням ходять до театру на вистави з таким підтекстом. Найяскравішим проявом абсурдності нашого соціального буття стали війни. Найдивніше, що у світі новітніх технологій, роботів та технічного інтелекту, люди вирішують питання відправленням ракет по п'ятсот тон до інших країн. Ці всі явища нашого сьогодення, виявили навіть назву для основи філософії абсурду – «абсурдизм сучасної діяльності» [2,с.16]

Розуміння абсурду як філософського напрямку, набуває своїх оборотів у Франції приблизно середини ХХ ст. У Франції, напрямок абсурду – один із основних категорій, який вживається для характеристики невідповідності, несумірності особистісного існування людини і без особистісного буття світу. Ось таке бачення могло викликати почуття тривоги, туги і провокувати на самогубство чи бунт.

Одним із головних проповідників абсурду постає – Альбер Камю. Він французький романист, філософ. Ще в молодому віці Камю записав у своїх записниках: «Думають тільки образами. Хочеш бути філософом - пиши романи».[6] Його основними філософськими працями постають: «Калігула» (1938), «Чума» (1947), «Міф про Сізіфа» (1942), «Бунтівна людина» (1951). [5] Світогляд Камю має радикально ірраціональний характер: на його переконання, весь світ, усе сутнісне глибоко безглузде.

За розумінням А. Камю, абсурд – «метафізичний стан людини в світі».[6] Усі вираження буття людини - це суцільне абсурдне явище: абсурдне життя, абсурдне самогубство, абсурдна свобода, абсурдна творчість і т.д. Такі головні тези постають у головній праці, есе французького філософа «Міф про Сізіфа». Він показує, що життя повне нісенітниць, непотрібних страждань, що перемирюються смертю через нездійсненних ілюзій і ідей. Камю ще на початку своєї праці, до основної частини, зауважує, що мова йтиме про «абсурдну чутливість, а не про філософію абсурду».[5]

У своєму есе Камю стверджує, що абсурд може заповнити будь-яку людину, навіть рядову, звичайну, яка особливо переймається сенсом буття. У безглуздя він вніс зміст своїм викликом: «єдина правда – непокірність» [9] Камю вважає його абсурдним героєм — Сізіф сам котить свій камінь, він раз за разом досягає вершини гори і тому щасливий. Доки людина не усвідомлює своєї долі, вона не усвідомлює абсурду. Абсурд - це доля не лише таких як Сізіф, Дон Жуан, Актор та інших. Але абсурд має сенс лише настільки, наскільки з ним не згоджуються люди та суспільство. На відміну від філософів, які у принципі не визнають пізнаваності світу, Камю вважає його пізнаваним, але це пізнання завжди буде гіпотетичною теорією людської свідомості, іншого результату досягти неможливо. Пізнання світу межує з пізнанням абсурду – це взаємопов'язані речі.

Роздивляючись абсурд у течії реалів суворого життя, можна зазирнути на іншу його сторону. В ході роботи, поглинаючись у тему абсурдності, не можна не згадати британську групу, що стала представниками абсурдного гумору. «Monty Python»— комедійний гурт з Великої Британії. Основними жанрами і ідеями, постали сарказм та абсурд. Найяскравішими згадуються: «Магазин сиру», «Мертва папуга», «Пісня лісоруба» та «Священний Грааль» [11]. Якщо роздивлятися питання: Де саме фігурує абсурд?, можна знайти відповідь у першому прикладі. «Магазин сиру» - одне із найпопулярніших скетч-шоу. Головний герой – «сер», зголоднів та вирішив завітати до лавки з сиром. Там його вітають місцеві музиканти, що гарно грають на інструментах і танцюють, та продавець у окулярах. «Сер» просить надати йому спочатку одного виду сиру, а потім іншого. Але чим більше налічується підвидів обраної їжі, тим частіше чується негативна відповідь. Ні одного виду сиру просто не має, а полиці зовсім пусті.

На свій проміжок часу, гурт «Monty Python» виробляв незвичайний та смішний продукт, що ґрунтувався на полі абсурдності. Їх творчі задуми, неначе кричать: « досить бути сірими, у нас і так таке життя». Усі скетчі та написані сценарії гумору, перевертають абсурдні ситуації у інше русло.

Отже, під значенням абсурду ми всі підпорядковуємо щось різне, але все одно поняття безглузлого – ми розуміємо всі. У нашому житті для абсурду, знайдено місце у різних напрямках. Якщо це протести у вигляді абсурдності одягу, зовнішності чи чогось іншого, то одразу можна почути негативні оцінки навколишніх. Абсурд у творчості, постановках, гумору чи поезії – це навпаки, позитивні коментарі та посмішка на обличчі. Ми – люди, часто не можемо зрозуміти, що саме для нас буде абсурдом. Основні погляди на це явище привів французький філософ – А. Камю. Усі вираження буття людини - це суцільне абсурдне явище: абсурдне життя, абсурдне самогубство, абсурдна свобода, абсурдна творчість. Філософ розглядає абсурд як самий очевидний факт людського існування. Усі ці тези та погляди, Камю розглядає у есе «Міф про Сізіфа». Після довгих розмірковувань на кожному окрему тему та її абсурдності у житті людей, автор подає основний приклад. Давньогрецький міф про хитрого царя Сізіфа, показує усю суть абсурдності буття. Роздивляючись з боку реалів та сірого життя абсурд, ми не повинні забути про його другу сторону – творчість. Яскравим прикладом наводиться британський гурт «Monty Python» та його тонке відчуття абсурдного гумору. Вони хочуть донести до кожного ідею гумористичного погляду на абсурд.

Абсурд та його суть неможливо однозначно визначити. Для кожного його розуміння можна виявити з різної сторони. Для всього суспільства, буде зрозуміло одне, абсурд – безглуздя.

Література:

1. Абсурд .[online] Доступно: <https://stud.com.ua/156029/filosofiya/absurd>
2. Бучін О. «Реальність абсурду в суспільному бутті» - 2018 .[online] Доступно: http://www.fps-visnyk.lnu.lviv.ua/archive/20_2018/4.pdf
3. Енциклопедія сучасної України: Абсурд. [online] Доступно: https://esu.com.ua/search_articles.php?id=42250
4. Камю А. Міф про Сізіфа // Міф про Сізіфа. LE MYTHE DE SISYPHE. Есе / Альбер Камю; [пер. з фр. О. Жупанський]. — «Портфель». — 2015. — 105 с.
5. Камю А. «ФІЛОСОФІЯ АБСУРДУ» .[online] Доступно: <https://studentbooks.com.ua/content/view/1379/53/1/3/>
6. Камю А.: філософія абсурду. Реферат.[online] Доступно: <https://ru.osvita.ua/vnz/reports/philosophy/13023/>
7. Калинин В. «Язык и творчество рубежа XX - XXI вв. Актуальность абсурда» - 2012 .[online] Доступно: <file:///C:/Users/Admin/Downloads/yazyk-i-obschestvo-rubezha-xx-xxi-vv-aktualnost-absurda.pdf>
8. «Модель поддержания смысла»: как абсурд помогает понять реальность. [online] Доступно: <https://monocler.ru/kak-absurd-pomogaet-ponyat-realnost/>
9. Міф про Сізіфа. [online] Доступно: <https://uk.wikipedia.org/wiki>
10. «Міф про Сізіфа» Скорочено + Аналіз.[online] Доступно: <https://dovidka.biz.ua/mif-pro-sizifa-skorocheno>
11. Монті Пайтон. [online] Доступно: <https://uk.wikipedia.org/wiki>
12. Фокович В. Поетика абсурду в українській драматургії першої половини ХХ століття (на матеріалі творів М. Куліша та І. Костецького) – Київ – 2015 .[online] Доступно: https://shron1.chtyvo.org.ua/Mukan_Volodymyr/Poetyka_abusurdu_v_ukrainskii_dramaturhii_pershoi_polovyny

**Стороженко Ю. С., студентка 1 курсу
факультету початкового навчання
Науковий керівник: проф. Петінова О. Б.
ДЗ «Південноукраїнський національний педагогічний
університет імені К. Д. Ушинського»**

АФОРИЗМИ К. ГЕЛЬВЕЦІЯ ЯК ФІЛОСОФСЬКІ ІСТИНИ: АНАЛІЗ ТА ІНТЕРПРЕТАЦІЯ

Робота кожного філософа має велику цінність для нащадків. Її вивчення, заглиблення в неї та інтерпретування несе в собі безцінний дар для кожного, хто захоче відкрити собі багатства філософської істини. Клод Гельвецій за життя залишив багато важливих висловлювань, які будуть значущими для кожного читача, який захоче застосувати цю мудрість у своєму житті. Гельвецій багато писав про внутрішній світ людини, його почуття та прагнення. Що таке щастя? Питання, яке хвилює безліч людей. Відповідь на це питання можна знайти, заглибившись у вивчення його творів.

Одним із найяскравіших виразом тієї філософської теорії, що людська мораль має своєю глибинною основою егоїзм, справедливо вважаються твори Клода Адріана Гельвеція, з яких вже перше і найвідоміше – «Про розум» – містить усі його найістотніші думки. Гельвецій каже, що духовний зміст людини складається тільки з вражень та ідей, які є копією вражень, і тому внутрішній вигляд людини спочатку обумовлений лише випадковими враженнями, що сприймаються ним ззовні. У цьому природному стані людина знає лише егоїзм, і її воля вичерпується одним лише прагненням до якомога більшого і частого чуттєвого задоволення. Суспільство називає чеснотами ті вчинки, які приносять користь спільному. Тому ця чеснота, філософствує Гельвецій, ніколи не може перебувати в суперечності з егоїзмом. Бо «блаженство є лише сума блаженства окремих частин». Отже, чеснота є особливий рід егоїзму, і саме той, який пов'язує зі зростанням блага окремих особистостей збільшення загального блага, або принаймні не гальмує його [8].

Вислів Декарта "Я мислю, отже я існую" К. Гельвецій витлумачив по-своєму і запропонував формулу: "Я відчуваю, отже я існую". Гельвецій звертає увагу на сам по собі беззаперечний факт виникнення людських знань з досвіду, чуттєвого пізнання. Почуття є великою частиною людини. Є чудові рядки, які ілюструють важливість почуттів у нашому житті. Вони звучать так: "Коли душа твоя втомиться бути душею, ставши байдужою до прикраси чужої, коли до того ж тебе покине гумор, а сором і гордість стерплять чинсь брехню, - то це означає, що ти помер... Хоча ти думатимеш, що живеш." [1]. Людина, що закрила своє серце від почуттів, емоцій, яка перестала відчувати біль, ставиться до всього байдуже - здійснила жадливий вчинок щодо себе. Почуття підтверджують, що ми живі, що є людьми.

За К. Гельвецієм, людина народжується без пристрастей і потреб, окрім потреби в їжі та питві. За своєю природою людина ні добра, ні зла. Все залежить від виховання. Від Народження всі люди рівні. Ідея рівності розумових здібностей і ролі середовища в їх розвитку була на той час досить смілива й оригінальна. Розум, за К. Гельвецієм, є не що інше, як властивість матерії, і так само, як немає властивості речі без самої речі, розум невіддільний від матерії. Матерія ж ніколи не виникає, не знищується, а лише змінює форми свого існування [9].

К. Гельвецій прагне дати відповідь на фундаментальні питання: від чого залежить розвиток особистості, де шукати першоджерела її здібностей та які вони є – вроджені чи набуті? Якщо головною характеристикою людини є розум, то чи є сам розум проявом її фізичної організації чи здобутком виховання? [8]. К. Гельвецій вважав, що суспільне благо – вищий закон, однаково обов'язковий для всіх, але водночас закон може бути порушений, якщо не відповідатиме вищим інтересам народу. Ця думка буде надалі дуже популярною в країнах, де відбувалися революції [9].

Відносно майбутнього держав К. Гельвецій висловив пророчу думку, що великі держави (імперії) менш життєздатні. Більше перспектив для розвитку в малих та середніх держав. Майбутнє суспільство К. Гельвецій бачив як спільноту громадян, щастя і добробут яких співмірні з їх особистим талантом, енергією та підприємливістю, наголошуючи, що принцип приватної власності був і буде наріжним каменем великої суспільної споруди. Щодо освіти жінок і впливу рівня жіночої освіти на рівень культури суспільства: "Де до освіти жінок ставляться легковажно, вважаючи, що призначення жінки бути тільки втіхою для чоловіка, там у спілкуванні з жінками чоловіки змушені спрощувати свої думки до рівня пустої балаканини, що, врешті-решт, веде до знищення культури й самого суспільства". Від ступеня свободи жінки залежить виховання дитини і "якість" майбутнього громадянина.

Клод Гельвецій віддає перевагу шкільному вихованню над домашнім. Він являється противником вузькоспеціалізованих шкіл і ранньої профорієнтації. Розроблюючи моральний катехізис, К. Гельвецій вважав, що моральне виховання є найзанедбанішою ділянкою роботи

і, разом з тим, найважливішою складовою виховання. Мораль треба викладати як будь-яку іншу науку. Щоб моральні принципи глибоко запам'ятовувалися дітьми, їх треба зробити доступними і наочними. Моралі норми, правила, моральну свідомість необхідно виховувати шляхом формування в учнів правильних суджень і почуттів.

В працях Гельвеція велике місце відводиться розумовому вихованню, правильно поставленій освіті. Виходячи з того, що здорова людина є, при всіх інших умовах, більш щасливою, ніж людина нездорова, Гельвецій велику увагу приділяв фізичному вихованню, яке повинно одночасно змінювати і тіло, і дух. Основне завдання фізичного виховання – “зробити людину сильною, міцною, здоровою, отже щасливою”. Фізичне виховання повинно зміцнювати і тіло, і дух. Учений пропонував будувати при школах майданчики, де учні певного віку могли б щоденно приділяти кілька годин фізичним вправам (бігу, боротьбі, стрибкам, плаванню, верховій їзді тощо) [8].

Отже, К. Гельвецій дає свої відповіді, ставлення щодо фундаментальних питань: від чого залежить розвиток особистості, де шукати першоджерела її здібностей та які вони є – вроджені чи набуті? Якщо головною характеристикою людини є розум, то чи є сам розум проявом її фізичної організації чи здобутком виховання? Згідно з Гельвецієм, світ є матеріальним, нескінченним у просторі й часі, перебуває у постійному русі, а мислення та чуття є властивостями матерії, які виникли як її найскладніші витвори.

Література:

1. Дементьев А. "Коли душа твоя...". [online] Доступно: https://45parallel.net/andrey_dementev/kogda_dusha_tvoya.html
2. Клод Адриан Гельвецій – цитати. [online] Доступно: <https://citaty.info/man/klod-adrian-gelvecii>
3. Клод Адриан Гельвецій «Про людину, її розумові здібності та її виховання» [online] Доступно: https://chtyvo.org.ua/authors/Helvetsii_Klod_Adrian/Pro_liudynu_ii_rozumovi_zdibnosti_ta_ii_vykhovannia/
4. Клод Адриан Гельвецій «Счастье. Поэма». — М., 1936; [online] Доступно: <https://www.livelib.ru/book/1000121517-schaste-klod-adrian-gelvecij>
5. Клод Адриан Гельвецій «Об уме». — М.: Мир книги, Литература, 2007. [online] Доступно: https://rusneb.ru/catalog/000199_000009_003155127/
6. Клод Адриан Гельвецій «О человеке, его умственных способностях и его воспитании». — М., 1938. [online] Доступно: https://www.gumer.info/bibliotek_Buks/Pedagog/galag/13.php
7. Найвидатніші філософи світу. [online] Доступно: <http://www.philsci.univ.kiev.ua/biblio/dict.html>
8. Педагогічні ідеї К.А.Гельвеція. [online] Доступно: http://megalib.com.ua/content/900_1_Pedagogichni_idei_KAGelveciya.html
9. Педагогічні погляди французьких філософів К. Гельвеція та Д. Дідро. [online] Доступно: <https://infopedia.su/15x525.html>
10. Цитати відомих особистостей. Клод Гельвецій. [online] Доступно: <https://ru.citaty.net/avtory/klod-adrian-gelvecii/>

Мусцяца Н. Ю., студентка 1 курсу
факультету початкового навчання
Науковий керівник: **проф. Петінова О. Б.**
ДЗ «Південноукраїнський національний педагогічний
університет імені К. Д. Ушинського»

ПСИХОАНАЛІЗ З. ФРЕЙДА ЯК НАУКОВИЙ ПІДХІД

Психоаналіз став дуже важливим культурним феноменом, без знання якого неможливо зрозуміти сучасну західну культуру. Цей вплив поширювався на всі рівні та масштаби – від масової обізнаності до творчості видатних митців і від науки до політики. Психоаналіз допомагає краще зрозуміти історичну динаміку політичних процесів, а також виявити латентні упередження в образі ворога, що дозволяє здійснити позитивну соціальну трансформацію в бік мультикультурних суспільств. Майже всі засновники американського психоаналізу були вихідцями з Німеччини та Австрії. До них належать Анна Фрейд, Ерік Еріксон, які вивчали роль вікових криз у формуванні особистості, а також Ерік Фромм, Карен Хорні, Вільгельм Райх та інші. Останній є представником так званого «неофрейдизму», який поєднує психоаналіз з різними соціологічними та етнологічними теоріями. Неофрейдисти відкидають основне вчення про лібідо і намагаються відкрити таємниці душі на основі міжособистісних стосунків у певному культурному та соціальному середовищі. Сьогодні розвиток психології та психіатрії фактично базується на інтерпретації або запереченні теорії Фрейда, але цінності його думки ніхто не заперечує [7, с. 31].

Важливим є розгляд психоаналізу як спеціалізованої науки і частини психології. З самого початку психоаналітичні вчення Фрейда стимулювали можливість створити специфічну психоаналітичну філософію. Остання орієнтується насамперед на виявлення основ людського існування, структурних елементів психіки, принципів розвитку життєдіяльності людини та мотивів її поведінки. Основним об'єктом дослідження психоаналізу є осмислення несвідомості як специфічної форми реальності. Вивчається не лише внутрішній світ людини, а й ментальна сфера, де відбуваються найважливіші та значущі процеси та зміни, що, в свою чергу, впливають на організацію людського існування. Онтологічні проблеми вписуються в площину психіки. Проголошена психічна реальність, яка має власну природу і підпорядкована специфічним законам розвитку, не завжди схожа на інші реальності у світі фізичних явищ. Фрейд запропонував новий підхід до пізнання людини, її духовного світу, намалював внутрішню взаємопов'язану картину психіки і нарешті переконливо довів, що людину та її поведінку не можна зменшено пов'язати з природничими науками, якщо вони є, наприклад, «перенесенням несвідомого», що вважається нормальним шаблоном.

З. Фрейд вважав психоаналіз науковим світоглядом, а «розум і свідомість – такими ж об'єктами наукового дослідження, як і все інше, що існує поза людиною». Метод Фрейда був експериментальним методом найвищого стандарту. Згідно з одним із визначень, психоаналіз – це «метод вивчення психічних процесів, які неможливо виявити іншим способом». Усі психоаналітичні явища проявляються лише в ситуаціях психоаналітичних сеансів, де дія прихованих сил (лібідо, смерть ...) природи (несвідоме) стає очевидною. Фрейд запропонував новий підхід до закінчення відокремлення психоаналізу, який був складнішим, ніж здавалося раніше. Йому також приписують побудову єдиного взаємопов'язаного образу психіки. Підсумовуючи вибрані розглянуті теми, коротко окреслимо основні змістові блоки:

1. Фрейд постійно підкреслював, що психоаналіз відкрив сферу несвідомого психічного процесу, а всі інші поняття ототожнюють психіку і свідомість.
2. Велич Фрейда полягає в його збалансованому становищі між крайнощами сцієнтизму та жорсткою ідеологією, підпорядкованою практичним завданням.
3. Також нами була розглянута основа метафізичної ідеї Фрейда про несвідомі процеси та структуру психічного апарату.
4. З психоаналітичної точки зору Фрейд розглядав основні проблеми релігії, науки і, нарешті, світогляду.
5. Прагнення прочитати психоаналіз через феноменологію і навпаки почалися майже з самого початку цих теорій.

Література:

1. Григор'єв В. И. Філософія: Навчальний посібник. К.: Центр навчальної літератури, 2004. 248 с.
2. Грюнбаум А. Теория Фрейда и философия науки. Вопросы философии. 1991. № 4. С. 22-31.
3. Гуменюк О. Є. Проблематика Я у психоаналітичній теорії Зигмунда Фройда: Лекція. Тернопіль: Економічна думка, 2003. 34 с.
4. Зигмунд Фрейд. 100 человек, которые изменили ход истории: Спецвыпуск. 2008. Выпуск №13 (еженедельное издание). 31 с.
5. Лазарев Ф. В., Трифонова М. К. Философия. Учебное пособие. К.: СОНАТ, 1999. 352 с.
6. Калина Н. Ф. Основы психоанализа. М.: Рефл-бук, К.: Ваклер, 2001. 300 с.
7. Психоанализ: Культурная практика и терапевтический смысл. Введение в теорию, практику и историю психоанализа: Пособие для учителей. М.: ИНТЕРПРАКС, 1994. 285 с.
8. Решетников М. М. Элементарный психоанализ: Восточноевропейский Институт Психоанализа. СПб.: Питер, 2003. 354 с.
9. Фрейд З. Введение в психоанализ: Лекции 1-15 / пер. с нем. Г.В. Барышниковой; под ред. Е.Е. Соколовой и Т.В. Родионовой. СПб.: Издательский Дом «Азбука-классика», 2007. 480 с.
10. Фрейд З. Психология бессознательного. 2-е издание. СПб.: Питер, 2008. 400 с. (Серия «Мастера психологии»).
11. Фурман А. В., Гуменюк О. Є. Психологія Я-концепції: навч. пос. Львів: Новий світ 2000, 2006. 360 с.
12. Яценко Т. С. Теоретико-методологічний підхід до цілісного розуміння психіки у її структурних компонентах. Психологія і суспільство. 2004. №4. С. 37-59.
13. Яценко Т. С. Теорія і практика групової психокорекції: Активне соціально-психологічне навчання: Навч. посіб. К.: Вища шк., 2004. 679 с.

Васильєва О. О., студентка I курсу
факультету початкового навчання
Науковий керівник: проф. **Петінова О. Б.**
ДЗ «Південноукраїнський національний педагогічний
університет імені К. Д. Ушинського»

ПРО ВЕЛИЧ І ЖАЛЮГІДНЕ СТАНОВИЩЕ ЛЮДИНИ (НА ПРИКЛАДІ ВИБРАНИХ СТАТЕЙ З «ДУМОК» Б. ПАСКАЛЯ)

Сьогодні становлення та розвиток людини, формування людської гідності сьогодні є актуальною проблемою, що спричинюється соціальними, економічними, політичними

факторами. Розуміння історико-філософської основи сприйняття людської величі та гідності, безсумнівно, є актуальним сьогодні, в час глибокої соціальної та ідеологічної кризи. У цьому контексті ми звернемося до основних принципів тлумачення ідеї людської величі та гідності у філософській антропології відомого французького філософа Блеза Паскаля, який разом зі своїм сучасником Ф. Беконом безперечно стоїть біля витоків не тільки сучасної філософської, а й політичної антропології.

Велика кількість науковців значну увагу приділяють обґрунтуванню проблеми філософії людини. Серед них можна назвати таких імена великих філософів, мислителів, видатних дослідників: Сократ, І. Кант, Г. Сковорода, Ж.-П. Сартр, З. Фрейд, М. Шелер, В. І. Вернадський, Т. де Гарден, М. Фуко, А. Печчеї. Вольтер, Ж.-Ж. Руссо, Ш.-Л. Монтеск'є, Ж. Л. Д'Аламбер, Е. Кондільяк критикували соціальну реальність. Наростаюча увага до вивчення духовності людини, її внутрішнього світу, почуттів, переживань надавалася у працях С. К'єркегор, В. Дільтей, Ф. Ніцше. Значимість філософської проблематики, що вивчала взаємини людини та суспільства, була темою робіт таких вчених, як О. Конт, Г. Спенсер, К. Маркс [4, с. 82].

Філософсько-антропологічні досягнення Б. Паскаля, хоча й мали досить значний вплив на європейську філософську думку, досі не були предметом всебічного вивчення у вітчизняній філософії. Хоча, безперечно, вагомим внеском у розуміння творчості Б. Паскаля є український переклад О. Хоми та А. Перепади головного твору філософа, його «Думок». У післямові до перекладу О. Хоми, розглядаючи історію визнання Б. Паскаля як публіциста і мораліста, він наголошує на необхідності визнання його оригінальним і глибоким мислителем. Б. Паскаль постійно наголошував, що існування людини відбувається між двома прірвами – великою нескінченністю і нескінченно малою. Він також розповідає про жах, який викликав у нього вічну тишу космосу, якому немає кінця. Людина, яку не впізнати, – це передусім загадка для неї самої, істота, яка не може зрозуміти природу духу й тіла та спосіб поєднання двох істотних вимірів людського існування. У «Думках» Паскаль розкриває природу людини, її місце у світі, сенс людського життя. За його словами, сучасна людина перестала відчувати себе мікросвітом. Опанувавши нові наукові положення про нескінченність світу, він програв із цим почуттям міри.

Б. Паскаль намалював досі приголомшливу картину нескінченного простору і заохочував людей усвідомити там своє тяжке становище. «Що таке людина у нескінченному світі?» – запитав автор «Думок». Отже, можна зазначити, що згідно з творчістю самого автора, його дослідниками та послідовниками, філософія Блеза Паскаля була справді першою, демонструючи тепер не лише сильні та слабкі сторони людини, а й внутрішні суперечності «сучасної філософії», які не змогли повністю продемонструвати кризу людської духовності. Підсумовуючи аналіз основних концепцій філософської антропології Б. Паскаля, слід погодитися, що для неї характерне прагнення до створення принципово нового розуміння людини і світу. Важливим лейтмотивом роздумів Б. Паскаля є теза про те, що думка є не тільки ядром людської гідності – вона може зробити нас щасливими чи нещасними, оскільки дозволяє чітко усвідомити своє становище у світі.

Література:

1. Хома О. «Думки» і герменевтика: філософське значення Нової апологетики Паскаля. Паскаль Б. Думки. К., 2009. С. 395–409.
2. Аверинцев С. София-Логос. Словарь. К., 2006. 640 с.
3. Стрельцова Г. Я. Паскаль и европейская культура. М., 1994. 495 с.
4. Паскаль Б. Мысли. М., 1994. 528 с.
5. Паскаль Б. Думки. К., 2009. 704 с.

6. Самчук Р. Криза цінностей через призму споживацького суспільства. Мультиверсум. Філософський альманах. К., 2014. Випуск 1(129). С. 56–68.
7. Малахов В. Вступне слово. Паскаль Б. Думки. К., 2009. С. 8–10.
8. Мамардашвили М. Картезианские размышления. М., 1993. 165 с.

*Рибка Н. М., канд. філос. н., доцент
кафедри філософії та методології науки
Зеленчикова Є. В., студентка 2 курсу Інституту комп'ютерних систем
НУ «Дніпровська політехніка»*

ІТ СФЕРА – ПЕРСПЕКТИВА ДЛЯ ЖІНОК

ІТ-індустрія стрімко набрала обертів у всьому світі, зокрема й в Україні. Україна зосереджується на створенні сприятливих умов, які б дозволили ІТ-технологіям розширюватися в країні та за її межами. ІТ-проекти впроваджені практично в усі галузі економіки, такі як сільське господарство, авіація, медицина, будівництво — і це лише кілька прикладів інтеграції ІТ-індустрії. Сфера ІТ відіграє важливу функцію в світовому та зокрема українському суспільстві й займає провідну роль у економіці, адже сьогодні для організації будь-якого виробничого процесу треба відповідна ІТ-платформа.

Згідно з даними опитувань DOU [8], три чверті ІТ-спеціалістів в Україні — чоловіки. Так, кількість жінок в індустрії поступово зростає, зокрема за 2017-2020 роки вона збільшилася з 20% до 25%. Для порівняння: у США частка жінок у ІТ-галузі у 2020 році становила 26%. Технічні спеціальності та професії й досі вважають радше чоловічим заняттям. Згідно з даними наших опитувань, три чверті ІТ-спеціалістів в Україні — чоловіки. Водночас частка жінок в ІТ-сфері поступово зростає, зокрема у 2017-2020 роках вона збільшилася з 20% до 25%.

Однак така ситуація була не завжди. Першопроходьцями у професії програміста були жінки — саме вони писали код для перших в історії цифрових комп'ютерів, які ще не мали ні дисплеїв, ні клавіатур [6]. Наймачі просто шукали претендентів з логічними навичками — акуратним і математичним складом мислення. У цьому відношенні гендерні стереотипи працювали на користь жінок. Жінки відіграли основну роль у передісторії кібернетики. Під час Другої світової війни жінки керували першими обчислювальними машинами в Британському Блетчлі-парк, зламуючи за їх допомогою шифри. Переломний момент настав близько 1984 року. Десятиліттям раніше дослідження показувало, що кількість чоловіків і жінок, які цікавляться кар'єрою програміста, була однаковою. Але потім все ніби пішло назад. Починаючи з 1984 року відсоток жінок у цій сфері почав падати, і до 2010-го він скоротився вдвічі: лише 17,6% студентів, які випустили диплом з комп'ютерних та інформаційних програм, були жінками.

Сьогодні більшість програмістів — чоловіки. Однак історія розвитку демонструє, що ІТ не залежить від гендеру [6]. Але скільки б у сучасному суспільстві не розвінчували міфи про «чоловічі» та «жіночі» спеціальності, цифри поки що говорять про зворотнє.

З раннього дитинства всім нам так чи інакше насаджують поняття про «жіночі» та «чоловічі» професії. Наприклад, код — це штука, побудована на логіці та акуратності, і тут у справу вступають гендерні стереотипи про жіночу логіку. Соціальний тиск, особливо на початку життєвого шляху, — явище, яке важко подолати. І все це робить внесок у цикл формування відмінностей між очікуваннями, впевненістю в собі та прийняттям ризику, які ведуть хлопчиків і дівчаток з різних траєкторій кар'єри та успіху. На цьому тлі не дивно, що програмування набуло статусу «чоловічої» професії.

Крім того жіночий вклад в те чи інше наукове дослідження, в середньому применшується або замовчується, увага концентрується на вкладі чоловіків, так званий «ефект Матільди». Жінці не легко набути високий статус в таких типово «чоловічих» області (космос, електроніка, механіка, ІТ). Щоб зайняти високу позицію в цій області, жінка повинна бути більш кваліфікованим спеціалістом ніж претендент чоловік. Гендерний світ — включаючи професіоналізацію науки та чоловічий стереотип «геніальності» — перешкоджає їхньому вступу та просуванню у цій високостатусній галузі. Талановиті жінки розглядаються як «робочі конячки», а чоловіки як «дикі генії».

Крім того потрапляючи в чоловічий колектив жінки стикаються не лише з проблемою відстоювання своїх інтелектуальних можливостей, а й з харасментом, який в сучасних великих компаніях, які впроваджують новітні технології, є табуованою темою. Навіть прогресивне західне суспільство, чутливе до тем гендерної рівності, іноді вдає, що такого явища у світі топ-менеджерів й айтішників взагалі не існує. Згідно з опитуванням організації Women Who Tech, 44% засновниць стартапів і 48% робітниць технологічної індустрії піддавалися харасменту. Згідно з опитуванням, 48% жінок та 11% чоловіків в ІТ піддавалися харасменту. При цьому 76% постраждалих жінок заявили, що він виходив із боку співробітника, а 42% - з боку начальника. 43% постраждалих жінок заявили, що зазнавали сексуального харасменту. З них: 35% пропонували секс; 18% пропонували секс за підвищення [8].

Таким чином дискримінація жінок в ІТ-індустрії впливає не тільки на жінок, а й на усю індустрію, яка не доотримує свіжого жіночого погляду для всебічного розвитку життєвоважливої галузі.

Враховуючи розвиток ІТ-індустрії та залежності від неї усіх галузей економіки та повсякденного життя людства, фахівці цієї індустрії можуть нести великий ризик. Неетичні антисоціальні рішення в сфері ІТ можуть змінити життя всього людства. Скрізь, де з задачею не в змозі впоратися людина, виникає перспектива застосування елементів штучного інтелекту. Ефективні алгоритми штучного інтелекту відрізняються об'ємом та якістю даних, які були використані під час їхнього навчання.

Але так чи інакше в основі алгоритмів стоїть людська поведінка. На прикладі скандалу в який потрапив Фейсбук (відверто антисоціальні рішення Марка Цукерберга та Шеріл Сандберг) всі побачили, що через деякий час, якщо за алгоритмами уважно не доглядати, вони рано чи пізно, так би мовити “радикалізуються” та переймають найгірші риси людей. Емпатія, етика та мораль, які стримують наші антисоціальні дії та емоційні прояви, в алгоритмів відсутні, і ось вже ми чуємо гучні новини про расистські алгоритми, алгоритми що займаються булінгом, та алгоритми, які просувають в соціальних мережах контент, що викликає в людей дві найсильніші емоційні реакції: страх та ненависть [7].

Саме жінки можуть вирішити цю проблему. В кожній галузі, в юриспруденції та політиці необхідно запровадити норми про обов'язковість представництва професіоналів кожної статі на рівні не менш ніж 40% для чисельного зрівняння чоловіків та жінок на керуючих посадах. Саме жінки можуть знизити рівень «агресії» у сучасному світі. Дослідження JPC, підтверджує, що чим вище представництво жінок у політичних та керівних органах у світі, тим вища якість управління. Високий відсоток жінок допомагає стимулювати інновації та зростання рівня життя [1-5].

Розглядаючи переваги жінок в ІТ сфері, можна відзначити, що жінки, які працюють в ІТ, декларують краще знання англійської мови, ніж чоловіки. Це притаманно всім технічним фахівцям. Тільки серед нетехнічних спеціалістів відмінності в знаннях англійської між жінками і чоловіками мінімальні.

Жінки дещо інтенсивніше займаються самонавчанням, ніж чоловіки. Водночас, якщо порівнювати з ІТ-спеціалістами чоловічої статі, вони частіше віддають перевагу онлайн-

курсам і тренінгам (їх відвідує 66% жінок проти 54% чоловіків). Жінкам менше, ніж чоловікам, подобається навчатися за допомогою професійної літератури. Більш активно самоосвітою займаються жінки, що працюють на посадах менеджерів проектів, на інших технічних та нетехнічних посадах.

Жінки, що працюють в ІТ, більш лояльні співробітники, ніж чоловіки: вони рідше змінюють компанії, дещо більше задоволені нинішньою роботою. ІТ-спеціалістки, що працюють в галузі понад три роки, більш схильні залишатися на тому самому місці роботи порівняно із чоловіками з аналогічним досвідом.

Як яскравий приклад успішного фахівця та керівника в ІТ-сфері можна привести Антошук Світлану Григорівну. Світлана Григорівна є доктором технічних наук, професором, автором понад 150 наукових та науково-методичних праць, головою Вченої ради Інституту комп'ютерних систем Національного університету «Одеська політехніка», членом спеціалізованої вченої ради та біля десяти років деканом Інституту комп'ютерних систем.

З роки керування інститутом Світланою Григорівною було досягнуто значного розширення спеціальностей, за якими ведуть підготовку бакалаврів, спеціалістів і магістрів, розширене міжнародне співробітництво, викладачі та студенти систематично беруть участь у десятках міжнародних науково-дослідних і науково-методичних проектах.

Особливого значення мають проекти соціальної спрямованості: автоматизована система та WEB-портал для Одеського міського товариства інвалідів; інформаційна система та WEB-портал для автоматизації наукової та адміністративної діяльності Одеського археологічного музею НАНУ; інформаційна мережа для Музею західного та східного мистецтва м. Одеса та багато інших.

Світлана Григорівна побудувала блискучу кар'єру в ІТ-сфері, демонструючи «чоловічому» світу, що жінки можуть бути кваліфікованими спеціалістами та керівниками. Під її керівництвом успішно вчаться дівчата, які в майбутньому займуть достойне місце серед програмістів.

Отже, з огляду на сьогоденні тенденції кількість жінок в ІТ у найближчі роки буде зростати як на технічних, так і на нетехнічних посадах, та суспільство буде поступово рухатися до гендерного балансу в ІТ-галузі. Слід зауважити, що досягнувши гендерного балансу між чоловіками та жінками в технічних галузях, людство отримає не лише справедливу та рівноправну науку, а й зниження світової агресії в економіці та політиці.

Література:

1. Березоручка О.В., Рибка Н.М. ІТ-шник емпатуючий: версія 2.0. Стратегії та інновації: актуальні управлінські практики: матеріали V Міжнародної науково-практичної конференції (17 квітня 2020 року). – Кривий Ріг: Донецький національний університет економіки і торгівлі імені Михайла Туган-Барановського, 2020. – С. 56-58 (319 с.)
2. Коваль О. Інтерв'ю із Христиною Пеленичкою: «Жінки в ІТ були завжди. чому ця професія не має статі». Режим доступу: https://tvoemisto.tv/exclusive/vony_tut_iz_samogo_pochatku_chomu_it__tse_tezh_zhinocha_sprav_a_118707.html
3. Макарова О. Женский вопрос: гендерные стереотипы в украинском ИТ. Работа 3 березня 2016. Режим доступу: https://dou.ua/lenta/articles/women-work/?from=similar_posts.
4. Рибка Н., Коваленко А. Гендерна асиметрія серед топ-менеджерів України: ризики «Гуманітарний простір науки: досвід та перспективи»: зб. Матеріалів XII Міжнарод. наук. практ. інтернет-конф., 7 листопада 2017 р. – Переяслав-Хмельницький, 2017. – Вип. 14. – С.165-169. Режим доступу: <https://drive.google.com/file/d/1iucogzorbnsocgeUYlabWG66sQYv-zGc/view>.

5. Рибка Н.М., Некрилова М.С. Інтерсекційна дискримінація та перспективи молодих фахівчинь на ринку праці України. Філософські обрії сьогодення. Збірник тез VII Міжнародної науково-практичної конференції / за заг. ред. Берегової Г. Д. – Херсон: ДВНЗ «ХДАУ», 2019. –142-145.
6. Ткаліч О. Хто їм заважає? Як жінки будують кар'єру в ІТ в Україні. Режим доступу: <https://genderindetail.org.ua/season-topic/feminism-in-detail/women-in-it.html>
7. Що не так з Фейсбуком? Режим доступу: <https://styran.com/what-is-wrong-with-facebook>.
8. Яблоновська Т. Жінки в ІТ: портрет, кар'єра і зарплата. Аналітика. Вересень 2020. Режим доступу: <https://dou.ua/lenta/articles/it-woman-2020>.

莉娅

关于“但丁是该国民族语言之父，作为其统一的先行者”的报道

Dantedi 成立于 2020 年，是献给但丁·阿利吉耶里的国庆日，每年 3 月 25 日在意大利以无比自豪的方式庆祝 Dantedi。但丁于 1265 年出生在佛罗伦萨一个贵族、知识分子、受过教育的律师家庭。他的家人公开反对神圣罗马帝国的皇帝，并积极参与政治斗争。

9岁那年，他爱上了比阿特丽斯，并将对她的爱带到了生命的尽头。为了她的荣誉，他写了十四行诗和一篇献给这位美丽女士的论文。在年仅 23 岁的比阿特丽斯意外早逝后，但丁潜心研究哲学、神学、伦理学和美学。但丁作为青年诗人中的佼佼者，宣扬了崇高的爱情风格、精致的歌词。此外，他还积极参与了佛罗伦萨共和国动荡的政治生活。他担任了最高政治职务，但由于反对者获胜的政变，他于 1301 年被迫离开家乡。

但丁萌生了在移民中创作他划时代的作品的想法，并将他的一生奉献给它。这部作品讲述了死后灵魂的旅程。诗人发现自己身处地狱与炼狱，在那里他伴随着著名的古罗马诗人维吉尔，他在史诗《埃涅阿斯纪》中再现了古罗马人民和国家的历史。除了描述地狱和炼狱，这部喜剧还包括第三部分，叫做天堂。

“寓言，这首诗代表了灵魂走向上帝的旅程，从承认和拒绝罪恶（地狱）开始，然后是悔改的基督徒生活，然后是灵魂上升到上帝那里。”它是对来世的强大而富有想象力的愿景，代表了 14

世纪之前西方教会形成的中世纪观点。文学学者认为，“但丁是第一位将人描绘为特定时间、地点和环境的产物的作家，与神话原型或恶习和美德的集合形成鲜明对比。

但丁在拉文纳 (Ravenna) 去世，享年 56 岁，因贫困而得不到支持。但丁回到家乡佛罗伦萨的梦想仍然是一个梦想。然而，在他死后，佛罗伦萨当局立即意识到他们失去和迫害的天才，一再试图将他的遗体送回他们的城市。拉文纳断然拒绝，但佛罗伦萨于 1829 年在圣十字教堂建造了但丁的坟墓。而在 2008 年，佛罗伦萨市政府就 700 年前驱逐但丁一事正式道歉。

伟大的诗人和政治家但丁和屈原的悲惨命运可以类比，屈原被认为是个人抒情诗的创始人，优雅而富有哲理的诗集《离骚》的作者。

屈原出身贵族，曾任楚国宫廷大臣。
他反对秦国的霸权，相传屈原被敌对大臣诽谤。
屈原因顽固不化，被逐出京城，后专心搜集民间传说。

屈原是中国诗歌史上第一位以名字闻名的诗人。 据信，他拥有25部诗作。
他的作品对中国诗歌的发展产生了很大的影响。

*Пех А. В., студентка 1 – го курсу
факультету дошкільної педагогіки та психології
Начев А. П., кандидат філософських наук,
доцент кафедри філософії, соціології та менеджменту СКД
Університет Ушинського*

ГРИГОРІЙ СКОВОРОДА - ВЧЕННЯ ПРО ЩАСТЯ

Григорій Савич Сковорода – видатний український письменник, мислитель та педагог, відомий усьому світу. Його називають народним філософом, оскільки він відстоював права трудового народу на свободу та різнобічний розвиток, на щасливе життя. Саме тому в центрі його уваги перебувала проблема щастя. Яке воно, де його шукати? Роздумами про щастя людини та способи її досягнення наповнена вся творчість Григорія Сковороди. У своїх філософських рукописах він намагався викласти свої думки у найдоступнішій формі і своїм словом «розбудити глухих» до істини, вказати шляхи, які приведуть людей до щастя.

Філософські твори Сковороди – це великі здобутки української літератури. Незважаючи на те, що Григорій Савич помер понад двісті років тому, його голос стає лише «чистішим і гучнішим у віках». Адже сила розуму така, що в якій би формі вона не виявлялася, чари її поширюються на великі проміжки часу і здійснюють свій виховний вплив не тільки на покоління сучасників.

Актуальність цієї доповіді визначається важливістю поняття щастя та визначення способів її досягнення у всі часи, включаючи наші дні.

Мета доповіді – проаналізувати концепцію щастя Григорія Сковороди та визначити: як розумів щастя Сковорода, якими способами, на його думку, можна стати щасливим.

Предметом дослідження виступають роботи Григорія Сковороди.

Об'єктом дослідження є філософські думки про щастя та шляхи його досягнення.

Практичне значення - мою доповідь можна використовувати на заняттях з філософії, написання статей, курсових і магістерських робіт.

1. Короткі біографічні відомості

Григорій Савич Сковорода (1722 – 1794 рр.) народився на Полтавщині у селі Чорнухи у козацькій родині. Його життя складалося так, як життя багатьох освічених українців: після Київської академії — співоча капела в Петербурзі при дворі, де він, враховуючи музичний талант, міг би зробити кар'єру; потім знову академія в Києві на Подолі, згодом служба в російській місії в Угорщині, в Токаї, де заготовлювалось вино для двору (тоді вищий світ пив токай - пора шампанського ще не прийшла). (1, с. 284). Цей період життя характеризується отриманням освіти та життєвих вражень, які, зрештою, визначили характер та напрямок його подальшої філософської творчості.

У наступний період, що охоплює 50-60-і роки, Сковорода працював домашнім учителем, викладав у Харківському колеґіумі. Цей час характеризується активною поетичною творчістю, розробкою власної філософської та життєвої позиції.

З 1769 р. мислитель рішуче відмовляється від будь-яких офіційних посад, обираючи долю мандрівного філософа. Протягом 70—80-х років Сковорода побував у багатьох містах і селах Слобідської та Наддніпрянської України та за її межами. Це період його активної філософської творчості [2].

2. Вчення про щастя

Центральне місце у філософії Григорія Сковороди посідає людина і те, чого вона повинна прагнути – щастя всього людства [3, с. 244].

Основним об'єктом уваги мислителя є духовний світ людини, з'ясування умов, за яких стає можливим досягнення правди і справедливості, волі і щастя. Шлях на щастя пролягає, на його думку, через моральне вдосконалення людини [2].

«Премудрості справа полягає в тому, щоб зрозуміти, в чому щастя; ось праве крило. А чеснота намагається знайти — ось ліве. Без цих крил жодним чином не можна вибратися і злетіти до благополуччя. Премудрість, як орлине крило, а чеснота як мужні руки з легкими оленячими ногами». Воля і розум у своїй божественній основі єдині: і розум в основі діяльний і воля розумна. Сковорода називає це божественним подружжям. Але в емпіричному явищі розум і воля в людині розділені надвоє, обидва страждають від цього, і єдиний порятунок їх у взаємному злитті у поверненні стародавньої, рідної єдності [4, с. 319].

Сковорода завжди говорив про одну свою заповітну думку, яку виношував усе своє життя: Про те, як легко у співдружності з Богом, у послуху своїй природі насолоджуватися радістю та щастям життя, передбачаючи перехід у кращі умови існування, і про те, як важко і важко ганятися за спокусами свого мирського розуму і в протиріччя зі своєю істинною природою, болісно намагатися здійснити нездійсненне і нездійсненне [4, с. 207].

«Справжнє щастя може лише дати мудрість разом з благочинням (застарілий юридичний термін, що позначав закони для підтримки безпеки і порядку). Перша скаже, у чому воно є, а друга допоможе людині досягнути його. Його не треба шукати довкола тому, що воно в нас: подивившись у себе, пізнавши себе, ми знайдемо у собі царство Боже, тобто душевний спокій, радість серця. Досягти його можна лише поступово, коли йти цим шляхом цього душевного спокою. А для цього треба поєднати свою волю із волею Бога. Що тоді, питається Сковорода, може потурбувати серце? Все твориться премудро з волі Божої, але я з нею згоден і це вже моя воля. Чим більше згоди з Богом, тим більше душевного спокою, тим більше щастя. Віддатися на волю Бога означає жити за природою, правдиво подивившись на свої схильності та здібності і згідно з цим вибрати собі роботу. Тоді ця робота дасть хороші результати і буде джерелом душевного задоволення, тому що кожна робота, яку ми робимо з бажанням, відповідно до своїх устремлінь, приємна. Природні схильності дає кожному з нас Бог, Царство Боже в нас, до цього внутрішнього голосу і потрібно прислухатися, коли вибираємо собі роботу і не братися за те, до чого не придатний. Усі положення, всі посади в суспільстві хороші, коли за них беруться згідно зі здібностями.

Бог нікого не ображає і не обділяє, дає кожному якесь вміння, закликаючи одного до одного, іншого до іншого, сотого до сотового становища, і навіть якщо воно низьке, але до нього придатний, значить це добре» [5, с. 363].

Всі люди народжені для щастя, але не всі сягають його, вважає філософ. Ті, хто задовольняється багатством, почестями, владою та іншими зовнішніми атрибутами земного існування, роблять величезну помилку, стверджуючи, що вони досягли щастя. Вони отримують не справжнє щастя, а привид, образ, який, зрештою, перетворюється на порох.

Щастя легко досягається, коли людина йде шляхом кохання і віри. Його досягнення залежить лише від самої людини [6, с. 56].

Щасливою, на думку мислителя, людина може бути лише тоді, коли вона живе і працює за своєю «середністю», тобто. виконуючи своє призначення, відповідно до закладених у ньому схильностей і здібностей. «Сродства» (природні нахили), згідно з вченням Г. Сковороди, розподіляє Бог, отже, розподіляє найкращим чином.

Філософ показує, що здібності дає людині Бог, що царство Боже всередині людини. Прислухаючись до свого внутрішнього голосу, людина має вибрати собі заняття не тільки не шкідливе для суспільства, а й таке, що приносить йому внутрішнє задоволення та душевний спокій. Всі заняття хороші тільки тоді, коли виконуються відповідно до внутрішньої схильності. (6, с. 56)

Звідси й заклик: "Роби те, до чого народжений, будь справедливим і миролюбним громадянином". Як просвітитель Сковорода вважав, що ідеальним є таке суспільство, в якому кожен може реалізувати свої природні задатки в «рідній» праці, втілити їх у життя за допомогою освіти. Потрібно лише відвернути увагу від згубної хтивості і пізнати в собі «справжню людину», усвідомити «для чого вона народжена», знайти своє покликання і щастя в «рідній праці». Тому він і проголошував самопізнання універсальним способом перебудови світу [7].

Мислитель вважав, що людина, яка знайшла свою «середність», працює натхненно і легко, долає будь-які труднощі. Така людина незламна в реалізації своєї волі, бо його воля стає тотожною з Божою волею. Діяльність таких людей збагачує людство та ощасливорює тих, хто її здійснює.

Для Григорія Сковороди життя і філософія злилися в головному завданні – «зручніше виконати заповідь любові до ближнього, в пошуках слави Божої, а не слави людської» [3, с. 244].

Своїми творами та всім своїм життям Сковорода створив ідеал філософа, який жив за інтуїцією свого серця. Цей подвижник істини все життя мандрував світом, і всюди до нього йшли люди, які бачили в ньому Вчителя [3, с. 243].

У Сковороді жив темперамент справжнього мораліста, невпинного проповідника. І його моральні погляди найбільш творчий і оригінальний характер набувають там, де йому доводиться говорити не про самі принципи, а про їхнє додаток до життя. Тут він з особливою силою знаходить свої слова, і його мова, постійно зберігаючи принциповий характер, стає особливо своєрідною, пристрасною, дихаючою переконаністю і пафосом його особистості. Йому доводилося звертатися до людей, які не знали його теорії знання і метафізики, не знали і містичних моральних поглядів. Йому потрібно було знайти особливий шлях для вираження своїх ідей, відшукати для них таку форму, яка б зовнішнім чином нічого не передбачала, не вимагала подальших заглиблень у його метафізичну думку і була зрозуміла сама по собі. Він чудово вирішив це завдання у своїх художніх творах [4, с. 325]. За допомогою використання такого літературного прийому як діалог, він вибудовував ланцюжок думок, яка приводила читачів до найбільш простого і в той же час глибокого розуміння складних питань. Для Григорія Сковороди діалог - не тільки форма, яку знаходять суцільно і поряд його твори. Діалогічним, по суті, було все життя мислителя, повна пошуку шляхів до досягнення людського щастя [2].

Висновки. Науку про людину та її щастя Григорій Сковорода вважав найважливішою серед усіх інших. На його думку, на ґрунті об'єднання категоріальних сутностей любові та віри у пізнанні людиною самого себе складається категорія «щастя». Щастя міститься в нас самих, осягаючи себе, набуваємо духовного спокою [6, с. 56].

Суть щастя Григорій Сковорода пов'язує з способом життя самої людини. Під щастям він розуміє отримання задоволення не від споживання матеріальних благ, а від трудової

діяльності. Але не всяка праця, на його думку, може призвести до щастя. На це здатна тільки та праця, яка виконується відповідно до вроджених, природних схильностей і здібностей людини. І тільки тоді, коли така праця не є обов'язком або виконується з примусу, а є вільним вибором людини, він приносить насолоду і відчуття щастя навіть незалежно від його важливості або престижності.

На думку філософа, людство може привести до щастя лише суспільно корисна праця, що виконується відповідно до особистої «сродності» кожної людини. Будь-яка інша праця - джерело деградації як окремої людини, так і людського суспільства в цілому [7].

Література:

1. Попович М. В. Нарис історії культури України. Київ : АртЕк, 1998. 728 с. URL: <http://litopys.org.ua/popovych/narys.htm> .
2. Горський В. С. Історія української філософії : курс лекцій. Київ : Наукова думка, 1996. URL: <http://thales2002.narod.ru/horzm.html>.
3. Лебеденко А. А. Учение сердца Григория Сковороды: концепция цельности человека и мира. *Живая этика и наука*. 2013. № 2. С. 143-162. URL: <https://cyberleninka.ru/article/n/filosofiya-serdtsa-grigoriya-skovorody-kontseptsiya-tselnosti-cheloveka-i-mira>.
4. Эрн В. Ф. Григорий Саввич Сковорода. Жизнь и учение. Москва : Директ-Медиа, 2016. 394 с.
5. Багалій Д. І. Український мандрований філософ Гр Сав. Сковорода. Харків : Державне видавництво України, 1926. 393 с. URL: https://shron3.chtyvo.org.ua/Bahalii_Dmytro/Ukr_mandrovanyi_filosof_Skovoroda.pdf.
6. Харченко Л. М. Ціннісні виміри концепту щастя у філософії Григорія Сковороди. *Вчені записки ТНУ імені В.І. Вернадського. Сер. Філософські науки*. 2018. № 1, т. 29 (68). С. 55-60. URL: <https://journals.indexcopernicus.com/api/file/viewByFileId/1071417.pdf>.
7. Огородник І. В., Огородник В. В. Історія філософської думки в Україні : навч. посіб. Київ : Знання, 1999. 543 с. URL: <https://westudents.com.ua/knigi/620-storya-filosofsko-dumki-v-ukran-ogorodnik-v.html>.

周祥

Scientific adviser: *Tkachenko Katerina, PhD,*
lecturer Anhui University of Finance and Economics,
Bengbu, China

CHINESE MODERN LIFE

Great changes have taken place in recent years in china.Many fieds have stepped into a new development path.Today we just talk about some fieds which are significiant.

The first one is about the intelligent technology.with the development of technology,people try to pursue a convenient way to reduce some life burdens.In payment.They pursue simple payment method,such as Alipay and Wechat payment which has reduced the risk and inconvenient of carrying cash.In house duties, people will reduce the careness on housework and they can enjoy an integration of service. Becaus cleaning robot will help people clean out all of dust and fine rubbish when air freshener hlep them fresh the air;clothes dryer will prepare with warm and comfortable clothes when they using electric toothbrush to enjoy automatic tooth brush, so you can realize that morden life always shows convenience and intelligence.

The second one is about pursiut of spirit.Chinese youth always focus on the fields they really like. At the same time,some young people will take the initiative to rich their lives in various ways.For example,they prefer to read,listen to music on weekdays – pursue a immersed enjoyment.Another young people prefer to have a dramatic weekend .they order to watch movies , purchas, play mobile phones or doing some sports with friends are the main ways of young people spiritual consumption.

By the energetic method ,young people always gather a delighted relax on spirit.

The third one is about the an adaptable way of eating.we must realize that There is many person with ability influx in the first and second tier cities, making the speed of normal life more swift so that satisfy everyone’s need as much as possibal.so some enterprises born with the fast life,such as takeaway and prefabricated dishes which are very popular in office woker.in free time,people prefer to eat in a tranquil environment with familiy members or friends.

So you can feel the local eating way is very adaptable.

The last one is about information service

With the development of 5G technology ,the network associates the digital with people situations and most of needs closely,providing with innumerable information in public.The advantage of abundant information have come into effect on some fields.such as job field,people will acquired the detail information easily about enterprises from the network and make a decision after thinking twice.Besides that ,the way of study、 shopping and selling also have changed beacause of the convenient and prescription information service.

I consider that I concider that although the style of morden life has a sense of fullness and convenience, it also has some hidden dangers.such as the risk of myopia and cervical spondylopathy;due to lack of sports,creating a serious of mental healthy problems.But I believe that there must be a more appropriate life style will be spread in future.

孔令媛

Scientific adviser: *Tkachenko Katerina, PhD,*
lecturer Anhui University of Finance and Economics,
Bengbu, China

TRAVEL AROUND ANHUI PROVINCE

Let me introduce it located in the north of Anhui province. It also a prefecture-level city under the jurisdiction of Anhui Province. Bozhou is a famous historical and cultural city in China. There have been human activities here since the Neolithic age, and it is one of the birthplaces of the ancient Chinese culture. Qianshan County is located in the southwest of Anhui Province, southeast to Dabie Mountain (大别山), known as "ancient Anhui Kingdom, the source of Anhui Province, because the abbreviation (皖) of Anhui Province is taken from the Tianzhu Mountain of Qian shan (潜山), it's also the land of Buddhism, the birthplace of Peking Opera and Huangmei Opera, the hometown of the Qiaos who are two beauties during the Three Kingdom period, Where the peacock flies southeast -the first long narrative poem in the history of chinese literature-takes place. One of the three famous mountains in Anhui – Tianzhu Mountain. The three Patriarchs Temple is the leaving site by Emperor Wudi of han Dynasty who set up an altar to worship heaven, in an attempt to pray for the people through dialogue with heaven. consisting of six great halls it is also the place where the Third ancestors of The Chinese Zen sect spread buddhist scriptures. therefore It was named the Three Patriarchs Temple. in addition to this, it's the favorite place of many Ancient scholars, Many poets have visited to look for creative inspiration, so many stones here are engraved with poems, and many paper poems have been preserved. Tianzhu Mountain is not far from Three Patriarchs Temple. it has the only ultrahigh-pressure metamorphic belt in China, with the largest exposed area and the deepest exposure in the world. Especially, it is praised by geologists as the most beautiful granite landform in the world, and is also called "the leaker of the earth". When you come to Tianzhu Mountain, you must climb the main peak, because here you can overlook the whole area and have a different feeling. Because of its beautiful scenery, it has also become the location of Xianxia drama, For example, Liuli, a TV series broadcast two years ago, was filmed here. and more long ago 天仙配 was also filmed here, Because here is regarded as the descent of the seven fairies. Because it is regarded as the descent of the seven fairies. In addition to these original ones, many artificial attractions have been added. such as glass walkway and Tianzhu rafting Grand Canyon and so on that can Let you hear your heartbeat. With the rise of ice and snow sports in recent years, Tianzhu Mountain Ski Resort has started its business. It is the largest alpine ski resort in the Yangtze River Delta.

At the foot of Tianzhu Mountain is a school. It is my alma mater, yezhai middle school. Its predecessor was a cemetery where 985 Kuomintang soldiers were buried. Later, due to partisan disputes, a school was set up to hide people's eyes and ears to protect the bodies of the soldiers. Therefore, the motto of Yezhai is to admire loyalty and make talents. So there are many relics of the Anti-Japanese War here, and before the epidemic, many people came to visit and commemorate these soldiers. The campus is quiet. It is the quiet where the soldiers sleep, and it is also the quiet where the students study hard. But the campus is also warm-blooded. It is our feelings of home and national, our expectation for the future and our determination to win the college entrance examination. FuYang has a long history, It is the birthplace of LaoZhuang culture. FuYang is a treasure of nature. You can get a general idea of FuYang's achievements from this picture. In 2020, it become the first civilized city in China.

These are two famous scenic spots in FuYang, one is YingZhou west lake. Once with HangZhou west lake, as one of China's four famous west lakes. Many famous poets have left beautiful poems for YingZhou west lake, such as OuYangxiu and SuShi. Yingzhou West Lake is a cultural lake, entertainment lake, leisure lake and ecological lake with history and culture as the core, modern entertainment, leisure and vacation as the focus, and ecological wetland tourism, conference and catering as the theme. The other is Fuyang ecological park. It is a comprehensive tourist attraction. Look at these four pictures. They are all from my hometown Yingshang. The first one is Guanzhong old street. Yingshang is Guanzhong's hometown, and Guanzhong old street is built to commemorate Guanzhong. Guanzhong old street is an old street with the memory and humanistic feelings of water town in northern Anhui. Guanzhong old street in the evening is bustling with ancient charm. The second one is Digou ecological park. Digou ecological park is a comprehensive tourist attraction with picturesque natural scenery and a ZhuYin temple with a long history. It is a Buddhist cultural site. The third one is YingShang HuaGuDeng. HuaGuDeng is a national intangible cultural heritage in YingShang, which reflects people's longing for a better life. The last one is BaliHe park. BaliHe park is 5A national park. Spring and summer is a good season to play Bali River, red flowers green willow set off the Bali River is particularly beautiful.

Welcome to Fuyang. Fuyang not only has wonderful news, but also has a lot of delicious food, such as Taihe panel, Fuyang gelatiao. All in all, Fuyang is a really worthwhile place to visit. Huangshan scenic spot is the most famous scenic spot in Huangshan City. There is a famous proverb that the five mountains return without seeing the mountains, and the Huangshan Mountain returns without seeing the mountains. Huangshan is famous for welcoming visitors. Huangshan Yingbin pine symbolizes the enthusiasm and friendship of Anhui people and carries the Oriental etiquette culture facing the world. Shiwukeng is also the former site of Anhui, Zhejiang and Jiangxi provincial Party committee. It is also a natural oxygen bar village. With the help of the government, it has developed a scenic natural village integrating green ecology and red tourism. It is the former site of an old revolutionary base area. With the rise of red tourism, shiwukeng is based on "red". Now, passionate red elements can be seen everywhere in the village. It is a famous "Zhihong village" in the mountainous area of Southern Anhui. In the village, there are not only new statues and pavilions that tell the story of surging clouds in those years, but also relics and old sites left over from the revolutionary period, recording the arduous struggle in those years. To commemorate the great achievements of revolutionary martyrs and educate future generations.

Hongcun village is a famous representative of ancient villages in southern Anhui. Hongcun village is a "cow shaped village". From a high place, the whole village looks like a green cow lying on the side of a stream in front of a mountain. Leigang is the head of an ox, the towering ancient wood is the horn of an ox, the folk houses are the body of an ox, the waterways are the intestines of an ox, the moon marsh is the stomach of an ox, the South Lake is the tripe of an ox, and the four bridges erected on the rivers and streams are the legs of an ox. The ancient village in southern Anhui, represented by Hongcun, has been listed in the world cultural heritage list by UNESCO. The spatial layout of Hongcun is very ingenious. Hongcun is a famous Huizhou architecture, and there is a round great lake in the center of the village. That's all I've introduced.

The hills of Chuzhou are particularly famous for Langya Mountain. Mount Langya is located south west of Chuzhou City, Anhui Province. It has a lot of reputation, such as "A national Forest Park", "National Scenic Area" and "4A Tourism Attraction". The mountain is one of Anhui's five biggest scenic attractions. Along with mountain scenery, rivers and forests, the area also contains the Zuiweng Pavilion, named after the Northern Song Dynasty poet Ouyang Xiu. Here you can enjoy the beauty of nature and become happy. So what are you waiting for? Next, we come to another magical place – Fengyan xiaogang village. It is honored as China's first village of rural reform. Great changes have taken place here, which is the birthplace of China's rural reform. In

1978, eighteen farmers at great risk of life and death set in the land contract responsibility to press a red handprint on the book, creating a "small gang spirit "and beginning the prelude to China's reform and opening up. This is a very historic place. It's worth going. After enjoying the beautiful scenery of Chuzhou, now let's taste the food of Chuzhou. Wow, I'm sure your mouth is watering when you see so much food. The food in Chuzhou is not only delicious but also colorful. The most representative ones are Guanba beef, Female Mountain Lake hair crab, Fengyang fermented tofu and Qin column spiced gooses. Chuzhou folk culture diversity in style, both the rugged north of the China, there are abundance of beautiful south. Opera has Drum Opera; Painting has phoenix painting and ninth day of the first month has Chuzhou Langyashan temple, as well as the largest folk go tai ping qiao and so on. These are all flashing Chuzhou highlights the unique folk culture.

*Tkachenko Katerina, PhD, lecturer
Anhui University of Finance and Economics, Bengbu, China*
*Petinova Oksana, Doctor of Philosophy,
professor of the Department of Philosophy, Sociology
and Management of Socio-Cultural Activity,
State Institution «South Ukrainian National Pedagogical
University named after K. D. Ushinsky»*

PHILOSOPHICAL UNDERSTANDING OF MARGINALITY

The concept of marginality is used to analyze the borderline position of the individual in relation to any social community, which may have a certain impact on his psyche and lifestyle. The category of marginality was introduced by the American sociologist R. Park in order to identify the socio-psychological consequences of maladaptation of migrants to urban conditions. Marginals are a kind of "cultural hybrids" that balance between the dominant group in society, which completely never accepts them, and the group from which they came. The philosophical concept of marginality characterizes the specificity of various cultural phenomena, often antisocial or antisocial, developing outside the dominant rules of rationality in a given era, do not fit into the modern paradigm of thinking and thus often create contradictions and paradoxes of the main direction of culture. Among the representatives of cultural marginality, scholars include such thinkers as Friedrich Nietzsche, the Marquis de Sade, L. von Sacher-Masoch, A. Artaud, Georges Bataille, S. Mallarme and others. The problem of cultural marginality acquires special significance in the philosophy of poststructuralism and postmodernism (schizoanalysis of J. Deleuze and F. Guattari, genealogy of power by M. Foucault, deconstruction of J. Derrida, etc.). Studies of the behavior of individuals have identified three types of marginal personality. Representatives of the first type are focused on maintaining professional status. Second, they are ready to go to perform less skilled work. Representatives of the third type are potential marginals with a positive meaning, which are focused on improving social status.

Examining the images of marginal personality in postmodern discourse, we can say that they are characterized by condemnation of classical dogmas of life, rejection of moral, ethical and political norms, the absurdity of life, indifference to everything. Despite this, the norms of thinking, behavior and language that are in "systemic opposition" for them is a reliable criterion of elements of culture, because the system in this case evaluates the extrasystemic phenomenon. Largely thanks to postmodernists, marginality has become not an exception and something negative in society, but a part of life and a norm of existence for a huge number of the population.

Thus, marginality is the psychological state of a person, his inner attitude to the outside world. Marginals were those who either denied society themselves or were denied by it. It is through the

experience of feeling "out of place", awareness of internal conflict, a person in the socio-psychological sense becomes a marginal. This condition becomes the basis for the manifestation of such negative phenomena as maladaptation, instability, degradation, etc. and can be characterized by the commission of illegal actions by a person. However, it should be noted that marginality only in some cases is a constant state of existence of the individual, it usually changes during life. For example, emigrants in one way or another try to integrate into the socio-cultural environment of their stay, the "revolt" of young people, which sometimes takes the form of marginality, in most cases subsides in the transition to "adult" life. Criminals (especially minors) can take the path of correction, and in some cases become respected members of society.

There are also reverse processes, when a successful and socialized person due to certain circumstances (personal crisis, great shock, drugs, illness, etc.) is on the social bottom, and such cases are not isolated. A special case is creative marginality, which is a kind of credo of those individuals who are fundamentally opposed to generally accepted norms (in particular, in art, philosophy, religion). Diogenes of Sinope, Benedict Spinoza and Friedrich Nietzsche were outright marginals. The founders of many religions, prophets and saints were marginalized, and there were also many marginalized artists. It is worth noting that sometimes marginality can be a sign of mental disorders (as in Vincent van Gogh), but it can also be an element of outrage (as in Salvador Dali). Outrageous marginality can bring good fortune, so in today's creative environment it is quite common.

Грушко Г. О.

*студентка соціально-гуманітарного факультету
Науковий керівник: к.філос.н., викл. Л. С. Самчук
Університет Ушинського, м. Одеса, Україна*

ФІЛОСОФСЬКЕ ОСМИСЛЕННЯ НАУКИ ЯК ОСОБЛИВОЇ ФОРМИ ПІЗНАННЯ

В Україні набирає все більше обертів набирає популярність так званого самостійного навчання. Джерелом кожного навчання є наука, вона як ключ до пізнання світу. Багато досліджень учених і педагогів зосереджена на проблемах самостійного навчання студентів, а також емпіричного наукового пізнання (А. А. Фурман), розвитку науки, як особливої форми мисленнєвого процесу та методу вивчення.

Наука – це форма духовної діяльності людей, яка скерована на отримання істинних знань про світ (природу, суспільство, мислення), на відкриття об'єктивних законів світу і передбачення тенденцій його розвитку. Наука – це процес творчої діяльності по отриманню нового знання, і результат цієї діяльності у вигляді цілісної системи знань, сформульованих на основі певних принципів. Саме тому її можна назвати своєрідним суспільним явищем. У царині науки предметом методологічного аналізу є не створення нової теорії пізнання, а вивчення загальної структури і типології наявних методів його реалізації, з'ясування тенденцій і напрямків розгортання мислєдіяльності на шляху досягнення особистістю дійсності. Сучасна наука розширює психологічний підхід до пізнання, створює композиції з досвідних і емпіричних пошукувань й утримує рівень оптимізації мисленнєвої активності у постапах до об'єктивного (істинного) знання.

Наукове пізнання – це форма процесу пізнання, головною функцією якого є вироблення й теоретична систематизація об'єктивних знань про дійсність. Передусім у структурі наукового пізнання виокремлюються емпіричний і теоретичний рівні. У найбільш загальному розумінні емпіричне дослідження є знанням про явище, а теоретичне – про його сутність. Емпіричне дослідження – це такий рівень наукового пізнання, зміст якого головним

чином отримано з досвіду, із безпосередньої взаємодії людини з об'єктивною дійсністю. На емпіричному рівні здійснюється спостереження об'єктів, фіксуються факти, проводяться експерименти, встановлюються емпіричні співвідношення та закономірні зв'язки між окремими явищами.

На нашу думку, наука шукає відповіді на запитання: «Як цей світ влаштований?», «Чому щось відбувається так, а не інакше?», «Що буде, якщо...?» тощо. В основі наукового пізнання навколишнього світу лежить збір, систематизація, опис та пояснення емпіричних фактів. Наукове пізнання також вибудовується шляхом аналізу та синтезу існуючих та нових знань. Наука описує спостережувані природні, соціальні і психологічні явища, й намагається побудувати причинно-наслідкові зв'язки. Основний критерій перевірки об'єктивності наукового знання – це його прогностичність. Ідеали та норми наукового пізнання виражають ціннісні та цільові установки науки, оскільки містять у собі відповідь на питання про необхідність чи непотрібність тих чи інших пізнавальних дій, а ідеалом науки є істинність.

Література:

1. Охріменко О. Г. Фундаментальні філософські проблеми. Конспективний виклад курсу лекцій для студентів природничих факультетів. VI. Наука. Наукове пізнання. URL: <http://www.philsci.univ.kiev.ua/biblio/Ohrimenko/ohr-6.html> (дата звернення 10.10.2021).
2. Фурман А. А. Епістемна організація психологічного пізнання. *Науковий вісник Херсонського державного університету. Серія: Психологічні науки.* 2017. Вип. 2. Том 2. С. 106-111.

Чабан Є. В.

*студентка ОПП Спеціальна освіта (Логопедія) медичного факультету
Науковий керівник: к.філос.н., викл. Л. С. Самчук
Університет Ушинського, м. Одеса, Україна*

ЧИННИКИ УСПІШНОГО ВПРОВАДЖЕННЯ ІНКЛЮЗИВНОЇ ОСВІТИ

Інклюзія в освіті спрямована на те, щоб за досить невеликий час інтегрувати осіб з обмеженими можливостями в соціум, забезпечити їх особистісну та професійну самореалізацію. Для цього необхідно побудувати систему інклюзивної освіти на всіх його рівнях, проводити адаптаційні заходи з метою врахування індивідуальних особливостей учнів та їх освітніх потреб. На етапі формування, впровадження та реалізації системи інклюзивної освіти важливим є врахування дії всієї сукупності чинників, що впливають на його успішність та ефективність. Ці обставини роблять актуальною проблему розгляду сукупності чинників, що впливають на процес впровадження інклюзивної освіти. Тож, виділимо основні групи чинників, що сприяють формуванню інклюзивної освіти, створенню умов для реалізації можливості здобуття освіти, успішної адаптації, соціалізації осіб з обмеженими можливостями та інвалідністю.

Нормативно-правові чинники – це перша група чинників, що впливають на успішність формування та реалізації інклюзивної освіти. Передбачається, що на ефективність проєктування та впровадження системи інклюзивної освіти в будь-якій країні істотно впливає вже існуюча база законів та підзаконних актів, а також ступінь реакції органів влади щодо внесення необхідних змін до законодавчої бази та розроблення нових нормативно-правових актів, що забезпечують становлення та функціонування системи інклюзивної освіти. Важливим чинником у цій групі є рівень готовності фахівців на місцях розробляти

правові та нормативні акти, що регламентують питання організації інклюзивної освіти на регіональному та локальному рівнях.

Матеріально-технічні чинники, що відображають ступінь доступності освіти для осіб з обмеженими можливостями та інвалідністю у конкретній освітній організації. Передбачається, що для успішної комплексної інтеграції такої категорії осіб до освітнього простору, в організаціях повинні бути необхідні технічні та програмні засоби. Зокрема, комп'ютерні комплекси зі спеціальним програмним забезпеченням, асистивні технології, адаптована база навчально-методичних матеріалів. До цих чинників слід віднести і ступінь доступності освітнього простору, його безбар'єрність (наявність ліфта, пандусів, поручнів, модифікованих кімнат гігієни, адаптованої системи евакуації, адаптованих навчальних місць та місць у громадських приміщеннях), а також умови комфортного перебування у приміщенні (рівень освітлення, вентиляції, тепла тощо).

Соціокультурні чинники, що визначають ступінь готовності учнів та їх батьків до соціальної взаємодії, толерантного спілкування та формування інклюзивної культури. Підготовка до навчання в інклюзивних класах повинна проводитись як з учнями з обмеженими можливостями, так і з усіма іншими. У зв'язку з цим досить актуальним є питання інформованості нормотипових учнів та їх батьків про цінності, цілі, напрямки розвитку, наслідки реалізації інклюзивної освіти. У учнів та їхніх батьків має бути можливість обговорити свої питання, переживання та інтереси. Вони мають право знати, як, коли і чому вони повинні допомагати учням з обмеженими можливостями. Учні з обмеженими можливостями здоров'я також необхідно підготувати до соціального взаємодії та формувати інклюзивну культуру. Коли учні з обмеженими можливостями включені в звичайні школи, їм потрібен час, щоб адаптуватися до нових умов та змін у їхньої життєдіяльності. Особливу увагу необхідно приділяти їхнім батькам, надаючи їм можливість брати активну участь у заходах комплексних інтеграційних програм навчання та консультування.

Проблема визначення основних чинників формування, впровадження та реалізації інклюзивної освіти в будь-якій країні є важливою та актуальною для педагогічної теорії та практики. Необхідність вивчення цієї проблеми викликана тим, що знання чинників, які можуть впливати на процес впровадження інклюзивної освіти, відіграє істотну роль у формуванні основних етапів та напрямів її подальшого розвитку. Слід зазначити, що сьогодні у педагогічній літературі не існує єдиної певної класифікації чинників формування та реалізацію інклюзивної освіти. Під основними чинниками слід розуміти такі умови, які сприятимуть, а їх відсутність перешкоджатиме зазначеним процесам.

Література:

1. Калініченко І. О. Особливості формування інклюзивного освітнього середовища для забезпечення всебічного розвитку дитини. *Актуальні проблеми навчання та виховання людей з особливими потребами*. 2012. № 9. С. 120-126.
2. Колупаєва А. А., Таранченко О. М. Інклюзивна освіта: від основ до практики: монографія. Київ : ТОВ «АТОПОЛ», 2016. 152 с.
3. Пінюгіна К. О., Ляхова В. П. Про організацію впровадження інклюзивної освіти в навчально-виховний процес: психологічний аспект: інструктивно-методичний лист. Миколаїв: ОШПО, 2011. 64 с.

*Виступи членів наукового гуртка «Південноукраїнські наукові студії»
Науковий керівник: проф. Петінова О. Б.*

*Секція: Поліфонія філософського знання
та проблеми сучасності у дискурсі філософії*

- Воскобойнік А. О.** студентка історико-філологічного факультету спеціальності 014 Середня освіта. Українська мова і література, Університет Ушинського
Сучасне українське суспільство: напрями та тренди соціальних процесів
- Кабанець К. В.** студентка історико-філологічного факультету спеціальності 014 Середня освіта. Українська мова і література, Університет Ушинського
Питання духовності сучасної філософії
- Казанжи А. І.** студентка історико-філологічного факультету спеціальності 014 Середня освіта. Українська мова і література, Університет Ушинського
Філософія вишиванок
- Камак П. В.** студентка історико-філологічного факультету спеціальності 014 Середня освіта. Українська мова і література, Університет Ушинського
Релігія та її диференціація як головний чинник міжнаціональних непорозумінь та насильства
- Чернега К. В.** студентка історико-філологічного факультету спеціальності 014 Середня освіта. Українська мова і література, Університет Ушинського
Філософські ідеї українського духу у творчості Т.Г. Шевченка
- Ярошевич М. С.** студентка історико-філологічного факультету спеціальності 014 Середня освіта. Українська мова і література, Університет Ушинського
Сучасні соціальні інститути перед суспільними викликами часу

НАУКОВИЙ ДЕБЮТ ПЕРШОКУРСНИКА

*Секція: Менеджмент СКД: теорія, історія
та перспективи розвитку в Україні*

- Стойкова К. М.** студентка соціо-гуманітарного факультету спеціальності 028 Менеджмент СКД, Університет Ушинського
Просвітництво в Україні (XVIII ст.)
- Фільварська В. В.** студентка соціо-гуманітарного факультету спеціальності 028 Менеджмент СКД, Університет Ушинського
Використання технологій віртуальної та доповненої реальності в освітньому процесі
- Стебловська О. С.** студентка соціо-гуманітарного факультету спеціальності 028 Менеджмент СКД, Університет Ушинського
Сфера дозвілля та соціально-культурні процеси в 1956 – 1991 рр.
- Дімітрова О. А.** студентка соціо-гуманітарного факультету спеціальності 028 Менеджмент СКД, Університет Ушинського
Соціально-культурна діяльність в Україні в роки революцій початку ХХ ст.
- Гейдек А. О.** студентка соціо-гуманітарного факультету спеціальності 028 Менеджмент СКД, Університет Ушинського
Соціально-культурна діяльність у стародавніх слов'ян язичницького періоду