

в устойчивом доминировании такого эмоционального настроя, образа мышления, поступков, действий, характеризующихся свободным (от каких-либо внешних требований и условностей) поведением ради достижения легкого и быстрого успеха преимущественно без учета конкретной ситуации. При исследовании соотношения показателей склонности к авантюриности и нарциссизма установлены как отрицательные, так и положительные значимые связи. Рассматриваются и сравниваются профили показателей нарциссизма в группах лиц с минимальной и максимальной выраженностью общего показателя склонности к авантюриности. С помощью качественного анализа установлено, что, в целом, у представителей группы авантюрных лиц общий показатель нарциссизма значительно выше, чем у представителей группы неавантюрных людей. У авантюрных лиц более выражены такие черты личности, как: вера в собственную уникальность, грандиозное ощущение самозначимости, потребность в постоянном внимании и восхищении, ожидание особого отношения, преувеличение масштабов собственной значимости, что связано с обесцениванием ценностей других людей, стремление к объекту, который «сможет» поддерживать позитивную аффективную окраску представления личности о себе и т.д.

Ключевые слова: авантюриность, склонность к авантюриности, нарциссизм, Self-система, свойство личности, личность.

Nataliia Melenchuk,

*Post-graduate student of General and Differential Psychology Department,
South Ukrainian National Pedagogical University named after K. D. Ushynsky,
4, Fontanska Doroha St., Odesa, Ukraine*

NARCISSISTIC MANIFESTATIONS OF ADVENTURISM

The article presents the results of theoretical and empirical research aimed at investigating the interactions between the propensity to adventurism and manifestations of narcissism. Disposition to the «tendency for adventurous behavior (adventurism)» is considered as a personality trait, as a stable dominance of such an emotional attitude, thinking, actions, which are free (from any external requirements and conventions), behavior for the sake of easy and quick success mainly without regard to a particular situation. In the research were used: the «Test-questionnaire on the susceptibility to adventurism» by O. Sannikova, A. Sannikov, N. Melenchuk, and the an assessment «Test of narcissism» by V. D. Vid, N. M. Zalutskaya, A. I. Wux. In the study the ratio of the propensity to adventurism and narcissism revealed both negative and positive significant relationships. With the help of qualitative analysis it was found that the total indicator of narcissism among the representatives of the group of adventurous persons is significantly higher than that of the group of non-adventurous persons. The more adventurous persons have such personality traits as: belief in their own uniqueness, grandiose sense of oneself, the need for constant attention and admiration, expectations of a special relationship, exaggerating the extent of his own importance due to the depreciation of other people values, the desire for an object that «will be able» to maintain a positive affective coloring of the person self-perception.

Key words: adventurousness, susceptibility to adventurism, narcissism, Self-system, personality trait, personality.

Подано до редакції 10.08.2015

УДК: 159.923 + 159.9.019.4 + 316.613.434

Наталія Михайлівна Подоляк,

*кандидат психологічних наук, старший викладач кафедри психології,
Дрогобицький державний педагогічний університет імені Івана Франка,
вул. І.Франка, 24, м. Дрогобич, Україна*

ОСОБЛИВОСТІ ВЗАЄМОЗВ'ЯЗКІВ АСЕРТИВНОСТІ ЗІ САМОСТАВЛЕННЯМ ТА ВПЕВНЕНІСТЮ У СОБІ

У цій статті презентовано результати емпіричного дослідження взаємозв'язків показників асертивності особистості з показниками самоставлення та впевненості у собі. Дослідження цих взаємозв'язків дало змогу отримати важливу інформацію про асертивні прояви особистості та про внутрішній особистісний потенціал саморозвитку.

Ключові слова: асертивність, показники асертивності, самоставлення, впевненість у собі.

Постановка проблеми. Актуальність дослідження проблеми асертивності зумовлена підвищенням вимог до особистості та її комунікативних якостей, що забезпечують повноцінність та успішність взаємодії з соціумом в умовах сьогодення. Важливим

є вивчення тих якостей особистості, що забезпечують її здатність до відстоювання своїх прав, власної позиції без посягання на інтереси інших людей. Підвищений інтерес до асертивності зумовлений потребами соціальної практики, спрямованої на розвиток нави-

чок асертивної поведінки, асертивного спілкування, що виявляється у багатьох сферах життєдіяльності і професійної діяльності, особливо в галузі соціономічних професій. Вади асертивності ускладнюють загальний розвиток особистості, знижують ефективність комунікативних процесів та соціальної і професійної адаптації особистості.

Аналіз досліджень і постановка завдань. У психології асертивність розуміється як така якість особистості, що передбачає здатність людини конструктивно відстоювати свої права, демонструвати позитивне і шанобливе ставлення до інших людей, здатність захищати власні інтереси, формулювати і відстоювати свою думку, вільно висловлювати свої почуття і емоції, досягати поставленої мети, при цьому не порушувати права інших людей і брати на себе відповідальність за власну поведінку.

У багатьох дослідженнях проблеми асертивності йдеться про наявність почуття власної гідності, самоцінності та самоповаги у асертивної особистості. Висока самоповага, самоприйняття, адекватна самооцінка дозволяють людині бути впевненою, відстоювати власну позицію, не залежати від думки оточуючих, тобто виявляти асертивність. Самоповага, на думку дослідників, акумулює такі характеристики, як почуття власної гідності й впевненості, уміння захищати власні права й інтереси, високий рівень домагань та мотивацію досягнень, що визначаються рівнем асертивності. Це дозволило висунути припущення про те, що асертивність тісно пов'язана з цими рисами особистості. Можна вважати, що самоповага і почуття власної гідності є тими рисами, що так чи інакше співвідносяться з асертивністю і супроводжують її прояви.

Деякі дослідники, аналізуючи поняття «асертивність», ототожнюють її з впевненістю в собі. Так, В. Г. Ромек, визначаючи зміст асертивності, на перше місце ставить впевненість та установки, позиції людини стосовно себе, оточуючих людей, ситуації, інші, як, наприклад, О. М. Гук, пов'язує її з довірою до себе [5].

Впевненість передбачає наявність: суб'єктивної установки індивіда на самого себе (дозволяти собі мати власні домагання); соціальної готовності і здатності її адекватно реалізувати (володіти власними домаганнями і добиватися їх здійснення); свободи від соціального страху і гальмування [3; 4; 8; 9]; переконаність індивіда в праві на реалізацію потреб власного «Я» і володіння способами і формами такої реалізації, які не утискають потреби інших людей, перш за все, в силу того, що йому не треба турбуватися про захист свого «Я» [3; 4].

Розглядаючи теоретичні положення стосовно проблеми впевненості в собі, можна прийти до висновку, що більшість дослідників для характеристики впевненості в собі використовують ті ж поняття, якими описується асертивність, а в деяких дослідженнях ці поняття ототожнюються. Проте, трактування асертивності як впевненості в собі дещо звужує сутність цього феномен; видається правомірним швидше гово-

рити про те, що впевненість у собі може виступати лише однією із рис, що супроводжують асертивність. Саме тому здійснено емпіричне дослідження співвідношення показників асертивності особистості з показниками самоствалення та впевненості в собі.

Метою цієї статті є презентація результатів дослідження індивідуально-психологічних особливостей асертивності особистості у співвідношенні з показниками самоствалення та впевненості у собі. **Завдання** дослідження – виявлення специфіки самоствалення і впевненості в собі у асертивних і неасертивних осіб.

Виклад основного матеріалу. Відомо, що ставлення людини до себе впливає на прояв її соціальної активності, обумовлює її адекватність і асертивність. Існує велика кількість досліджень, в котрих встановлено тісний зв'язок між ставленням особистості до себе як до суб'єкта життєдіяльності та її поведінкою.

Відзначається, що висока самоповага особистості є умовою її максимальної активності, продуктивності в діяльності, реалізації творчого потенціалу; вона впливає на свободу вираження почуття, рівень саморозкриття в спілкуванні, в стосунках з оточенням. Стійке позитивне самоствалення слугує основою віри людини в свої можливості, самостійність, енергійність, пов'язані з її готовністю до ризику, обумовлюють оптимізм у очікуванні успішності своїх дій у ситуації невизначеності. Люди з позитивним самостваленням більшою мірою схильні дотримуватися моральних норм, прагнуть зберегти незалежність на фоні позитивного ставлення до інших людей [3; 4; 9; 10].

Негативне самоствалення, на відміну від позитивного, є джерелом труднощів у спілкуванні, упереженості, оскільки така людина впевнена в поганому ставленні до неї інших людей. Проблема цінності свого «Я» майже повністю поглинає увагу людини, у зв'язку з чим рівень її активності надмірно підвищується і ускладнює вибір адекватного способу взаємодії, її поведінка стає ригідною, агресивною і пов'язана з неадаптивними, асоціальними формами поведінки.

Загалом, аналіз літератури, вказує на те, що самоствалення і асертивність можуть виявляти взаємну детермінацію стосовно специфіки проявів означених явищ [1; 2; 4; 5; 6]. Таким чином, дані про зв'язок асертивності і самоствалення, що отримані в ході теоретичного аналізу проблеми, дозволили припустити, що індивідуально-типологічні особливості асертивності можуть виявлятися в специфіці емоційно-ціннісного ставлення до себе.

Пристаюючи до дослідження самоствалення у зв'язку з асертивністю, ми виходили з того, що асертивна особистість, за даними літератури, має позитивне до себе ставлення.

Вибірку дослідження склали 70 студентів старших курсів Дрогобицького державного педагогічного університету імені Івана Франка віком 20-26 років та слухачі відділення перепідготовки кадрів зі спеціальності «Психологія» факультету післядипломної освіти та роботи з іноземними громадянами кількістю 50

чоловік віком 24-30 років Південноукраїнського національного педагогічного університету імені К. Д. Ушинського.

Для дослідження використано методику «Тест-опитувальник самоствавлення» В. В. Століна та «Тест впевненості в собі» В. Г. Ромека, що спрямовані на вивчення показників самоствавлення особистості та впевненості у собі, котрі гіпотетично пов'язані з показниками асертивності, а також методики, що спрямовані на вивчення показників асертивності: «Розміщення себе на шкалах асертивності» (модифікація процедури Т. Дембо – С. Рубінштейн) та оригінальний «Тест-опитувальник компонентів асертивності» (ТОКАС) (Саннікова О.П., Санніков О.І., Подоляк Н.М.) [6]. Це дозволило виявити взаємозв'язки показників самоствавлення та впевненості у собі з показниками асертивності.

Насамперед, був проведений кореляційний аналіз між показниками асертивності, самоствавлення та впевненості у собі, який показав наявність значимих додатних зв'язків між емоційним (АсЕ), поведінковим (АсП) і загальним (АсЗаг) показниками асертивності з одного боку, і самоповагою (СІ), самовпевненістю (С1), самоприйняттям (С3), самоінтересом (СІV) – з іншого боку. Також були виявлені від'ємні зв'язки деяких показників асертивності з самозвинуваченням (С5), очікуванням позитивного ставлення від інших (СІІ), самоінтересом (С6) (див. підрозділ 3.1).

У табл. 1 презентовані значимі коефіцієнти кореляції між якісними показниками асертивності, показниками самоствавлення (за «Тест-опитувальником самоствавлення» В. В. Століна) і впевненості у собі (за «Тестом впевненості в собі» В. Г. Ромека).

Таблиця 1.

Значимі коефіцієнти кореляції між якісними показниками асертивності, самоствавлення і впевненості у собі

Показники			Показники асертивності				
			АсЕ	АсК	АсП	АсКР	АсЗаг
Самоствавлення	1	S		167*		149*	
	2	СІ	156*		201**	148*	189**
	3	СІІ	187**		211**	176*	303**
	4	СІV		189**			
	5	С1		-156*	-161*		-181*
	6	С3	201**				154*
	7	С2				141*	
	8	С4				-149*	
	9	С5	-188**	-145*			-161*
	10	С6			151*	147*	182**
	11	С7		160*			
Впевненість у собі	12	ВуС		263*		217**	241**
	13	ВССм	139*	306**	201**	157*	221**
	14	ВІСк	137*	304**	226**	327*	159*

Примітка: Тут і в наступних таблицях за текстом: 1) нулі і коми не позначені; 2) * - $p < 0,05$; ** - $p < 0,01$; 3) умовні позначення якісних показників асертивності: АсЕ – емоційний компонент, АсК – когнітивно-смысловий, АсП – поведінковий, АсКР – контроль-регулятивний, АсЗаг – композитна оцінка асертивності (узагальнена); 4) умовні позначення показників самоствавлення: S – інтегральний показник, СІ – самоповага, СІІ – Ауто-симпатія, СІV – самоінтерес, С1 – самовпевненість, С2 – ставлення до інших, С3 – самоприйняття, С4 – самокерівництво, С5 – самозвинувачення, С6 – самоінтерес, С7 – саморозуміння; 5) показники впевненості у собі: ВуС – впевненість у собі, ВССм – соціальна сміливість, ВІСк – ініціатива у соціальних контактах.

Слід зазначити, що якісні показники асертивності мають значимі додатні зв'язки і на 1%, і на 0,5% рівні, з усіма показниками самоствавлення. Так, показник асертивності АсЕ додатно на 1% рівні пов'язаний з показником самоствавлення СІІ; від'ємно на 5% рівні показник АсЕ пов'язаний з С5. Зазначимо, що показники асертивності як АсК і АсЗаг на 5% рівні від'ємно взаємопов'язані з С5, а показник АсК – додатно на 1% рівні з показником СІV.

Додатно на 5% рівні показник АсК пов'язаний з показниками S, С7, а на 5% рівні від'ємно – з СІ, С5. Показник АсП виявив додатні зв'язки на 1% рівні з показниками СІ, СІІ. Від'ємно на 5% рівні показник АсП пов'язаний з показником СІ. Показник АсКР значимо додатно ($p \leq 0,05$) пов'язаний з показниками S, СІ, СІІ, С2, С6. Показник АсЗаг додатно на 1% рівні пов'язаний з показниками СІ, СІІ, С6. І, нарешті,

загальний показник якісних компонентів асертивності на 5% рівні від'ємно пов'язаний з показниками С1 і С5.

Усі показники асертивності на значимому рівні додатно пов'язані з показниками ВССм і ВІСк. Показники асертивності АсЕ та АсКР на 5% рівні значимо додатно взаємопов'язані з показниками впевненості у собі ВССм, та ВІСк. Показник АсКР додатно на 1% рівні пов'язаний також з показником впевненості у собі ВуС. Показник АсЗаг додатно на 1% ($p \leq 0,01$) рівні пов'язаний з показниками ВуС, ВССм, на 5% ($p \leq 0,05$) – з ВІСк.

Отже, стосовно виявлених зв'язків, можна констатувати, що усі якісні компоненти асертивності на значимому рівні додатно пов'язані з такими показниками впевненості у собі, як ВССм та ВІСк. Це дає підстави стверджувати, що асертивність супроводжу-

ється впевненістю у собі, ініціативністю у соціальних контактах, соціальною сміливістю і не пов'язана зі самозвинуваченням.

Для більш чіткого уявлення про співвідношення

показників, що вивчаються, на рис. 1 зображено кореляційну плеяду, що відтворює описані вище взаємозв'язки.



Рис. 1. Плеяда значимих кореляційних зв'язків між показниками асертивності та самоствавлення.

Задля вивчення особливостей ставлення до себе асертивних і неасертивних було розглянуто відповідні профілі означених показників самоствавлення. Згідно до загальної процедури створення психологічних профілів, побудовані профілі самоствавлення осіб із високим і низьким загальним рівнем асертивності, що надані на рис. 3. На осі абсцис позначені показники самоствавлення, на осі ординат – їх значення у процентилях. Через точку 50-й процентиля проходить середня лінія ряду. Значення кожного показника у профілях є середнім арифметичним значенням даного показника у представників кожної групи. Ступінь вираженос-

ті того чи іншого показника визначається за його відхиленням від середньої лінії ряду.

Аналіз профілів тут і далі по тексту будемо проводити таким чином: 1) спочатку проаналізуємо кожний профіль окремо; 2) і лише потім здійсимо порівняльний аналіз між профілями відповідних показників.

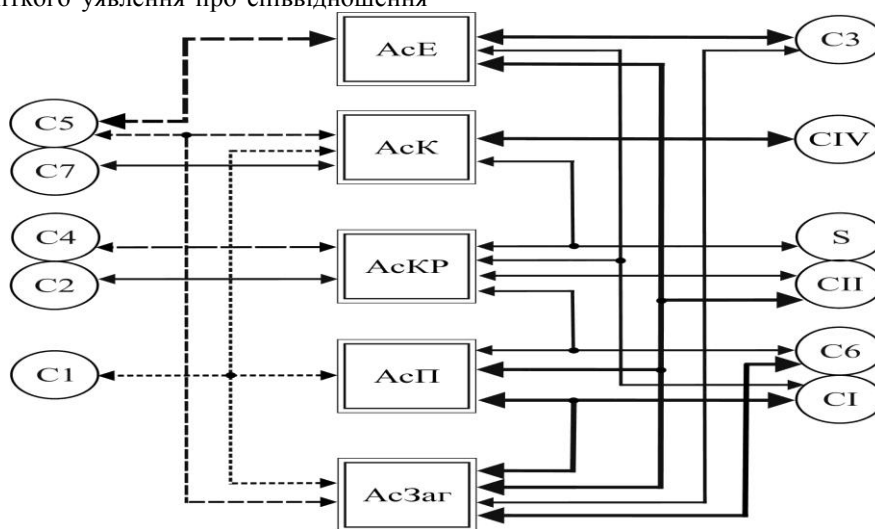
Задля аналізу кожного профілю створено таблицю, у якій за відхиленням від середньої лінії ряду надамо показники самоствавлення (за зменшенням абсолютних значень показників). Валентність означає відхилення від середньої лінії ряду або до додатного, або до від'ємного полюсу.



Рис. 3. Особливості самоствавлення груп представників з високими і низькими значеннями загального показника асертивності

Примітка: умовні позначення показників самоствавлення: S – інтегральний показник, CI – самоповага, CII – аутосимпатія, CIII – очікування позитивного ставлення від інших, CIV – самоінтерес, C1 – самовпевненість, C2 – ставлення до інших, C3 – самоприйняття, C4 – самокерівництво, C5 – самозвинувачення, C6 – самоінтерес, C7 – саморозуміння.

Для вивчення характеристик самоствавлення у асертивних і неасертивних осіб здійснено ранжування

означених показників самоствавлення за ступенем відхилення від середньої лінії ряду. Результати надані у

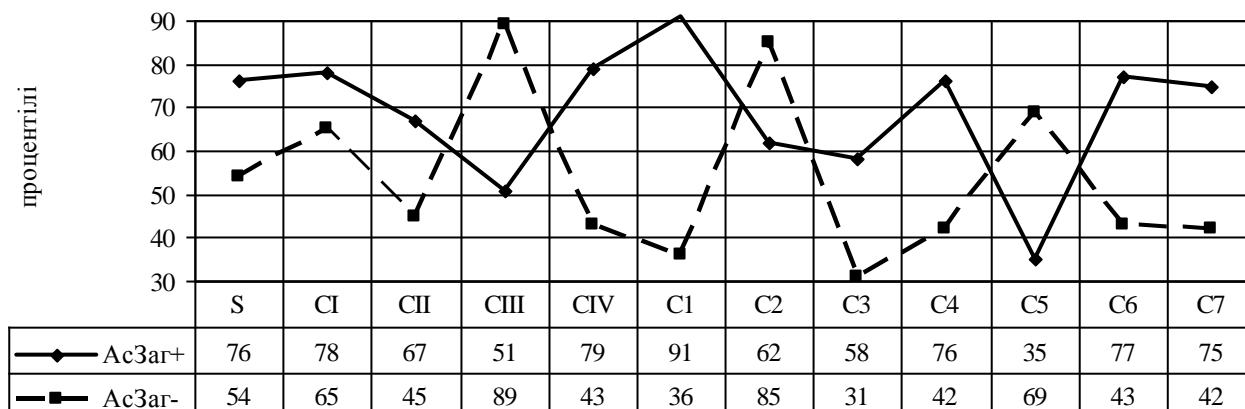
табл. 2. Слід зазначити, що показники зі знаком «+» розташовані у просторі додатних значень (вище 50 процентиля), зі знаком «-» – у просторі від’ємних значень (нижче 50 процентиля). Аналіз отриманих профілів показав, що особливості самоставлення виявляються як у своєрідному поєднанні показників у кожній групі досліджуваних, так і в рівнях, яких вони досягають, що підтверджується статистично (t-критерій Ст’юдента). Отже, як видно з таблиці, осіб із високим рівнем асертивності АсЗаг+ можна охарак-

теризувати як самовпевнених (С1+), схильних до самоінтересу (СІV+), саморозуміння (С7+) та самоповаги (СІ+), оскільки у них виражені усі позитивні характеристики самоставлення, що у першу чергу виявляється у спілкуванні. Можна констатувати, що асертивні особи, які приймали участь у нашому дослідженні і у яких високі значення показників самоприйняття схвалюють себе в цілому, довіряють собі та позитивно себе оцінюють.

Таблиця 2.

Ранжування показників самоставлення у осіб із високим та низьким рівнем асертивності

Ранг	Групи осіб з різним рівнем асертивності	
	Група АсЗаг+ (max)	Група АсЗаг- (max)
1	С1+ – самовпевненість	СІІ+ – очікування позитивного ставлення від інших
2	СІV+ – самоінтерес	С2+ – ставлення до інших
3	СІ+ – самоповага	С5+ – самозвинувачення
4	С6+ –самоінтерес	С3- – відсутність самоприйняття

Примітка: тут і далі показники надані у порядку зменшення абсолютних величин відхилення від середньої лінії ряду.

Високі показники значень самоінтересу говорять про те, що ці особистості знаходяться в гармонії самі з собою (близькі до себе), виявляють інтерес до власних думок і почуттів, готові спілкуватися з собою «на рівних», впевнені в тому, що вони викликають інтерес в оточуючих людей. Високий рівень самоповаги свідчить про «внутрішню послідовність», саморозуміння, віру в свої сили, здібності, енергію, самостійність, позитивну оцінку своїх можливостей, готовність контролювати власне життя і бути самопослідовним, розуміти самого себе. Що стосується осіб із низьким рівнем асертивності АсЗаг-, то вони характеризуються як такі, що очікують позитивне ставлення від інших (СІІ+, С2+), не приймають себе (С3-) і самозвинувачують (С5+). Отже, неасертивні досліджувані, в яких низькі показники ауто симпатії, фіксуються на своїх недоліках, мають низьку самооцінку, схильні до самозвинувачення. Ці значення показників свідчать про такі емоційні реакції на себе, як роздратування, презирство, глузування, винесення самовироків («Так тобі й треба»), вони орієнтовані на оцінку оточуючих

і намагаються «заслужити» позитивну оцінку. При порівнянні означених профілів, по-перше, виявляється ефект їх віддзеркалення, по-друге, візуально діагностуються розбіжності у показниках СІІ, СІV, С1, С5, С6, С7. Отже, за результатами аналізу профілів самоставлення спостерігаються відмінності в індивідуально-психологічних особливостях між особами з високим та низьким рівнями асертивності.

Для повноти картини самоставлення асертивних і неасертивних осіб розглянуто особливості їх впевненості у собі, що представлено на рис. 4.

Розглянувши профіль впевненості у собі у групах асертивних і неасертивних осіб, виявлено певне поєднання показників. Слід зазначити, що у групі асертивних осіб найвищий ступінь вираженості показника впевненість у собі (ВуС). Показники соціальної сміливості та ініціативи у соціальних контактах мають майже однакове відхилення. Отримані закономірності співпадають з результатами досліджень прийняття рішень особистістю [7].



Рис. 4. Впевненість у собі асертивних і неасертивних осіб

Примітка: 1) ряд 1 – група асертивних осіб, ряд 2 – група неасертивних осіб; 2) показники впевненості у собі: ВуС – впевненість у собі, ВССм - соціальна сміливість, ВІСк – ініціатива у соціальних контактах.

У групі неасертивних осіб найбільше відхилення (ВуС), він розміщений у другому кватилі, дещо вищим є показник соціальної сміливості і найвищий

(розміщений у третьому квартилі) показник ініціативи у соціальних контактах.

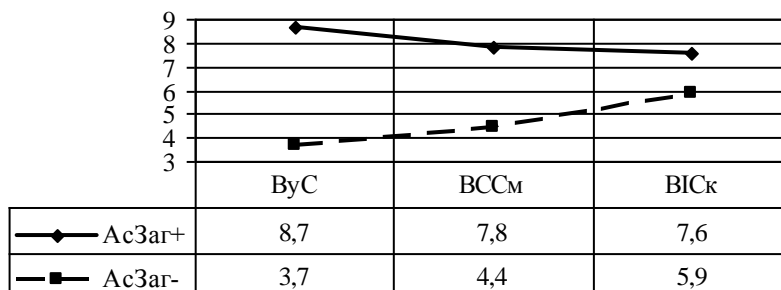
Таким чином, можемо констатувати, що асертивні особистості у порівнянні з неасертивними значно впевненіші у собі, демонструють соціальну сміливість і ініціативу у соціальних контактах. У неасертивних осіб найбільше виявляється ініціатива у соціальних контактах. Аналіз профілів підтверджує більшу впевненість у собі асертивних осіб у порівнянні з неасертивними.

Висновки. У результаті дослідження взаємозв'язку асертивності з самоставленням та впевненістю у собі встановлено, що асертивні особистості характеризуються самовпевненістю, самоінтересом, саморозумінням та самоповагою, схвалюють себе в цілому, довіряють собі та позитивно себе оцінюють, впевнені у собі, соціально

сміливі, виявляють ініціативу у соціальних контактах, автономні, незалежні, гнучкі у спілкуванні, володіють почуттям власної гідності, керуються власними правилами поведінки, не визнають авторитетів. Неасертивних особистостей характеризує схильність до почуття провини. Таким особистостям властива висока конформність, очікування позитивного ставлення від інших, неприйняття себе, самозвинувачення, фіксація на недоліках, низька самооцінка, залежність від думки інших, орієнтація на групову думку.

Перспективою подальшого дослідження є вивчення співвідношення показників змістово-особистісного та соціально-імперативного рівня асертивності та відповідних показників самоставлення та впевненості у собі.

ЛІТЕРАТУРА

1. Мэй Р. Проблемы тревоги / Р. Мэй. – М. : Издательство ЭКСМО-Пресс, 2001. – 432 с.
2. Маслоу А. Дальние пределы человеческой психики / А. Г. Маслоу; [пер. с англ. А. М. Татлыбаевой]. – СПб. : Евразия, 1997. – 430 с.
3. Маслоу А. Г. Мотивация и личность / А. Г. Маслоу; [пер. с англ. А. М. Татлыбаевой]. – СПб. : Евразия 1999. – 478 с.
4. Перлз Ф. Опыты психологии самопознания (Практикум по гештальттерапии) / Ф. Перлз. – М. : Изд-во Гиль-Эстель, 1993. – 240 с.
5. Ромек В. Г. Психологические особенности уверенной в себе личности / В. Г. Ромек // Социальная психология личности в вопросах и ответах: учебное пособие / [ред. проф. В. А. Лабунской]. – М. : Гардарики, 2000. — С. 207–225.
6. Саннікова О. П. Діагностика асертивності: результати апробації методики «ТОКАС» / О. П. Саннікова, О. І. Санніков, Н. М. Подоляк // Нау-

ка і освіта: Науково-практичний журнал Південного наукового центру АПН України. Тематичний спецвипуск: «Традиції та новачі сучасної освіти в Україні». – 2013. – № 3/СХІІІ. – С. 140–144.

7. Санніков А. І. Типологические особенности принятия решений у лиц, отличающихся уверенностью в себе / А. И. Санников // Наука і освіта: Науково-практичний журнал Південного наукового центру АПН України. Тематичний спецвипуск «Когнітивні процеси та творчість». – 2012. – № 9/СVХ. – С. 245–249.

8. Фром Э. Анатомия человеческой деструктивности / Э. Фром; [вступ. ст. П. С. Гуревича]. – М. : АСТ-ЛТД, 1998. – 252 с.

9. Шостром Э. Человек-манипулятор [Электронный ресурс] / Э. Шостром. – Режим доступа: <http://www.koob.ru/shostrom/#books>.

10. Perls F. Gestalt Therapy / Frederick S. Perls, Ralph Franklin Hefferline, Paul Goodman. – California, 1969.

REFERENCES

1. Mei, R. (2001). *Problemy trevogi [Problems of anxiety]*. M.: Izdatelstvo EKSMO-Press [in Russian].
2. Maslou, A. H. (1997). *Dalnie predely chelovecheskoi psikhiki [The farthest limits of the human psyche]*. SPb.: Evraziia [in Russian].
3. Maslou, A. H. (1999). *Motivatsiia i lichnost [Motivation and Personality]*. SPb.: Evraziia [in Russian].
4. Perlz, F. (1993). *Opyty psikhologii samopoznaniia (Praktikum po heshtal'tterapii) [Experiences of psychology of self-cognition (Workshop on Gestalt therapy)]*. M.: Izd-vo Gil-Estel [in Russian].
5. Romek, V. G. (2000). *Psikhologicheskie osobennosti uverennoi v sebe lichnosti [Psychological characteristics of self-confident personality]*. *Sotsialnaia psikhologiiia lichnosti v voprosakh i otvetakh: ucheb. posob. [Social psychology of personality in questions and answers: Textbook]*. M.: Gardariki [in Russian].
6. Sannikova, O. P., Sannikov, O. I. & Podoliak, N. M. (2013). *Diahnostyka asertyvnosti: rezultaty aprobatsii meto-*

dyky «ТОКАС» [Assertiveness diagnostics: the results of «QTAC» techniques approbation]. *Nauka i osvita – Science and education*, 3/СХІІІ, 140–144 [in Ukrainian].

7. Sannikov, A. I. (2012). *Tipologicheskie osobennosti priniatia reshenii u lits, otlichaiushchikhsia uverennostiu v sebe [Typological features of decision-making of people with different levels of self-confidence]*. *Nauka i osvita – Science and education*, 9/СVХ, 245–249 [in Russian].

8. From, E. (1998). *Anatomiia chelovecheskoi destruktivnosti [Anatomy of the human destructivity]*. M.: АСТ-LTD [in Russian].

9. Shostrom E. *Chelovek-manipuliator [Man manipulator]*. Retrieved from <http://www.koob.ru/shostrom/#books> [in Russian].

10. Perls F. S., Hefferline, R. F. & Goodman P. (1969). *Gestalt Therapy*. California [in English].

*Наталья Михайловна Подоляк,
кандидат психологических наук, старший преподаватель кафедры психологии,
Дрогобычский государственный педагогический университет имени Ивана Франко,
ул. И. Франка, 24, г. Дрогобыч, Украина*

ОСОБЕННОСТИ ВЗАИМОСВЯЗЕЙ АССЕРТИВНОСТИ С САМООТНОШЕНИЕМ И УВЕРЕННОСТЬЮ В СЕБЕ

В данной статье представлены результаты эмпирического исследования взаимосвязей показателей assertивности личности с показателями самооотношения и уверенности в себе. Исследование этих взаимосвязей дало возможность получить важную информацию об assertивных проявлениях личности и о внутреннем личностном потенциале саморазвития. Для диагностики качественных компонентов assertивности использована разработанная (в соавторстве с О. П. Санниковой, А. И. Санниковым) оригинальная методика «Тест-опросник компонентов assertивности» (ТОКАС). Среди широкого спектра качеств личности, с которыми закономерно взаимосвязаны показатели assertивности, для изучения в данном исследовании взяты показатели самооотношения и уверенности в себе. Установлены взаимосвязи между показателями assertивности и показателями самооотношения и уверенности в себе. Эмпирически изучены особенности соотношения показателей assertивности с показателями самооотношения и уверенности в себе. Показано, что assertивные личности характеризуются самоинтересом, самопониманием, самоуважением, позитивной самооценкой, уверенностью в себе, социальной смелостью. Их отличает автономность, инициативность в социальных контактах, независимость, ответственность, гибкость в общении. Неassertивные личности характеризуются склонностью к чувству вины, чувствительностью к замечаниям, им присущи высокая конформность, ожидание позитивного отношения от других, неприятие себя. Склонность к самообвинению, фиксация на недостатках, низкая самооценка, зависимость от группы.

Ключевые слова: assertивность, показатели assertивности, самооотношение, уверенность в себе.

*Nataliia Podoliak,
PhD (Doctor degree in Psychology), senior teacher of Psychology Department,
Drohobych State Pedagogical University named after I. Franko,
24, Ivan Franko St., Drohobych, Ukraine*

PECULIARITIES OF INTERCONNECTIONS OF ASSERTIVENESS WITH SELF-RELATION AND SELF-CONFIDENCE

This article presents the results of empiric research of interrelations of indexes of personality assertiveness and those of self-attitude and self-confidence. The investigation of these relationships enabled to get important information about personality assertive displays and about internal personality potential of self-development. This research deals with a differential and psychological analysis of assertiveness which is viewed as a systemic multilevel personality trait and is studied from the perspective of the continual and hierarchical approach. A special co-authored (O. P. Sannikova, A. I. Sannikov) methodology «Test-questionnaire of assertiveness components» (QTAC) has been developed for the diagnostics of qualitative components of assertiveness. Among the wide spectrum of qualities of personalities which the indexes of assertiveness are appropriately related to, it is the indexes of self-attitude and self-confidence that are chosen for a study. Relationships of the indexes of assertiveness and indexes of self-attitude and self-confidence are revealed. It has been shown, that a group of assertive individuals is characterized by high rates of its formal and dynamic qualitative indices that prove the presence of psychical activity, assertive recourses. A group of individuals with general low index of assertiveness demonstrates low rates of formal and dynamic qualitative characteristics. A wide range of personality traits (self-confidence, self-understanding, self-respect, self-assurance and confidence in own behavior, social courage, self-supportability, independence, internality, risk proneness, adventurism, cheerfulness, dignity, firmness, non-recognition of authority etc.) has been revealed. With the help of the qualitative analysis individual psychological peculiarities of assertiveness have been examined.

Keywords: assertiveness, indexes of assertiveness, self-attitude, self-confidence.

Подано до редакції 07.08.2015