

## ЗАГАЛЬНА ХАРАКТЕРИСТИКА РОБОТИ

**Актуальність дослідження.** Сучасні соціальні процеси розвитку суспільства характеризуються зростаючим динамізмом суспільно-політичного життя, гострими соціально-економічними перетворюваннями, та значними соціокультурними трансформаціями. У таких життєвих умовах, швидко і хаотично відбуваються зміни, створюються нові життєві ситуації, що частіше розв'язуються конфліктами. Найбільше загострення одного з проявів таких змін відбувається в галузі міжособистісних стосунків, що виявляється у зростанні напруження, проявах ворожості, конфліктності тощо. Актуальність дослідження спричинена не тільки змінами, що відбуваються у сучасному суспільстві, а й нагальністю розробки суто теоретичних засад вивчення конфліктної поведінки, її ресурсів, властивостей особистості, що супроводжують прояви конфліктності та її індивідуально-психологічних особливостей. Розробка даної проблеми також спричинена вимогами практики, спрямованої як на супровід та корекцію поведінки осіб, які виявляють схильність до конфліктності у процесі спілкування, у тому числі професійного, міжособистісної взаємодії тощо, так і на розвиток саморегуляції конфліктності.

Вивчення конфліктності особистості в сучасній науці здійснюється в міждисциплінарному науковому просторі, про що свідчить інтерес до цього феномена з боку філософії, соціології, культурології, історії, педагогіки, психології, психотерапії. Вагомий внесок стосовно розуміння конфлікту та конфліктності зробили як зарубіжні науковці минулого (Г. Зіммель, Л. Козер, К. Левін, К. Томас, З. Фрейд), так і сучасні психологи (А. Я. Анцупов, Н. В. Гришина, В. Г. Зазикін, Є. П. Ільїн, М. М. Кашапов, С. Д. Максименко, Ю. Б. Максименко, І. С. Мазоха, М. І. Пірен, О. П. Саннікова, Б. І. Хасан, О. Я. Чебикін, Ю. Г. Черножук, А. І. Шипілов).

У вітчизняних дослідженнях розглядається загальна теорія конфліктів (В. В. Дружинін, М. І. Леонов та ін.); вивчаються характеристики конфліктів та конфліктної поведінки особистості, як загальні, так і специфічні (С. В. Баклановський, Є. М. Богданов, Б. В. Коваленко, М. І. Леонов, Л. А. Петровська); аналізуються психологічні чинники конфлікту (Н. С. Нечаєва, Т. С. Сулімова та ін.); досліджуються психологічні характеристики конфліктних особистостей (О. В. Зайцева, М. М. Кашапов, М. В. Крогіус); рольова поведінка в конфлікті (О. Г. Баранов); стратегії, стилі й тактики конфліктного протиборства та методи вирішення конфліктів (А. С. Гусєва, С. М. Ємельянов, В. В. Козлов та ін.). Феномен конфліктності вивчався в контексті властивостей особистості (Є. М. Богданов, В. Г. Зазикін, М. М. Кашапов, Г. В. Ложкін, Ю. П. Платонов, Л. З. Сердюк, К. Томас), міжособистісних стосунків (М. І. Пірен, Л. А. Петровська, В. Шейнов), як показник соціально-психологічного клімату групи (М. М. Обозов, Ю. В. Оболонський, Л. І. Уманський та ін.).

Однак, незважаючи на актуальність означеної проблеми, слід наголосити на дефіцит спеціальних досліджень, спрямованих на вивчення

конфліктності як стійкої властивості особистості, її структури, ознак, психологічних чинників, індивідуально-психологічних особливостей та їх проявів. Наявні в сучасній психології нечисленні роботи не надають цілісного уявлення про схильність до конфліктної поведінки особистості, оскільки віддзеркалюють лише окремі аспекти цього психологічного феномену.

Таким чином, важливість і актуальність порушеної проблеми, недостатня її наукова розробка, відсутність відповідного концептуального підходу до вивчення конфліктності як властивості особистості спричинили теми дисертаційного дослідження «Індивідуально-психологічні особливості конфліктності як властивості особистості».

**Зв'язок роботи з науковими програмами, планами, темами.** Дисертаційне дослідження виконано згідно з тематикою науково-дослідної роботи кафедри загальної та диференціальної психології «Особистісне зростання психолога, педагога на етапі професійного навчання: диференціально-психологічний аналіз» (номер держреєстрації № 0114U000016), що входить до тематичного плану Державного закладу «Південноукраїнський національний педагогічний університет імені К. Д. Ушинського». Тему дисертації затверджено Вченою радою Південноукраїнського національного педагогічного університету імені К. Д. Ушинського (протокол № 8 від 27 березня 2014 р.) та узгоджено в Міжвідомчій раді з координації наукових досліджень в галузі педагогіки та психології в Україні (протокол № 6 від 17 червня 2014 р.).

**Мета дослідження** полягає у теоретичному обґрунтуванні та емпіричному дослідженні індивідуально-психологічних особливостей конфліктності.

**Завдання дослідження:**

1. На підставі теоретико-методологічного аналізу психологічних джерел узагальнити інформацію про конфліктність, розглянути психологічний зміст та специфіку феномену, вивчити його структуру, експлікувати та описати покомпонентний склад ознак, теоретично виявити спектр рис особистості, що супроводжують її прояви.

2. Скласти програму емпіричного дослідження, розробити оригінальні психодіагностичні процедури, що спрямовані на діагностику показників конфліктності та створити комплекс методик, що діагностують гіпотетично пов'язані з конфліктністю властивості особистості.

3. Вивчити співвідношення показників конфліктності та широкого спектру властивостей особистості (агресивність, ворожість, схильність до ризику, толерантність, емпатію, товариськість, тривожність, впевненість у собі, асертивність тощо).

4. Емпірично дослідити індивідуально-психологічні особливості конфліктності та їх прояви, що виявляються у специфіці рис особистості, котрі співвідносяться із конфліктністю.

**Об'єктом дослідження** є психологічні особливості особистості з різною схильністю до конфліктної поведінки (конфліктності).

**Предмет дослідження** – індивідуально-психологічні особливості конфліктності як властивості особистості.

**Теоретико-методологічною основою дослідження** стали: принципи системно-структурного підходу до розуміння особистості (Б. Г. Ананьєв, П. К. Анохін, В. О. Ганзен, О. М. Леонт'єв, Б. Ф. Ломов, С. Д. Максименко, В. С. Мерлін, К. К. Платонов, С. Л. Рубінштейн, О. П. Саннікова та ін.); принципи психологічної детермінації (К. О. Абульханова-Славська, В. Г. Асєєв, О. Г. Асмолов, І. С. Кон, Г. С. Костюк, О. М. Леонт'єв, С. Д. Максименко, О. Я. Чебикін та ін.); основи диференційно-психологічного підходу та фундаментальні праці з індивідуальних відмінностей (А. Анастасі, Є. П. Ільїн, В. Д. Небиліцин, Б. М. Теплов, В. Д. Шадріков та ін.); методологія організації психологічного теоретико-емпіричного дослідження (Л. Ф. Бурлачук, О. О. Бодольов, В. М. Дружинін, К. М. Гуревич, А. Д. Наследов та ін.); положення про особистість як про активний суб'єкт діяльності (К. О. Абульханова-Славська, А. В. Брушлинський, Т. В. Дегтяренко, Г. С. Костюк, Б. Ф. Ломов, С. М. Симоненко, Л. З. Сердюк, Л. А. Снігур, А. В. Фурман); континуально-ієрархічна концепція особистості (О. П. Саннікова); сучасні наукові уявлення щодо конфліктності (Є. М. Богданов, В. Г. Зазикін, Н. В. Грішина, Г. Є. Грігор'єва, Н. І. Добіна, Є. П. Ільїн, О. В. Зайцева, М. М. Кашапов, Н. Г. Корчагіна, Є. С. Кузьмін, М. І. Леонов, К. М. Роліч, І. М. Свіріденко, Ю. П. Платонов, Л. А. Петровська, В. Шейнов та ін.); теорія агресивності (А. Бандура, А. Басс, Л. Берковіц, Д. Зільманн, Є. П. Ільїн, П. А. Ковальов, І. С. Мазоха, Д. Річардсон та ін.); положення про асертивність і впевненість у собі (В. Капоні, А. Лазарус, Н. М. Подоляк, В. Г. Ромек, О. І. Санніков, В. А. Шамієва та ін.); теоретичні уявлення про комунікативну сферу особистості (О. Г. Бабчук, О. А. Орищенко, О. П. Саннікова та ін.); концепція ризику (С. В. Бикова, Т. В. Корнілова, Ю. Б. Максименко, В. А. Петровський, О. І. Санніков, О. П. Саннікова).

**Методи дослідження.** У дисертаційній роботі використовується система методів та процедур отримання даних, що включає: 1) *теоретичні* методи (аналіз та систематизація теоретичних підходів та емпіричних результатів, що містяться у наукових літературних джерелах в контексті предмета і завдань дослідження); 2) *емпіричні* методи: (опитування, тестування, метод самозвітів (твори за означеною темою), контент-аналіз); 3) методи *математичної* обробки даних: статистичні та аналітичні, що виконуються за допомогою комп'ютерної програми SPSS 13,0 for Windows, та якісного аналізу даних (метод «асів», «профілів»), t-критерій Ст'юдента для пошуку значущих міжгрупових відмінностей).

Психодіагностичний комплекс методик склали: 1) методики, що спрямовані на вивчення різнорівневих показників конфліктності; 2) методики, що діагностують показники спектру рис особистості, що аранжують прояви конфліктності.

Для дослідження показників конфліктності відповідно до вимог психометрики розроблені у співавторстві з науковим керівником такі методики: процедура «Експрес-діагностика показників конфліктності» (ЕДІКО), тест-опитувальники «Експрес-діагностика суб'єктивного ставлення до конфлікту» (ЕДІСС) та «Диференціальна діагностика схильності до конфліктності» (ДИДІКО). Задля діагностики характеристик конфліктності задіяні: методика «Особистісна агресивність і конфліктність» (Є. П. Ільїн, П. А. Ковальов) та методика «Діагностика рівня конфліктності особистості» (Г. В. Ложкін, Н. І. Пов'якель).

З метою вивчення певних рис особистості, гіпотетично пов'язаних із показниками конфліктності використовується комплекс методик, що розроблені О. П. Санніковою особисто й у співавторстві з викладачами та аспірантами О. Г. Бабчук, С. В. Биковою, І. С. Мазохою, О. А. Орищенко, Н. М. Подоляк, О. І. Санніковим: «Опитувальник формально-динамічних показників товариськості», «Тест-опитувальник якісних показників толерантності», «Тест-опитувальник якісних показників схильності до ризику», «Тест-опитувальник якісних показників агресивності», «Тест-опитувальник емпатії», «Тест-опитувальник компонентів асертивності». Крім того, в дослідженні використовувалися: «Методика діагностики самооцінки рівня тривожності» Ч. Д. Спілбергера, Ю. Л. Ханіна, «Тест впевненості у собі» В. Г. Ромека, «Методика діагностики ворожості» (за шкалою Кука-Медлей), «Фрайбурзький багатофакторний особистісний опитувальник FPI»; «16-PF особистісний опитувальник» Р. Кеттелла.

Емпіричне дослідження проводилось протягом трьох років (2013-2016). Безпосередньо вибірку дослідження склали: слухачі відділення перепідготовки кадрів зі спеціальності «Психологія» інституту післядипломної освіти та сертифікації Державного закладу «Південноукраїнський національний педагогічний університет імені К. Д. Ушинського», кількістю 230 осіб віком 25-40 років та 150 студентів третього курсу означеного університету у віці від 18 до 25 років. Окремо вибірку стандартизації (представники котрої не брали участі в основному дослідженні) склали 433 особи. Вибірku стандартизації російськомовного варіанту склали 149 студентів старших курсів Південноукраїнського національного педагогічного університету імені К. Д. Ушинського віком 18-25 років та 55 слухачів відділення перепідготовки кадрів зі спеціальності «Психологія». Вибірku стандартизації україномовного варіанту склали 229 студентів старших курсів Дрогобицького державного педагогічного університету імені Івана Франка віком 20-25 років. Також було залучено 15 психологів-експертів. Отже, загалом у дослідженні брали участь 813 осіб.

#### **Наукова новизна результатів:**

- *вперше* конфліктність розглядається як складна властивість особистості в контексті континуально-ієрархічного підходу; в структурі конфліктності виділяються ознаки формально-динамічного рівня, котрий охоплює потребу в конфліктності, ініціативність, широту, легкість

виникнення конфліктності, усталеність (стійкість), виразність проявів конфліктності; якісного рівня, що характеризується емоційним, когнітивним, конативним, контрольно-регулятивним компонентами конфліктності; змістові, що презентовані установчим компонентом; виявлені типи конфліктності особистості: полімодальний (із максимальними і мінімальними значеннями усіх компонентів якісного рівня) та мономодальний тип (домінування одного з якісних компонентів); вивчені індивідуально-психологічні особливості особистості представників виявлених типів;

- *розширено та поглиблено* знання про психологічну сутність конфліктності;

- *уточнено* зміст зазначеного феномену в контексті його взаємозв'язків з широким спектром властивостей особистості;

- *дістало подальшого розвитку* уявлення про психологічний портрет конфліктної особистості; про конфліктність як властивість особистості та про її індивідуально-психологічні прояви.

**Практичне значення одержаних результатів дослідження** полягає у виборі та обґрунтуванні системи методів і методик, спрямованих на діагностику рис особистості, взаємопов'язаних з конфліктністю. Створено (у співавторстві) оригінальні методики, що спрямовані на вивчення формально-динамічних та якісних показників конфліктності («Диференціальна діагностика схильності до конфліктності», «Експрес-діагностика суб'єктивного ставлення до конфлікту») та процедуру «Експрес-діагностика показників конфліктності». Результати апробації процедури та цих методик засвідчують можливість їх використання не тільки в наукових, дослідницьких, а й у практичних цілях.

Основні результати дослідження були впроваджені у навчальний процес: Південноукраїнського національного педагогічного університету імені К. Д. Ушинського (акт № 187/21 від 08.02.2016 р.), Одеського національного політехнічного університету (акт № 1459/138-06 від 15.06.2016 р.), Дрогобицького державного педагогічного університету імені Івана Франка (акт від 25.05.2016 р.), Одеського Обласного інституту удосконалення вчителів (акт № 243 від 05.05.2016 р.).

**Особистий внесок** автора в роботах, що були виконані у співавторстві. Автором узагальнено стан проблеми, систематизовано теоретичні дані, що пояснюють структуру конфліктності, виокремлено компонентний склад її показників; взято участь у розробці концепції методики, здійснено постановку проміжних дослідницьких завдань на різних етапах створення та апробації методики; самостійно зібрано емпіричні дані, проведено математично-статистичну обробку, інтерпретацію та обговорення отриманих результатів.

**Апробація результатів дисертації.** Теоретичні та емпіричні результати дисертаційного дослідження доповідались і обговорювались на: III Міжнародній науково-практичній конференції «Стиль і якість життя сучасної людини. Безпека» (Стальова Воля, Польща, 2014); Міжнародній науково-

практичній конференції «Проблема особистості у сучасній психології: теорія, методологія, практика» (Одеса, 2014, 2015); Міжнародній науково-практичній конференції «Modern problems of education and science – 2015» (Будапешт, Відень, 2015); Всеукраїнських науково-практичних конференціях: «Актуальні проблеми сучасної психології» (Одеса, 2013), «Проблеми сучасної психології особистості» (Одеса, 2014, 2015); III Всеукраїнському психологічному конгресі з міжнародною участю «Особистість у сучасному світі» (Київ, 2014); щорічних аспірантських семінарах Південноукраїнського національного педагогічного університету імені К. Д. Ушинського (2013–2016 рр.); засіданнях кафедри загальної та диференціальної психології Південноукраїнського національного педагогічного університету імені К. Д. Ушинського, засіданні наукового семінару Південноукраїнського національного педагогічного університету імені К. Д. Ушинського (2016 р.).

**Публікації.** Основні результати дослідження відображено в 11 публікаціях, з них: 5 статей, що були опубліковані в наукових фахових виданнях України, 1 стаття у зарубіжному науковому періодичному виданні, 1 авторське свідoctво, 4 статті у збірниках матеріалів конференцій та інших виданнях.

**Структура та обсяг дисертації.** Дисертаційна робота складається зі вступу, трьох розділів, висновків, додатків та списку використаних джерел. Повний обсяг роботи складає 256 сторінок комп'ютерного тексту. Основний текст – 171 сторінка. Робота містить 46 таблиць, 15 рисунків, 6 додатків. Список використаних джерел включає 270 найменувань, з яких 25 іноземною мовою.

## ОСНОВНИЙ ЗМІСТ

**У вступі** обґрунтовано актуальність теми, що вивчається, доцільність її наукового дослідження; визначено мету, об'єкт, предмет, завдання дослідження; надано перелік використаних методів та психодіагностичних методик; розкрито наукову новизну, теоретичне та практичне значення отриманих результатів; надані відомості про апробацію та впровадження результатів дослідження, кількість публікацій за темою дисертації; наведено дані щодо обсягу та структури роботи.

**У першому розділі** «Теоретико-методологічні засади дослідження індивідуально-психологічних особливостей конфліктності як властивості особистості» здійснено теоретичний аналіз проблеми конфліктності (схильності до конфліктної поведінки) в історичному та сучасному контекстах, розглянуто наукові уявлення про структуру феномену, що вивчається, визначено поняття «конфліктність», експліковано та описано покомпонентний склад якісних та формально-динамічних показників конфліктності в контексті континуально-ієрархічного підходу; надано теоретичний аналіз співвідношення конфліктності із широким спектром властивостей особистості, виявлено коло рис особистості, що супроводжують прояви конфліктності.

Аналіз наукової літератури показав, що поняття «конфліктність» розглядається на рівні особистості, на рівні міжособистісних стосунків, на рівні соціально-психологічних чинників (конфліктогенів). Конфліктність розглядається як багатокомпонентна властивість особистості, котра характеризується потребою у пошуках конфліктних ситуацій (Н. І. Добіна, М. М. Кашапов); психологічна схильність до сприйняття будь-якої ситуації як конфліктної, реалізація конфліктної поведінки у міжособистісній взаємодії (О. В. Зайцева, Т. В. Черняєва); міра готовності особистості до розвитку і вирішення проблемних ситуацій соціальної взаємодії шляхом конфліктів, ступінь її залученості у розвиток і завершення проблемних ситуацій соціальної взаємодії шляхом конфліктів (А. Я. Анцупов, Н. І. Гришина); відносна частота участі людини у реальних конфліктах, порівняно з іншими людьми (В. І. Курбатов, А. І. Шипілов); конфліктна поведінка, тип реагування на вплив соціально-психологічних чинників (конфліктогенів) (Т. В. Дуткевич, М. І. Леонов); здатність особистості вступати в конфлікт з іншими людьми, або групою людей (Н. Г. Корчагіна); внутрішній чинник, що сприяє вирішенню протиріч між людьми шляхом конфліктів (М. І. Пірен); відповідність між внутрішнім рівнем конфліктності (властивість особистості) і зовнішнім (суперечності) у конфліктній ситуації (Г. В. Ложкін); конфліктність спричинює зародження, динаміку і кінцевий результат розвитку конфлікту (Г. Є. Григор'єва, Є. П. Ільїн, Н. В. Нижегородцева).

Одним із завдань дослідження конфліктності (схильності до конфліктної поведінки) є пошук, експлікація та опис ознак, котрі характеризують її структурні компоненти. Теоретико-методологічною основою вирішення цієї задачі обрано континуально-ієрархічний підхід до дослідження структури особистості (О. П. Саннікова), що заснований на принципах *системності* (цілісність), *структурності* (внутрішня організація структурних рівнів); *інтегральності* (взаємозв'язки між одно і різнорівневими компонентами) *дименціональності* (безперервності), *детермінізму* (причинна зумовленість подій). З цих позицій особистість презентується як макросистема, котра складається з різнорівневих, взаємосяжних (увзаємненних) підсистем, що мають специфічні характеристики.

У контексті континуально-ієрархічного підходу конфліктність (схильність до конфліктної поведінки) розглядається як стійка, багаторівнева властивість особистості. Конфліктність (диспозиція) – це властивість, котра характеризується такою психічною активністю людини, такими емоціями, думками, мисленням, намірами, установками тощо, котрі спонукають особистість до конфліктної поведінки, зовнішньої, фізичної активності людини. Інакше кажучи, конфліктність – це вибіркова спрямованість особистості на поведінку, котра відповідає конфліктним переживанням, когніціям, задуму, намірам, установкам.

Макроструктура конфліктності складається із компонентів *формально-динамічного* рівня, що віддзеркалює силу, динаміку, перебіг конфліктності; *компонентів якісного* рівня, що характеризують психічну активність

особистості: емоційний; когнітивний; конативний; контрольо-регулятивний. *Змістово-особистісний* рівень презентований ознаками конфліктності, що відображують її значимість для самої особистості: цінністю для особистості, установками щодо конфліктності та її проявів; мотивацією. *Підструктура досвіду* містить компоненти, що характеризують знання, уміння та навички особистості, набуті при проявах конфліктності. *У зоні індивідуального досвіду* конфліктність виявляється як готовність до дій, що включають досвід конфліктної поведінки (поведінки в конфліктогенних ситуаціях) в різних сферах життєдіяльності особистості. У цьому випадку людина виступає як суб'єкт конфліктних дій з певними цілями, задачами, засобами. *Соціально-імперативний* рівень презентований ознаками, що відображують уявлення про конфліктність та її прояви з позицій релігії, національної культури, традицій, соціального середовища тощо.

У результаті пошуку властивостей особистості, що супроводжують прояви конфліктності, теоретично встановлено, що ця властивість пов'язана з такими характеристиками індивідуальності як агресивність, тривожність, ворожість та схильність до ризику (ризикованість) (Є. М. Богданов, В. Г. Зазикін, Є. П. Ільїн, В. І. Курбатов, Г. В. Ложкін, І. С. Мазоха, Н. І. Пов'якель, О. П. Саннікова, Ч. Д. Спілбергер, Ю. Л. Ханін); з комунікативними рисами особистості: толерантність, емпатія, позитивна установка до інших людей, тощо) (О. Г. Бабчук, О. А. Орищенко, О. П. Саннікова); з рисами особистості, що приймають участь у процесах регуляції: конфліктостійкість, асертивність, впевненість у собі (А. В. Гончаров, Н. М. Подоляк, В. Г. Ромек, О. П. Саннікова, О. І. Санніков); з підозрілістю, напруженістю, фрустрованістю, емоційною нестійкістю, домінантністю, низьким самоконтролем, радикалізмом (А. Я. Анцупов, Є. Я. Бауер, Є. Л. Боднар, Р. Кеттелл, В. М. Мельніков, Л. Т. Ямпольський).

Матеріали цього розділу стали орієнтиром у доборі психодіагностичного інструментарію при вивченні конфліктності та широкого кола рис особистості, що аранжують її індивідуально-психологічні прояви.

**У другому розділі** «Методичне забезпечення емпіричного дослідження індивідуально-психологічних особливостей конфліктності» висвітлено та описано етапи емпіричного дослідження; обґрунтовано вибірку основного емпіричного дослідження (380 осіб) та вибірку стандартизації (433 особи). Визначено комплекс методів, методик та процедур дослідження, спрямованих на діагностику показників конфліктності та рис особистості, що супроводжують її прояви. Надані результати розробки та апробації оригінальних методик, що діагностують показники формально-динамічного та якісного рівнів структури конфліктності.

Попередній аналіз психодіагностичних засобів встановив, що спеціальних процедур, котрі спрямовані на вивчення комплексу різнорівневих показників конфліктності (схильності до конфліктної поведінки) не виявлено. Проте, методики, що презентовані достатньою



кількістю у доступній літературі, надають деяку інформацію про прояви окремих характеристик конфліктності. Саме це спричинило створення (у співавторстві з науковим керівником) оригінального інструментарію за допомогою котрого можна було б діагностувати показники конфліктності, що презентують формально-динамічний та якісний рівень її структури.

Попередньо за допомогою анкет, опитування, самозвітів професійних психологів уточнено склад показників формально-динамічних та якісних компонентів конфліктності. Формально-динамічний рівень презентований *психофізіологічним* показником (психічний та фізіологічний стан організму, що виявляється при конфліктній поведінці особистості), *потребою* у конфліктній поведінці, *чутливістю* до конфліктних ситуацій, *ініціативністю*, *широтою* зон проявів конфліктності, *легкістю*, *усталеністю (стійкістю)*, *виразністю*. Якісний рівень конфліктності характеризується *емоційним* показником (афективна насиченість, сила емоційних переживань, ступінь яскравості емоційної палітри, забарвленість емоцій тощо); *когнітивним* (різноманітність думок, що супроводжують прояви конфліктності); *конативним (поведінковим)* (різноманітність дій, експресія, виразні пози, міміка, образливі слова, агресивні висловлювання, демонстрація невдоволення тощо); *контрольно-регулятивним* (самоконтроль і регуляція власних переживань, думок, дій або вчинків, що супроводжують конфліктність).

Створення оригінальних методик (у співавторстві з науковим керівником), а саме: «Експрес-діагностика показників конфліктності» (ЕДІКО), «Експрес-діагностика суб'єктивного ставлення до конфлікту» (ЕДІСС), «Диференціальна діагностика схильності до конфліктності» (ДИДІКО), проводилося відповідно до вимог психометрики. Результати факторизації матриці кореляцій показників конфліктності (схильності до конфліктної поведінки) підтвердили правомірність теоретичного конструкту методик. Результати апробації оригінальних методик довели достатню її надійність, валідність. Обчислення проводилось за допомогою комп'ютерної програми статистичної обробки SPSS 13.0.

Крім того, у роботі застосовувалися психодіагностичні методики, що за літературними даними, вивчають такі гіпотетично пов'язані із показниками конфліктності властивості особистості, як агресивність, ворожість, схильність до ризику, асертивність, тривожність, впевненість у собі, толерантність, емпатія, товариськість тощо.

**У третьому розділі** «Результати емпіричного дослідження індивідуально-психологічних особливостей конфліктності» презентовано емпіричні данні, котрі розкривають характер взаємозв'язків конфліктності з широким спектром властивостей особистості, що закономірно пов'язані з конфліктністю та супроводжують її прояви. Викладено результати групування показників, що вивчаються, методом факторного аналізу. Наведено результати пошуку індивідуально-психологічних особливостей конфліктності представників різних її типів. Оприаявлено результати ідеографічного підходу,

описані психологічні портрети конкретних особистостей з виразними типами конфліктності.

Проведений кореляційний аналіз надав можливість встановити наявність чисельних зв'язків між показниками конфліктності й обраним у дослідженні спектром рис особистості, що супроводжують її прояви. Додатні значущі зв'язки (переважно на 1% рівні) встановлені майже між усіма показниками конфліктності і шкалами за Фрайбургським особистісним опитувальником (FPI). Виявлені від'ємні значущі зв'язки (переважно на 1% рівні) між емоційним (КЕМ), когнітивним (ККо) показниками конфліктності та врівноваженістю (FVI); між конативним показником конфліктності (КПо) і сором'язливістю (FVIII); між контрольно-регулятивним показником конфліктності (ККР) і невротичністю (FI), спонтанною агресивністю (FII), депресивністю (FIII), роздратованістю (FIV), емоційною лабільністю (FXI) та маскулінністю (FXII). Ці результати свідчать про те, що врівноваженість, сором'язливість не супроводжують прояви конфліктності, а невротичність, депресивність, роздратованість тощо виявляються при відсутності регуляції та контролю над конфліктністю.

Встановлені також додатні взаємозв'язки між показниками конфліктності і агресивності, ризику, тривожності, ворожості, занепокоєності, домінантністю, підозрілістю, схильністю до відчуття провини, напруженістю, екстраверсією, невротичністю, роздратованістю, емоційною лабільністю. Показники конфліктності з показниками асертивності, толерантності, емпатії, конфліктостійкості, силою Я, проникливістю, врівноваженістю, сором'язливістю пов'язані від'ємно, що презентовано у тексті дисертації. Задля ілюстрації розглянемо більш ретельно співвідношення показників конфліктності з факторами особистості за Р. Кеттеллом, що надано на рис 1.

У результаті кореляційного аналізу встановлено, що психофізіологічний показник конфліктності (КПф) виявив як додатні так і від'ємні взаємозв'язки з факторами особистості на 1% рівні. Додатні взаємозв'язки показника КПф визначаються з факторами: домінантність (E+), безпечність (F+), підозрілість (L+), напруженість (Q4+), екстраверсія (QI+), тривожність (QII+). Від'ємний зв'язок показника КПф встановлено з фактором слабкості «Я» (C-). Емоційний показник конфліктності (КЕМ) пов'язаний з факторами особистості наступним чином: додатно ( $p \leq 0.01$ ) із занепокоєністю (D+), домінантністю (E+), підозрілістю (L+), схильністю до відчуття провини (O+), напруженістю (Q4+), екстраверсією (QI+), тривожністю (QII+); ( $p \leq 0,05$ ) з безпечністю (F+). Від'ємні зв'язки ( $p \leq 0.01$ ) показника КЕМ встановлено з факторами: сизотимія (A-), слабкість «Я» (C-), наївність (N-), що свідчить про взаємозв'язки емоційного показника конфліктності з протилежними (від'ємними) полюсами факторів.



Рис. 1. Співвідношення показників конфліктності з факторами особистості (за Р. Кеттеллом).

Примітка. Умовні позначення показників конфліктності: КПф – психофізіологічний, КЕМ – емоційний, ККо – когнітивний, КПо конативний показник конфліктності, ККР – контрольно-регулятивний, ЗПК – загальний показник конфліктності; умовні позначення факторів особистості: А (афектотимія – сизотимія), С (сила – слабкість «Я»), D (занепокоєність – врівноваженість), Е (домінантність – покірність), F (безпечність – заклопотаність), L (підозрілість – довірливість), N (проникливість – наївність), O (схильність до відчуття провини – самовпевненість), Q3 (високий – низький самоконтроль), Q4 (напруженість – розслабленість), QI (екстраверсія – інтроверсія), QII (тривожність – емоційна стабільність).

Визначено, що показник ККо пов'язаний додатно ( $p \leq 0.01$ ) з факторами: підозрілість (L+), схильність до відчуття провини (O+), напруженість (Q4+), екстраверсія (QI+), тривожність (QII+); від'ємно пов'язаний ( $p \leq 0.01$ ) з факторами С та N. Це вказує на те, що когнітивний показник конфліктності (ККо) взаємопов'язаний з від'ємними полюсами означених факторів: слабкість «Я» (С-), наївність (N-). Показник конфліктності (КПо) додатно ( $p \leq 0,01$ ) пов'язаний з такими факторами: занепокоєність (D+), доміантність (E+), безпечність (F+), підозрілість (L+), напруженість (Q4+), екстраверсія

(QI+), тривожність(QII); ( $p \leq 0,05$ ), схильність до відчуття провини (O+). Від'ємний взаємозв'язок ( $p \leq 0,01$ ) встановлено між показником КПо та факторами: сизотимія (A-), слабкість «Я» (C-), наївність (N-).

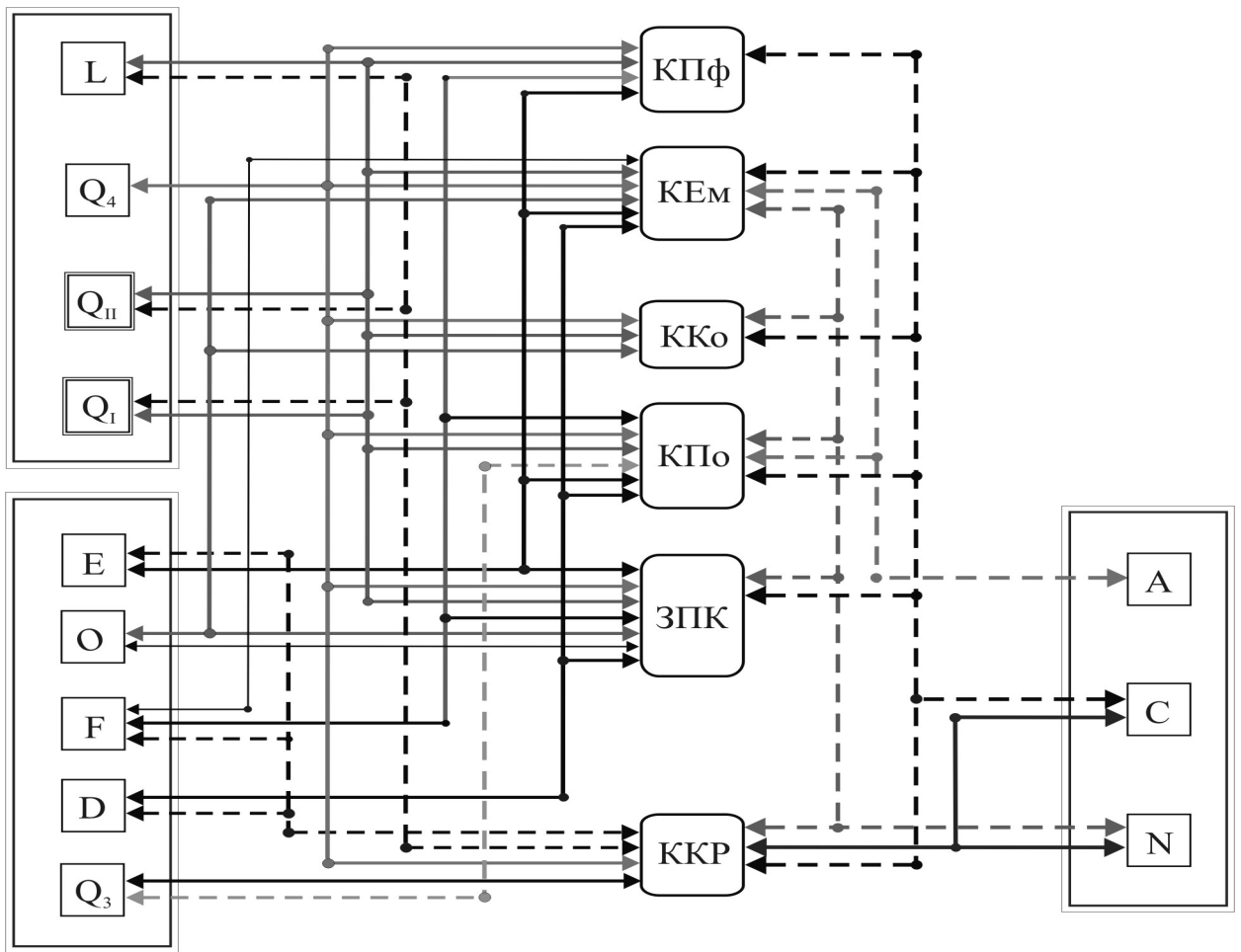
Контрольно-регулятивний показник конфліктності (ККР) значимо пов'язаний ( $p \leq 0,01$ ) з такими факторами особистості: додатно з сила «Я» (C+), проникливість (N+), високий самоконтроль (Q3+); від'ємно з: врівноваженість (D-), покірність (E-), заклопотаність (F-), довірливість (L-), розслабленість (Q4-), інтроверсія (QI-), емоційна стабільність (QII-).

Встановлено додатні взаємозв'язки показника ЗПК з факторами: занепокоєність (D+), домінантність (E+), безпечність (F+), підозрілість (L+), схильність до відчуття провини (O+), напруженість (Q4+), екстраверсія (QI+), тривожність (QII+). Від'ємні зв'язки виявлені між показником ЗПК і факторами C, N, що свідчить про зв'язок загального показника конфліктності з протилежними (від'ємними) полюсами зазначених факторів, а саме, зі слабкістю «Я» (C-) та наївністю (N-).

При групуванні показників за допомогою *факторного аналізу* обрано модель, що містить п'ять біполярних факторів: «конфліктність (ЗПК) – толерантність (ЗПТ)»; «асертивність (Ac3ag) – невротичність (FI); «м'якосердність, ніжність (I) – когнітивна ризикованість (ККР)»; «товариськість (Pc) – самодостатність (Q2)»; «загальна ризикованість (КОР) – високий самоконтроль (Q3)».

Використання *якісного аналізу* (метод «профілів») дозволило вивчити психологічні характеристики осіб з різними типами конфліктності: полімодальними і мономодальними (терміни О.П. Саннікової). Попередньо, методом «асів» із загальної вибірки обстежених (380 осіб) виділено групи осіб з високими (гр. Kmax,  $n=28$ ) і низькими (гр. Kmin,  $n=30$ ) значеннями якісних показників конфліктності (або загального показника конфліктності), що презентують полімодальні типи. Мономодальні типи склали групи осіб з домінуванням одного з якісних показників конфліктності: емоційного (гр. KE,  $n=21$ ), когнітивного (гр. КК,  $n=18$ ) та конативного (гр. КП,  $n=26$ ).

На рис. 2 надано профілі показників особистісних факторів (за методикою Р. Кеттелла) осіб з *полімодальними* типами конфліктності.

На вісі абсцис (OX) розташовано фактори, на вісі ординат (OY) – їх значення, що надані в стенах. Середня лінія ряду проходить через точку 5,5 стевів. Кожна точка на графіках є усередненою оцінкою кожного фактору всіх представників виділених груп. Аналіз профілів ґрунтується на попередньому ранжуванні й визначенні найбільш виражених факторів кожного профілю (за відхиленням від середньої лінії ряду в сторони кожного з полюсів). Візуальний аналіз профілів, перш за все, свідчить про майже віддзеркалення одного відносно другого, тобто про протилежність їх проявів, котре виявляється у комбінаціях факторів особистості, що дає можливість вивчити психологічну специфіку кожного.



Рис. 2. Профілі показників факторів особистості (за методикою Р. Кеттелла) обстежених, котрі розрізняються за полімодальними типами конфліктності.

Примітка: умовні позначення факторів особистості за методикою Р. Кеттелла, що не названі у примітках рис. 1: G (сила – слабкість «Понад-Я»), H (сміливість – боязкість), I (м'ягкосердність – жорсткість), M (мрійливість – практичність), Q1 (радикалізм – консерватизм), Q2 (самодостатність – залежність від групи), QIII (кортикальна жвавість – сенситивність), QIV (незалежність – покірність).

*Конфліктних осіб* (гр. Кmax) характеризує слабкість «Я» (С-), підозрілість (L+), низький самоконтроль (Q3-), домінантність (E+), напруженість (Q4+), тривожність (QII+). У контексті концепції Р. Кеттелла розглянемо змістову характеристику отриманим профілям. Отже, представників групи з високою конфліктністю характеризує мінливість, нестійкість в інтересах, невитриманість, тривожність нездатність висловлюватись в соціально-допустимій формі (С-). Вони наполегливі, дратівливі, недовірливі, ревниві, заздрісні, фіксовані на невдачах, схильні до суперництва, мають підвищену самооцінку, скептично відносяться до моральних мотивів поведінки оточуючих (L+). Конфліктним особам притаманна слабка воля і поганий самоконтроль, їх діяльність невпорядкована, хаотична (Q3-). Представники цієї групи владні, самостійні, незалежні, ігнорують соціальні умовності, агресивні, самовпевнені, конфліктні, норовливі (E+). Часто такі особи напружені, збуджені, відчувають себе розбитими, втомленими, але не можуть залишитися без діла навіть в обстановці, сприятливій для відпочинку (Q4+). Тривожність є характерною ознакою конфліктних осіб: негативно забарвлене переживання внутрішнього неспокою, стурбованості, розбурханості, почуття необхідності якихось пошуків, «гарячки», що переходять в ажитацію збудження (QII+).

Представники групи з *низьким рівнем конфліктності* (гр. Кmin) характеризуються самовпевненістю (O-), силою «Я» (С+), емоційною стабільністю (QII-), розслабленістю, задоволеністю (Q4-). Вони сміливі,

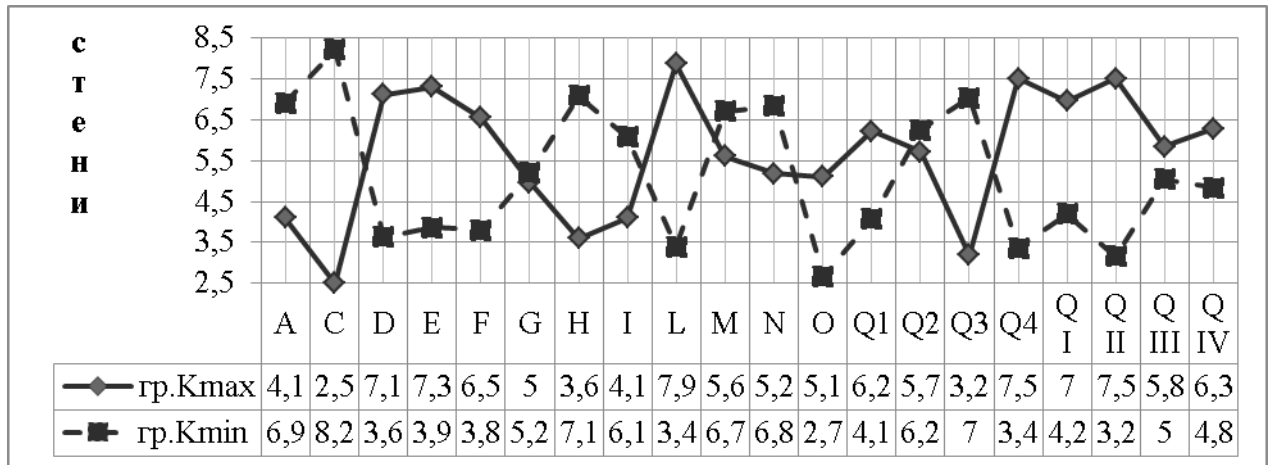
безтурботні, активні, впевнені у своїх можливостях, нечутливі до критики, здатні керувати своїми емоціями, емоційно стабільні, самовпевнені тощо.

На рис. 3 надані профілі показників факторів особистості, що розрізняються за *мономодальними* типами конфліктності.



Рис. 3 Профілі показників факторів особистості (за методикою Р. Кеттелла) обстежених, котрі розрізняються за мономодальними типами конфліктності.

Визначається, що особам з домінуванням показника *емоційної конфліктності* властиві підозрілість (L+), схильність до відчуття провини (O+), тривожність (QII+), напруженість (Q4+). Представників цієї групи відрізняють яскраві, бурхливі емоційні переживання, дратівливість, наполегливість, недовірливість, упередженість, недовірливість, схильність до суперництва, прагнення до перемоги, висока самооцінка.

Представникам групи осіб з домінуванням показника *когнітивної конфліктності* властиві: наївність (N-), консерватизм (Q1-), схильність до відчуття провини (O+), слабкість «Я» (C-), що виявляється у прямому, нетактовному та неконкретному мисленні, слабкому аналізі мотивувань, нелюбові до змін, котрі здаються їм абсурдними і безглуздими. Такі особи природні, безпосередні, невитримані, тривожні, мінливі, нестійкі в інтересах, легко засмучуються і занурюються в похмурі роздуми, емоційно недисципліновані, поведуться з людьми вільно, нешанобливо,

Візуальний аналіз профілю групи осіб з домінуванням показника *конативної конфліктності* свідчить про те, що їх характеризує слабкість «Я» (C-), домінантність (E+), сизотимія (A-), екстраверсія (QI+), занепокоєність (D-). Представників групи з *конативною (поведінковою) конфліктністю* характеризує наполегливість, напористість, сміливість, самостійність, норавливість, незалежність; нездатність контролювати емоції та імпульсивні потяги, агресивність, безтактність, самовпевнена поведінка, ігнорування соціальних умовностей, холодність, скритність, стриманість, підозрілість, обережність, відгородженість, егоїстичність.

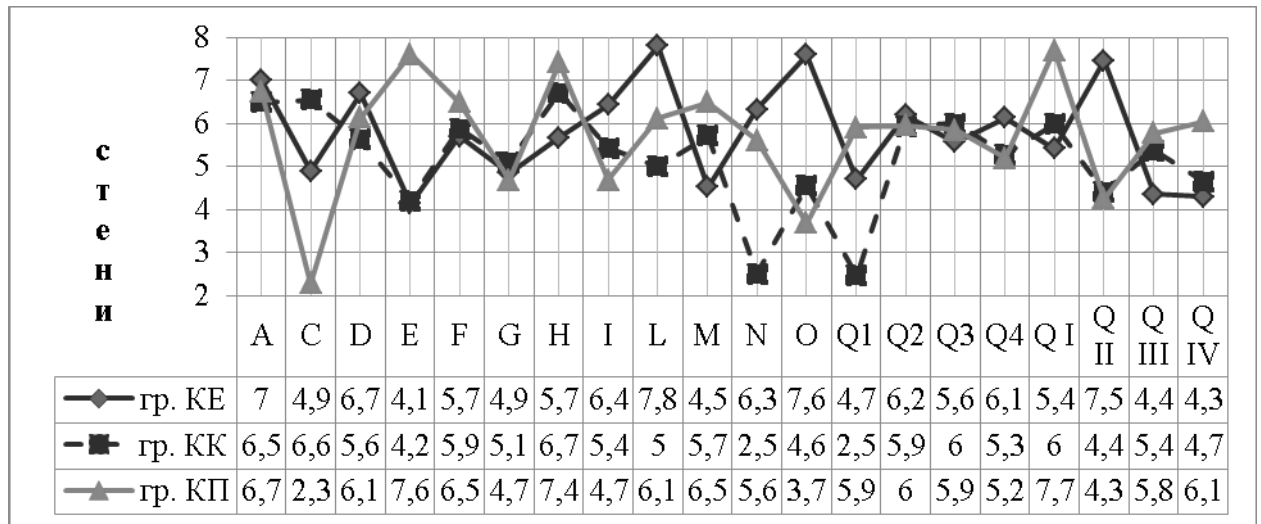
Ступень значущості розбіжностей між однойменними показниками профілів п'яти груп обстежених встановлено статистично за допомогою t-критерія Ст'юдента. Основні розбіжності між групами виявлено за факторами E (домінантність), C (слабкість «Я»), L (підозрілість), N (наївність), O (схильність до відчуття провини), Q1 (консерватизм), Q4 (напруженість), QI (екстраверсія), QII (тривожність).

За результатами, що отримані за допомогою комплексу психодіагностичних методик, котрі діагностують властивості особистості, що аранжуюють прояви конфліктності, також встановлено, що *конфліктних осіб* (гр. Kmax) характеризує потреба в конфліктній поведінці, агресивні реакції вербального та невербального характеру, негативні, ворожі думки, що супроводжують особистість під час конфліктної і, навіть, емоційно нейтральної ситуації. Таким особам притаманні нестримність, імпульсивність, напруженість та емоційні зриви, нав'язування власної точки зору, напористість, бажання вдіяти наперекір, завдати шкоди, чинити опір, діяти на збитки, грубо, безцеремонно, непоступливо, безкомпромісно та ризиковано. Представники цієї групи цинічні, егоїстичні, вразливі і образливі.

Виявлено, що *неконфліктні особи* (гр. Kmin) неагресивні, не ворожі, часто сором'язливі, контролюють свої емоції та поведінку, регулюють стосунки з іншими людьми, викликають до себе повагу і симпатію. Вони толерантні, емпатійні, володіють установками, знаннями, нейтральними або позитивними думками про іншу людину. У представників цієї групи відсутня внутрішня напруженість, наявна свобода від конфліктів, задоволеність собою і своїми успіхами, життям, готовність слідувати нормам і вимогам.

Подальше застосування ідеографічного підходу дозволило доповнити і уточнити психологічні портрети представників груп з різним типом конфліктності та дослідити індивідуально-психологічні властивості конфліктності особистості.

## ВИСНОВКИ

У дисертації наведено результати теоретико-емпіричного дослідження індивідуально-психологічних особливостей конфліктності особистості, спрямованого на вивчення феномену конфліктності, його психологічної сутності, характерних ознак, вивчення типів конфліктності в залежності від якісно-кількісного поєднання її показників та індивідуально-психологічних особливостей особистості представників виявлених типів.

1. Встановлено, що конфліктність (диспозиція) – це властивість, котра характеризується такою психічною активністю людини, емоціями, думками, мисленням, намірами, установками тощо, котрі спонукають особистість до конфліктної поведінки, зовнішньої, фізичної активності людини. Конфліктність – це вибіркова спрямованість особистості на поведінку, котра відповідає конфліктним переживанням, когніціям, задуму, намірам, установкам.

2. У контексті континуально-ієрархічного підходу конфліктність (схильність до конфліктної поведінки) розглядається як стійка, багаторівнева властивість особистості, в структурі якої серед її різноманітних характеристик виділяються ознаки, що презентують формально-динамічний рівень структури особистості: потреба у переживаннях та проявах конфліктності, широта, легкість, усталеність, виразність; ознаки якісного рівня (емоційний, когнітивний, поведінковий, контроль-регулятивний компоненти конфліктності); та установчий компонент як ознака змістово-особистісного рівня; визначені риси особистості, що взаємопов'язані з конфліктністю та супроводжують її прояви.

3. Задля вивчення формально-динамічних та якісних показників конфліктності створено (у співавторстві з науковим керівником) за вимогами психометрики оригінальні методики «Диференціальна діагностика схильності до конфліктності», «Експрес-діагностика суб'єктивного ставлення до конфлікту» та процедуру «Експрес-діагностика показників конфліктності». Результати апробації процедури та цих методик засвідчують можливість їх використання не тільки в наукових, дослідницьких, а й у практичних цілях.

4. Створено комплекс психодіагностичних методик, котрий є адекватним до предмету, мети та завданням дослідження. У цей комплекс увійшли методики, що діагностують конфліктність та широкий спектр індивідуально-типологічних властивостей особистості, що гіпотетично взаємопов'язані з проявом конфліктності.

5. Теоретично обґрунтовано та емпірично доведено наявність значущих доданих зв'язків, переважно на 1% рівні між показниками конфліктності та показниками властивостей особистості, що супроводжують її прояви (агресивність, ворожість, схильність до ризику, тривожність, емоційна лабільність, домінантність, підозрілість, напруженість, екстраверсія, схильність до відчуття провини тощо).

6. Факторний аналіз показників психологічних властивостей, що досліджувались дозволив згрупувати значну кількість факторів. Обрано модель, що містить п'ять біполярних факторів: «конфліктність (ЗПК) – толерантність (ЗПТ)»; «асертивність (АсЗаг) – невротичність (FI); «м'якосердність, ніжність (I) – когнітивна ризикованість (ККР)»; «товариськість (Пс) – самодостатність (Q2)»; «загальна ризикованість (КОР) – високий самоконтроль (Q3)».

7. Якісний аналіз даних (метод «асів» та «профілів»), дозволив виділити групи осіб з певним якісно-кількісним поєднанням показників конфліктності. Встановлено, що індивідуально-психологічні особливості конфліктності особистості характеризуються різноманітністю її варіантів: виявлено полімодальні типи конфліктності із високим, низьким рівнем загального показника і мономодальні – із домінуванням одного з якісних показників конфліктності (емоційна, когнітивна та конативна конфліктність);



вивчено специфіку психологічних особливостей особистості представників виявлених типів.

Проведене комплексне дослідження індивідуально-психологічних особливостей конфліктності особистості не є вичерпаним. Подальший науковий пошук можливий у таких напрямках: дослідження змістовно-особистісних та соціально-імперативних показників конфліктності; висвітлення вікових та гендерних аспектів конфліктності, визначення проявів конфліктності в стресогених умовах тощо.

### **Основні положення дисертації відображено в публікаціях:**

*Статті у наукових фахових виданнях України:*

1. Ульянова Т. Ю. Співвідношення показників конфліктності та агресивності / О. П. Саннікова, Т. Ю. Ульянова // Наука і освіта. – 2014. – №2. – С. 45–50.

2. Ульянова Т. Ю. Конфліктність як чинник співпереживання / Т. Ю. Ульянова // Науковий вісник Південноукраїнського національного педагогічного університету ім. К. Д. Ушинського – 2014. – № 7–8. – С. 39–47.

3. Ульянова Т. Ю. Співвідношення показників конфліктності та схильності до ризику / Т. Ю. Ульянова // Наука і освіта. – 2014. – №11. – С. 170–176.

4. Ульянова Т. Ю. Асертивні тенденції конфліктності / Т. Ю. Ульянова // Наука і освіта. – 2015. – №.10. – С. 200–206.

5. Ульянова Т. Ю. Результати апробації методики «Диференціальна діагностика схильності до конфліктності» (ДИДКО) / О. П. Саннікова, Т. Ю. Ульянова // Наука і освіта. – 2016. – №.2–3 – С. 61–67.

*Статті у наукових виданнях іноземних держав:*

6. Ulianova T. U. Peculiarities of empathy with persons who are prone to conflicts to a various level / T. U. Ulianova // Science and Education a New Dimension. – 2015. – Pedagogy and Psychology. – III (22). – Issue 45. – P. 83–86.

*Публікації в інших наукових виданнях:*

7. Ульянова Т. Ю. Групповые методы сбора качественных данных / О. П. Санникова, Т. Ю. Ульянова: збірник матеріалів наук.-практ. конф. молодих учених та студентів [«Актуальні проблеми сучасної психології»], (Одеса, 23 травня 2013 р.) / МОН України, Південноукраїнський національний педагогічний університет ім. К. Д. Ушинського. – Одеса: Лерадрук, 2013. – С. 41–49.

8. Ульянова Т. Ю. Рівень тривожності конфліктних і неконфліктних осіб / Т. Ю. Ульянова: збірник матеріалів наук.- практик. конф. молодих учених та студентів [«Проблеми сучасної психології особистості»], (Одеса, 29 квітня 2014 р.) / МОН України, Південноукраїнський національний педагогічний університет ім. К. Д. Ушинського. – Одеса: Лерадрук, 2014. – С. 43–48.

9. Ульянова Т. Ю. Толерантність осіб з різною схильністю до конфліктності / Т. Ю. Ульянова: збірник матеріалів III Всеукр. психолог. конгресу з міжнародною участю [«Особистість у сучасному світі»], (Київ, 20-

22 листопада 2014 р). – К.: ДП «Інформаційно-політичне агентство», 2014. – С. 209–212.

10. Ульянова Т. Ю. Конфліктність як чинник ворожості / Т. Ю. Ульянова: збірник матеріалів наук.-практ. конф. молодих учених та студентів [«Проблеми сучасної психології особистості»], (Одеса, 14 травня 2015 р.) / МОН України, Південноукраїнський національний педагогічний університет ім. К. Д. Ушинського. – Одеса: Лерадрук, 2015. – 114–123.

*Авторські свідоцтва*

11. А. с. Психодіагностика конфліктності: Процедура «Експрес-діагностика показників конфліктності (ЕДІКО)»; Методика «Експрес-діагностика суб'єктивного ставлення до конфлікту» (ЕДІСС); Методика «Диференціальна діагностика схильності до конфліктності (ДИДІКО 1 – самооцінний варіант; ДИДІКО 2 – експертний варіант)» / О. П. Саннікова, Т. Ю. Ульянова. – № 64061 від 12.02.2016. – 86 с.

## АНОТАЦІЇ

**Ульянова Т. Ю. Індивідуально-психологічні особливості конфліктності як властивості особистості. – Рукопис**

Дисертація на здобуття наукового ступеня кандидата психологічних наук зі спеціальності 19.00.01 – загальна психологія, історія психології. – Державний заклад «Південноукраїнський національний педагогічний університет імені К. Д. Ушинського», Одеса, 2017.

У дисертації надано психологічний аналіз феномену «конфліктність», як стійкої багаторівневої властивості особистості. З позицій континуально-ієрархічного підходу досліджено індивідуально-психологічні особливості конфліктності особистості через виявлення її структури, експлікації її структурних компонентів, що презентують формально-динамічний рівень (потреба у конфліктній поведінці, чутливість до конфліктних ситуацій, ініціативність, широта зон проявів конфліктності, легкість, усталеність виразність); якісний рівень (емоційний, когнітивний, конативний компонент); змістовний рівень (установчий компонент). Згідно з існуючими правилами психометрики для дослідження показників конфліктності та її проявів розроблено у співавторстві з науковим керівником психодіагностичний комплекс методик: процедура «Експрес-діагностика показників конфліктності» (ЕДІКО), тест-опитувальники «Експрес-діагностика суб'єктивного ставлення до конфлікту» (ЕДІСС) та «Диференціальна діагностика схильності до конфліктності» (ДИДІКО). Апробація створених оригінальних методик довела їх надійність, валідність, що уможливило їхнє використання з теоретичною та практичною метою. Докладно висвітлено взаємозв'язки показників конфліктності з такими рисами особистості, як агресивність, ворожість, схильність до ризику, впевненість у собі, толерантність, емпатія, товариськість, асертивність, екстраверсія, сила Я тощо. Досліджено індивідуально-психологічні характеристики осіб-представників полімодальних (високі та низькі значення загального

показника) і мономодальних (домінування одного з якісних показників) типів конфліктності.

**Ключові слова:** конфліктність, схильність до конфліктної поведінки, властивість особистості, континуально-ієрархічний підхід, структура, структурні компоненти конфліктності, індивідуально-психологічні особливості конфліктності.

**Ульянова Т. Ю. Индивидуально-психологические особенности конфликтности как свойство личности. – Рукопись**

Диссертация на соискание ученой степени кандидата психологических наук по специальности 19.00.01 – общая психология, история психологии. – Государственное учреждение «Южноукраинский национальный педагогический университет имени К. Д. Ушинского», Одесса, 2017.

Диссертационная работа посвящена изучению индивидуально-психологических особенностей конфликтности, как устойчивого многоуровневого свойства личности. Представлен психологический анализ феномена «конфликтность», раскрыто его содержание, которое характеризуется такой психической активностью человека, эмоциями, мыслями, размышлениями, намерениями, установками и т.п., которые побуждают личность к конфликтному поведению, внешней, физической активности человека. С позиций континуально-иєрархічного підходу изучена структура конфликтности, эксплицированы и описаны ее структурные компоненты, презентующие формально-динамический уровень (потребность в конфликтном поведении, чувствительность к конфликтным ситуациям, инициативность, широта зон проявлений конфликтности, легкость, устойчивость, выразительность) и качественный уровень (эмоциональный, когнитивный, конативный компонент) содержательный уровень (установочный компонент), выявлены индивидуально-психологические особенности конфликтности личности. Согласно существующим правилам психометрики для диагностики показателей конфликтности и ее проявлений разработан в соавторстве комплекс психодиагностических методик: процедура «Экспресс-диагностика показателей конфликтности» (ЭДИКО), тест-опросники «Экспресс-диагностика субъективного отношения к конфликту» (ЭДИСО) и «Дифференциальная диагностика склонности к конфликтности» (ДИДИКО). Апробация созданных оригинальных методик доказала их достаточную надежность и валидность, что даёт основание использовать их в теоретических и практических целях. Установлены взаимосвязи показателей конфликтности и свойств личности, сопровождающих её проявления: агрессивность, враждебность, склонность к риску, уверенность в себе, а также факторами личности, которые диагностированы с помощью Фрайбургского личностного опросника (FPI): невротичность, спонтанная агрессивность, депрессивность, раздражительность и факторами личности (по Р. Кеттеллу): доминантность, беспечность, подозрительность, склонность

к чувству вины, экстраверсия, тревожность. Исследованы индивидуально-психологические характеристики представителей полимодальных и мономодальных типов конфликтности.

**Ключевые слова:** конфликтность, склонность к конфликтному поведению, свойство личности, континуально-иерархический подход, структура, структурные компоненты конфликтности, индивидуально-психологические особенности конфликтности.

**Ulianova T. Yu. Individual psychological characteristics of conflict proneness as a personal quality. – Manuscript**

The thesis for the Psychology candidate's degree, speciality 19.00.01 – general psychology, history of psychology. – State Institution «South Ukrainian national pedagogical university after K. D. Ushynsky», Odesa, 2017.

The thesis presents the study of individual psychological characteristics of conflict proneness as an invariable multilevel personal quality. Psychological analysis of conflict proneness as a phenomenon has been proposed. From the standpoint of continually-hierarchical approach, the structure of conflict proneness has been studied; its structural components have been revealed and described. They present a formally-dynamic level (the need for conflict behaviour, response to conflict situations, self-starter, a wide range of conflict proneness demonstrations, flexibility, stability, expressiveness), a qualitative level (emotional, cognitive, conative components), a content-related level (adjusting component). According to the existing rules of psychometrics, there has been developed a set of psychodiagnostic techniques for detecting the indices of conflict proneness and its demonstrations: «Express-Diagnostics of Conflict Proneness Indices» (EDCPI), test-inventory «Express-Diagnostics of Individual Attitude towards Conflicts» (EDIATC) and «Differential Diagnostics of Propensity for Conflict Proneness» (DDPCP). The testing of the developed original techniques has demonstrated their sufficient reliability and validity, which gives reasons to use them for theoretical and practical purposes. There have been established interrelations between conflict proneness indices and personal qualities that follow its demonstrations: aggressiveness, hostility, risk proneness, self-assurance, tolerance, empathy, sociability, assertiveness. Individual psychological characteristics of the representatives of multimodal (high and low values of the general index) and monomodal (dominating of the qualitative indicators) types of conflict proneness have been investigated.

**Keywords:** conflict proneness, propensity for conflict behaviour, personal quality, continually-hierarchical approach, structure, structural component of conflict proneness, individual psychological characteristics of conflict proneness.